



## EL PRIMER RENACIMIENTO O *QUATTROCENTO*. FLORENCIA

## INTRODUCCIÓN

- Movimiento artístico originado en Florencia a principios del siglo XV
- Se fundamenta en la recuperación de los ideales estéticos de la Antigüedad y de su sistema de expresión artística.
- No es una imitación sino un renacer, un nuevo comienzo, una recuperación pero con una dosis de modernización propios de la época.
- Supone el rechazo del antinaturalismo predominante en los siglos anteriores.
- Es sustituido por una representación del mundo real basado en la racionalización del espacio y en el estudio profundo de la escultura y la arquitectura clásicas.
- Se sirve de la "idea de belleza" como expresión mimética de la naturaleza.
- Cuando la obra de arte imita la naturaleza, imita la creación de Dios, por lo que consigue una obra bella.
- El naturalismo se convierte en la razón estética.

## PERIODIZACIÓN

- Se inició en Italia a comienzos del siglo XV y se mantuvo hasta el siglo siguiente.
- Florencia fue el centro iniciador del movimiento en la primera mitad del siglo, pero poco a poco, a lo largo de la segunda mitad del siglo, se propagó por el resto de Italia y no llegó a Europa hasta el siglo siguiente.

## ETAPAS

1. **PRIMER RENACIMIENTO O QUATTROCENTO** (principios del siglo XV / c. 1480). Etapa de formación y desarrollo de este modelo artístico. Se inicia en Toscana y desde mediados de siglo se extiende por toda Italia.
2. **CINQUECENTO O CLASICISMO** (c. 1480 / 1520-30).
3. **CRISIS DEL RENACIMIENTO O MANIERISMO** (1520 / finales del siglos XVI o principios del XVII). Se cuestiona el sistema de valores del Renacimiento.

# La Toscana y la Formación del Renacimiento

## CAUSAS

- Falta de tradición gótica en la Toscana
- Fuerte implantación de los *Studia Humanitatis*
- Gran desarrollo económico urbano

## Nuevo concepto del arte y del artista

- Reivindicación del artista como trabajador intelectual y no sólo manual.
- Los artistas tuvieron que demostrar que el conocimiento científico (matemáticas, geometría, perspectiva, óptica...) era imprescindible para la creación de sus obras.
- El arte se relacionó más con la ciencia que con la artesanía.
- La consideración de los escultores, pintores y arquitectos como operarios mecánicos fue desapareciendo en favor de la consideración de su labor como propia de artistas liberales.

## QUATTROCENTO. ARQUITECTURA

**FILIPPO BRUNELLESCHI** (1377-1446) → Comienzo de la nueva arquitectura

Cúpula de Santa María del Fiore (catedral de Florencia)



- Esa cúpula supuso la transformación de la imagen de la ciudad → símbolo de la nueva época.

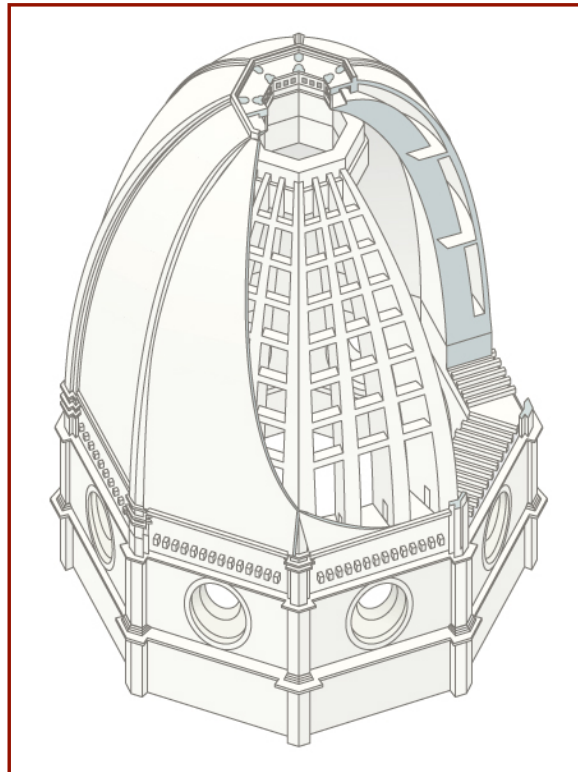

- Usó una técnica revolucionaria.
- Prescindió de los andamios.
- Los sustituyó por una cimbra parcial que sólo se usaba a pie de obra.
- Incorporó un sistema de refuerzo exterior constituido por contrafuertes y absidiolos.
- Una cúpula interior de media naranja y otra exterior, apuntada y más alta.

## BRUNELLESCHI. Iglesia de San Lorenzo. Florencia. 1422-1470

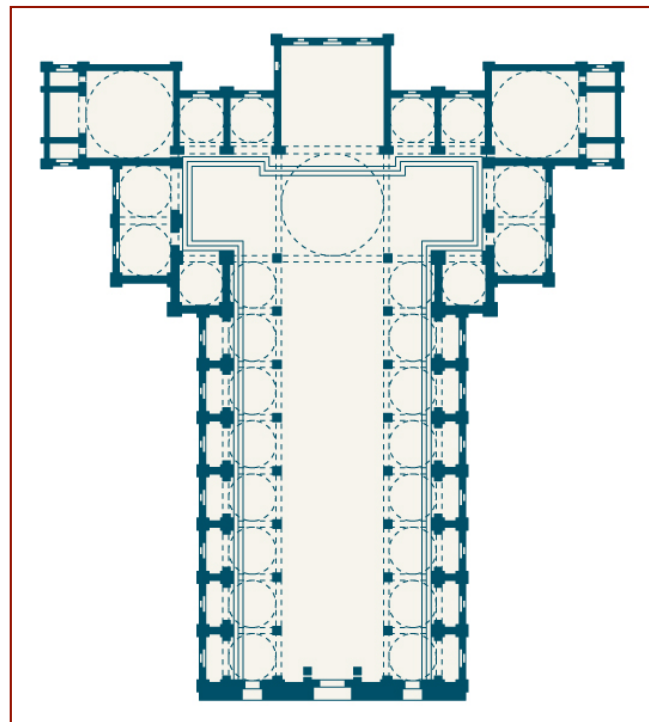



- La nave central presenta cubierta plana de casetones y una cúpula en el crucero.
- Todo el conjunto se rige por un sistema de proporciones, cuyo módulo es el cuadrado definido por los tramos de las naves laterales.
- Los arcos de medio punto, sobre columnas corintias, se realzan con la inserción de un entablamento sobre el capitel, con lo que consigue una mayor verticalidad.
- Bicromía

## MICHELOZZO. Palacio Medici-Riccardi. Florencia 1444-64







- Tres pisos claramente diferenciados por cornisas que remarcan la horizontalidad.
- Distribución rítmica de ventanas bíforas en los pisos medio y superior.
- Coronamiento superior con cornisa volada muy acentuada.

## ALBERTI (1404-1472)

- Fue el teórico más importante de Quattrocento.
- En 1456 recibió el encargo de acabar la fachada de la iglesia de **Santa María Novella**, lo que le obligaba a trabajar sobre un edificio gótico preexistente.
- 
- Se inspiró en **San Miniato Almonte** (siglo XII) porque el románico florentino se consideraba una manifestación de clasicismo.
- 



- Está totalmente decorado con placas de mármol de dos colores en disposición como en San Miniato.
- Fachada compuesta por dos cuerpos, un cuerpo superior, rematado por un frontón, unido por volutas a un piso inferior más ancho.

- Todo el conjunto se rige por un sistema de proporciones armónicas

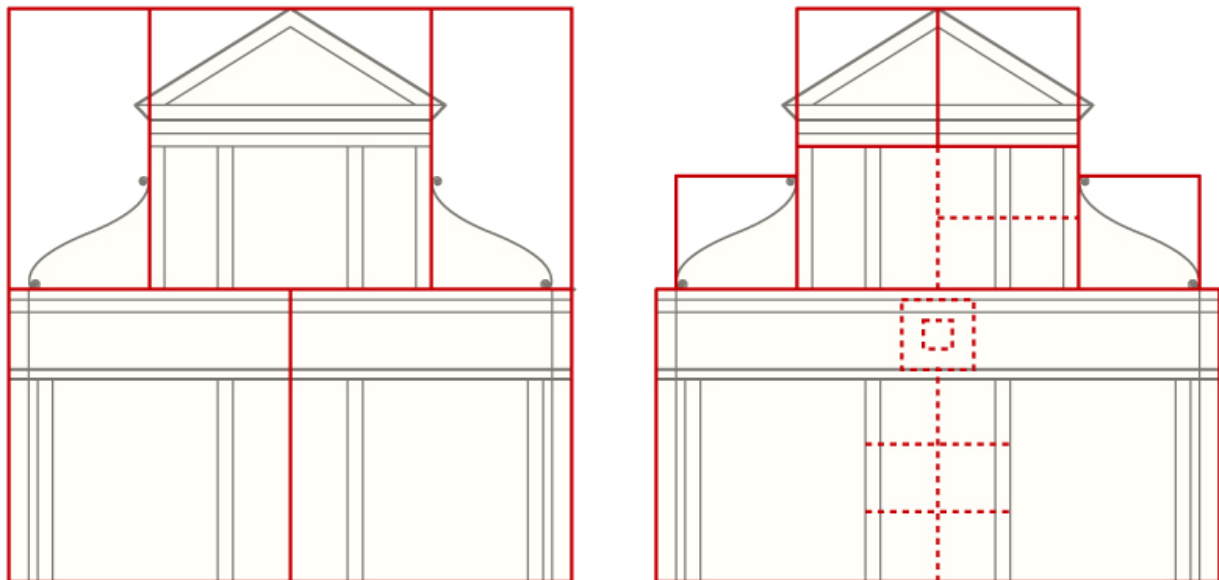

- Este prototipo de fachada con el tiempo se convertirá en modelo de muchas iglesias barrocas, especialmente las de los jesuitas.

## QUATTROCENTO. ESCULTURA

- La escultura del Quattrocento no significa por tanto una ruptura con la tradición artística anterior tan clara como en la arquitectura.

### CARACTERÍSTICAS

- Se valora la perfección de la forma, por encima de la función religiosa y didáctica de la época medieval.
- El motivo principal es la figura humana ajustada a un correcto sistema de proporciones.
- Se recupera el desnudo, el retrato y la escultura ecuestre.
- En el relieve, como en la pintura, se aplicó la perspectiva para representar las figuras en el espacio.
- El material preferido es el mármol y el bronce.



## **DONATELLO (1386-1466)**

- Fue el escultor más importante del Quattrocento.
- El motivo fundamental de su obra fue la figura humana, la cual representó en todas las edades y en todas las actitudes, desde las más serenas a las más dramáticas.

### **San Jorge. c. 1415 / David. c. 1440**



## **DONATELLO.** Retrato ecuestre del *condottiero* Gattamelata. 1445-50



## **DONATELLO.** Maria Magdalena. c. 1453



## **QUATTROCENTO. PINTURA**



- A diferencia de la arquitectura y la escultura, no podía inspirarse en la Antigüedad.
- El Quattrocento fue una etapa de investigación, formulación teórica y experimentación del nuevo sistema de representación pictórica, basado en los principios de la óptica y la geometría.
- OBJETIVO → reproducir en el plano pictórico el mundo real tal como lo perciben nuestros ojos.
- La investigación se dirige en tres direcciones:
  1. La representación correcta de la figura humana.
  2. La utilización de la luz como creadora de volumen y espacio.
  3. La representación científica del espacio tridimensional → TEORÍA DE LA PERSPECTIVA LINEAL, basada en el principio de la pirámide visual, cuyas líneas confluyen en un punto de fuga único.

- Basada en el principio de la PIRÁMIDE VISUAL, cuyas líneas confluyen en un punto de fuga único.

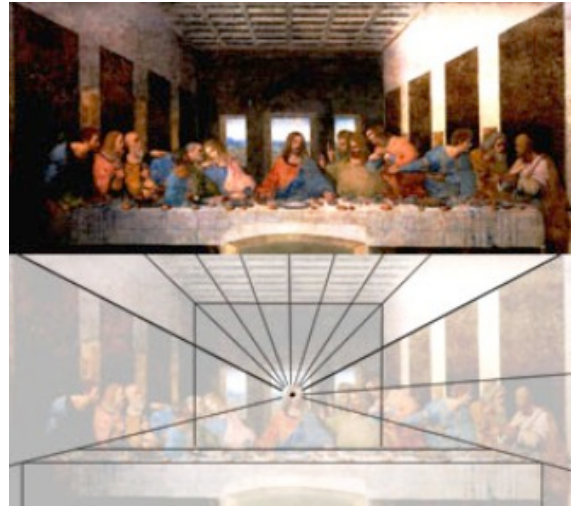
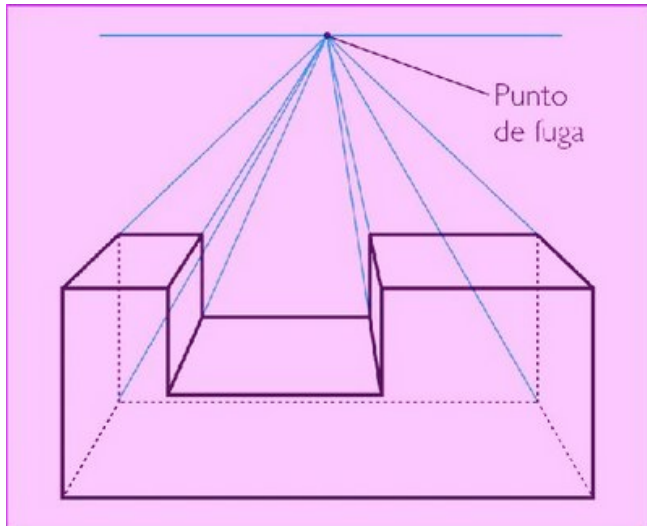

## MASACCIO (1401-1428)

- Iniciador del Renacimiento en pintura.
- El primero en conseguir una representación correcta del espacio, según las leyes de la perspectiva lineal.

## Tributo de la moneda (c. 1424)



## La Trinidad (c. 1428)

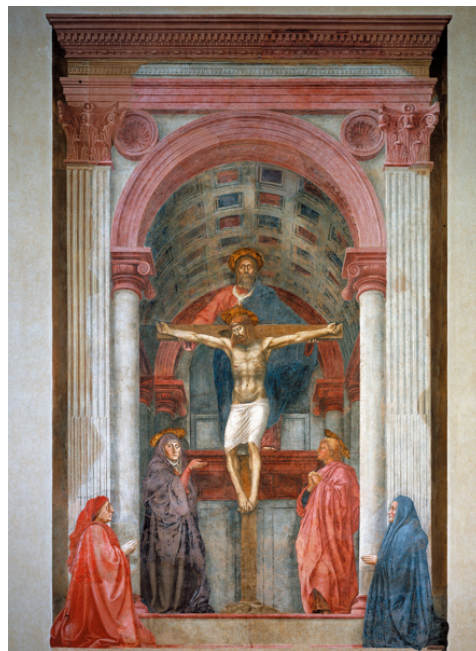

## **BOTTICELLI (1444-1510)**

- En el último cuarto de siglo, una vez codificado el nuevo lenguaje formal, los pintores prestaron más atención a la renovación temática.
- Uno de los pintores florentinos más representativo de esta generación fue **Sandro Botticelli**.
- No buscaba la similitud en los aspectos formales, se despreocupó de la perspectiva y las proporciones humanas.
- Sus figuras son estilizadas y curvilíneas y acusa un marcado gusto por lo decorativo y la belleza delicada.
- Destacó en el campo de la renovación iconográfica, con cuadros mitológicos y profanos, que recuperaban de forma explícita la Antigüedad.
- Pertenece al círculo intelectual de MARSILIO FICINO por lo que estaba interesado por las IDEAS NEOPLATÓNICAS → pretendían conciliar el cristianismo con la filosofía antigua.



## **BOTTICELLI. La primavera. c. 1478**



## **BOTTICELLI. El nacimiento de Venus. c. 1485**

