

HISTOIRE DE L'ORIGAMI

L'histoire de l'origami commence il y a déjà plusieurs siècles en Asie, en Europe et même en Amérique du Sud, lorsqu'il était utilisé pour plier tissus, papiers et habits. Purement cérémoniel et utilitaire, le côté ludique du pliage n'apparaît qu'aux XVI^e et XVII^e siècles dans des livres de magie ou des compilations de plisages de grues.

Le pliage de papier évolue indépendamment dans chaque pays, jusqu'aux années 1850 où l'ouverture du Japon au monde occidental permet un échange de nouveaux modèles. Il existe alors une centaine de modèles d'origami dans le monde.

La première révolution de l'origami commencera en 1960 sous l'influence d'Akira Yoshizawa qui osera s'affranchir des plisages traditionnels pour inventer des milliers de nouveaux modèles. Ses plisages sont remplis de vie et l'origami devient Art. À partir de ce moment, l'intérêt pour l'origami explose dans le monde. Lilian Oppenheimer suggère alors l'adoption internationale du terme « Origami ». D'associations en rencontres, de nouveaux créateurs élargissent le champ de l'origami.



La deuxième révolution de l'origami commence dans les années 1980 par ce que l'on nomme aujourd'hui la « guerre des insectes ». De jeunes plieurs se lancent des défis pour créer les insectes en origami les plus réalistes. Des techniques de design puissantes naissent alors et la création ne semble plus connaître de limite. De nombreux livres voient le jour et des auteurs comme Robert Harbin et John Montroll popularisent l'origami en créant des modèles attractifs mais accessibles au grand public. Toutefois, l'origami reste encore confiné à une niche de passionnés qui échangent parfois lors de rares conventions d'origami. La troisième révolution de l'origami

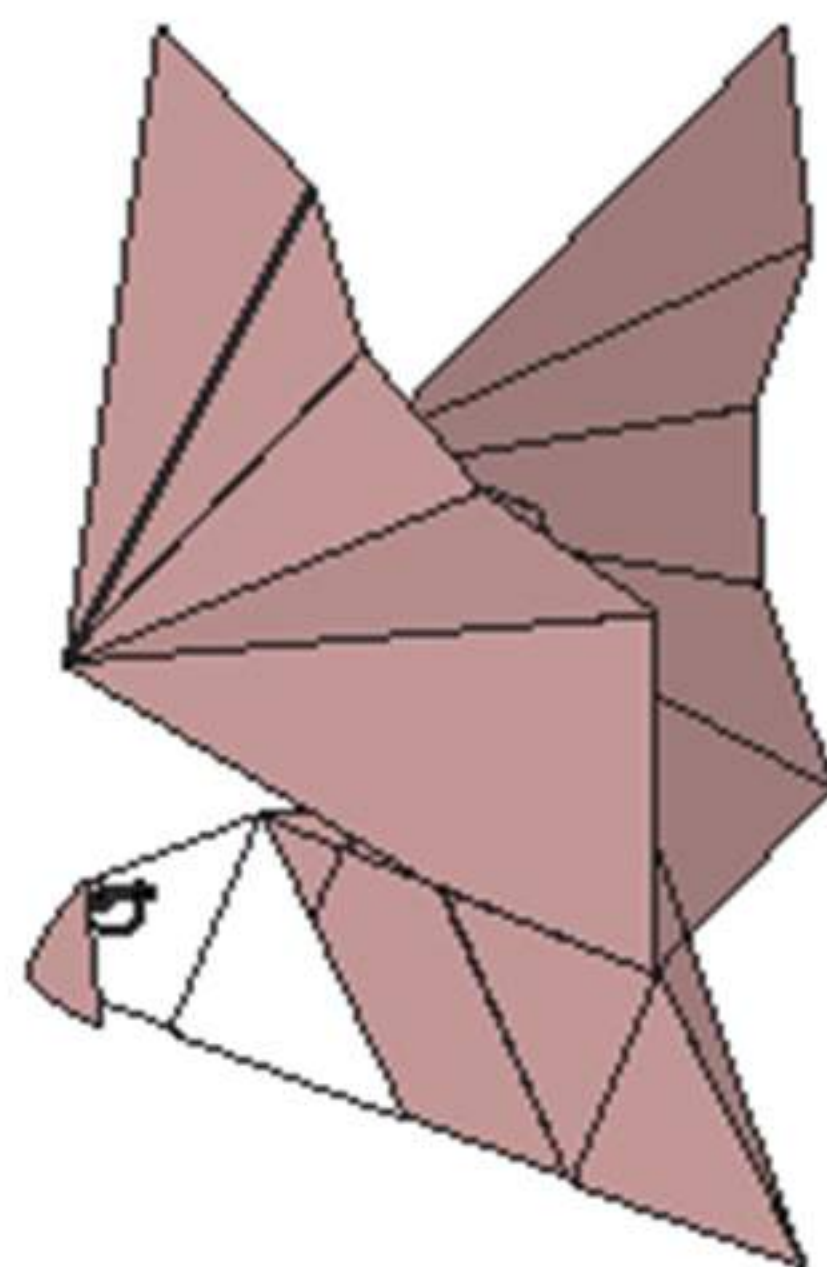

va profondément changer cela grâce à Internet et l'apparition des appareils photo numérique. Il est enfin possible d'échanger en temps réel avec d'autres passionnés et de montrer ses plisages. En reliant les plieurs de tous les pays, les techniques s'échangent, des talents se découvrent. L'origami s'introduit aussi dans des pays tels que le Vietnam, la Corée ou l'Amérique du Sud d'où émerge une nouvelle génération de plieurs talentueux. L'origami d'aujourd'hui n'a plus de frontière et touche de nombreux domaines, de la cours d'école jusqu'aux projets scientifiques d'envergure, de l'événementiel jusqu'aux expositions dans les musées.

Si vous souhaitez aller plus loin après ce livre, voici quelques adresses :

- ★ origami-shop.com/france : Pour trouver où plier en France.
- ★ ooraa.free.fr : Pour rencontrer chaque année des plieurs passionnés lors d'une convention d'origami.
- ★ mfpp-origami.fr : Association française d'origami pour des rencontres sur Paris ou en convention.
- ★ pliagedepapier.com : Le forum français d'origami où se retrouvent tous les passionnés.
- ★ passion-origami.com : Le site de l'auteur présentant aussi les travaux d'une trentaine de jeunes artistes.

QUELS PAPIERS CHOISIR ?

Les modèles présentés ici peuvent se plier à partir de tout type de papier. Toutefois, je vous conseille de débiter avec du papier origami japonais (ou assimilé) car il présente de nombreux avantages :

- ▶ Il est fin et solide, et s'adapte à tous plisages.
- ▶ Il propose de très nombreuses combinaisons de couleurs et motifs différents.
- ▶ Il possède une face blanche qui permet de se repérer plus facilement dans les diagrammes. Vous verrez d'ailleurs que les diagrammes de ce livre sont présentés avec ce type de feuille : une face recto colorée et une face verso blanche (ou d'une autre couleur).



Une fois le pliage des modèles maîtrisé, vous pourriez vouloir améliorer leur aspect final pour les offrir en cadeau ou les exposer :

- ▶ Le papier TANT est le papier de prédilection des plieurs car il amène une jolie texture tout en restant suffisamment fin.
- ▶ Les papiers à motifs apporteront de l'originalité à vos modèles.

Pour vous aider dans vos plisages, amenez-vous d'un bon plioir ! Il vous aidera à plier précisément la feuille. Il aplatira aussi facilement les surcouches et sa pointe marquera le pli pour aider le pliage. Le plioir en os, plus lourd que celui en plastique, est plus agréable en main et donc plus précis.

Enfin, un coupe-papier protégé permettra d'ajuster la taille de ses feuilles sans avoir à utiliser de cutter ni de ciseaux.



La plupart de ses articles sont disponibles dans les magasins de loisirs créatifs. Si vous n'y trouvez pas votre bonheur, la boutique de l'auteur vous les proposera ici :

origami-shop.com

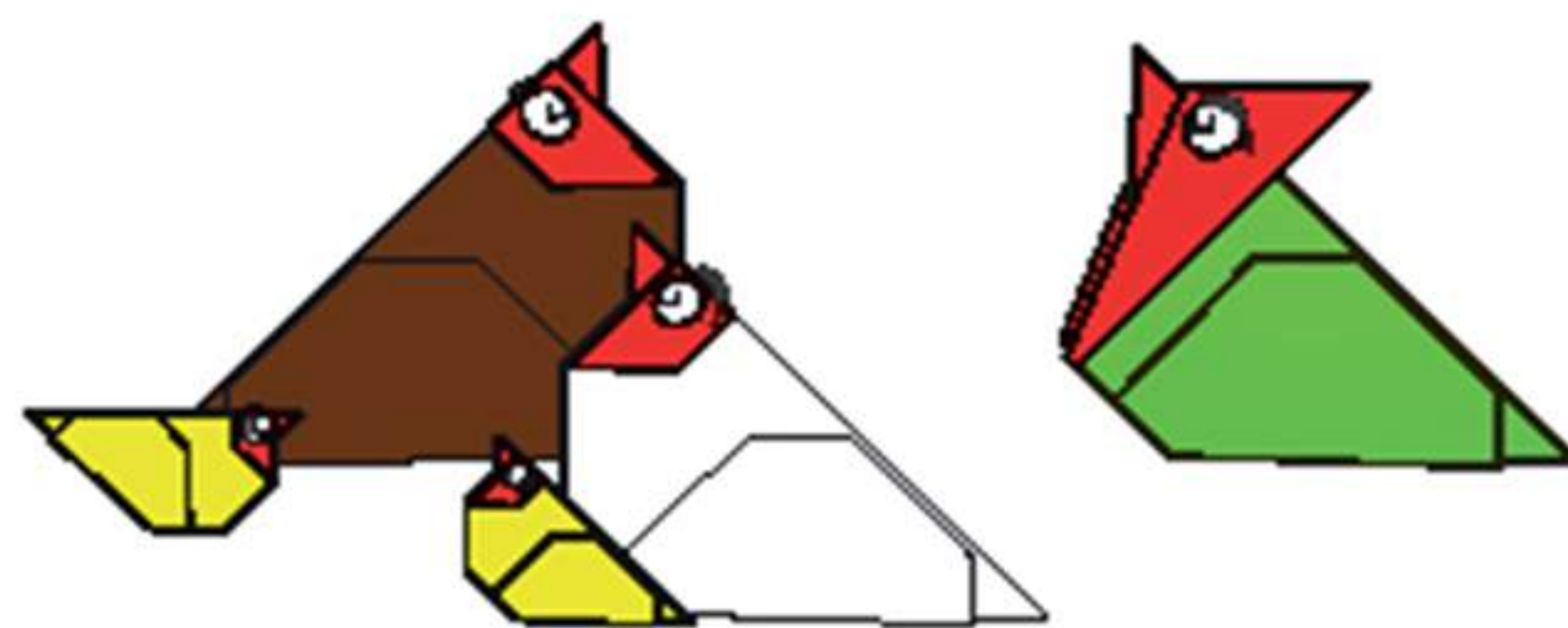



Le poulet et ses poussins p. 116



Le coq p. 139



Le cygne p. 200



Le catamaran p. 127



L'oiseau cardinal p. 190
La branche p. 199



Le paon p. 202



Le mouton p. 76



Le papillon p. 149



Jojo lapin p. 67



Le petit chat p. 200



La souris p. 67

> LE PLI PAR-DEVANT OU PLI VALLÉE

Le pli par devant est le pli de base de l'origami.

Ce pli se représente
TOUJOURS avec :

*Une ligne pointillée
comme celle-ci :*



*Une flèche avec une pointe
comme celle-ci :*

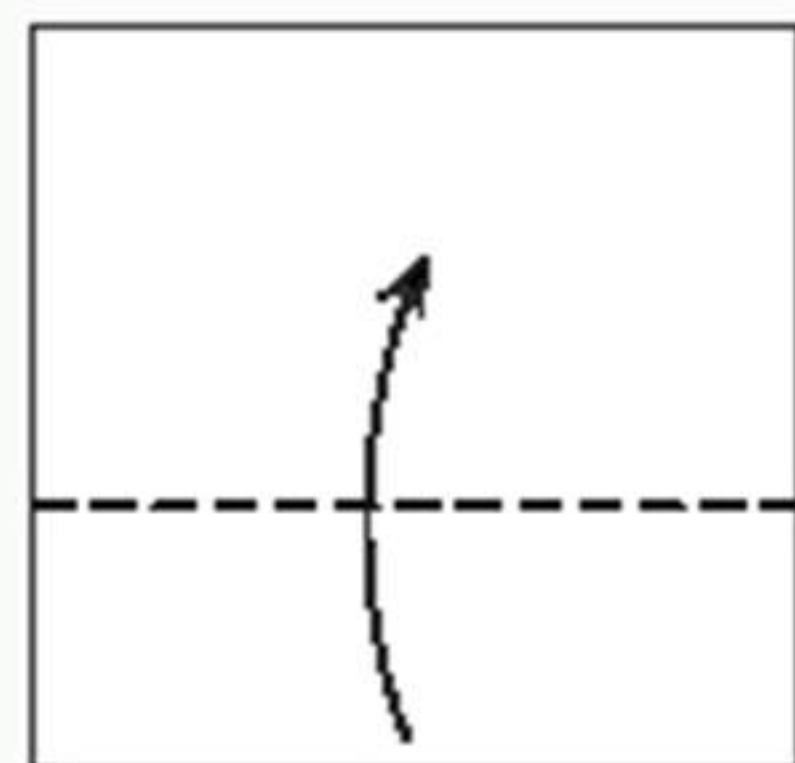

On appelle aussi habituellement ce pli un « Pli Vallée » car si on regarde la feuille pliée depuis le côté, le pli forme une vallée.



> PLIER - DÉPLIER

Après avoir plié une feuille,
vous pourrez avoir à la déplier.

Ce pli se représente
TOUJOURS avec :

*Une ligne pointillée
comme celle-ci :*



*Une flèche avec une pointe
comme celle-ci :*

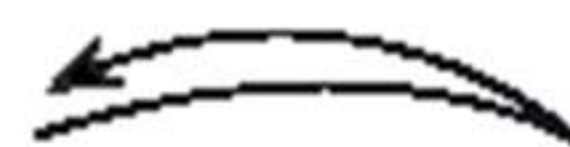

*Le pli résultant
se dessine ainsi :*

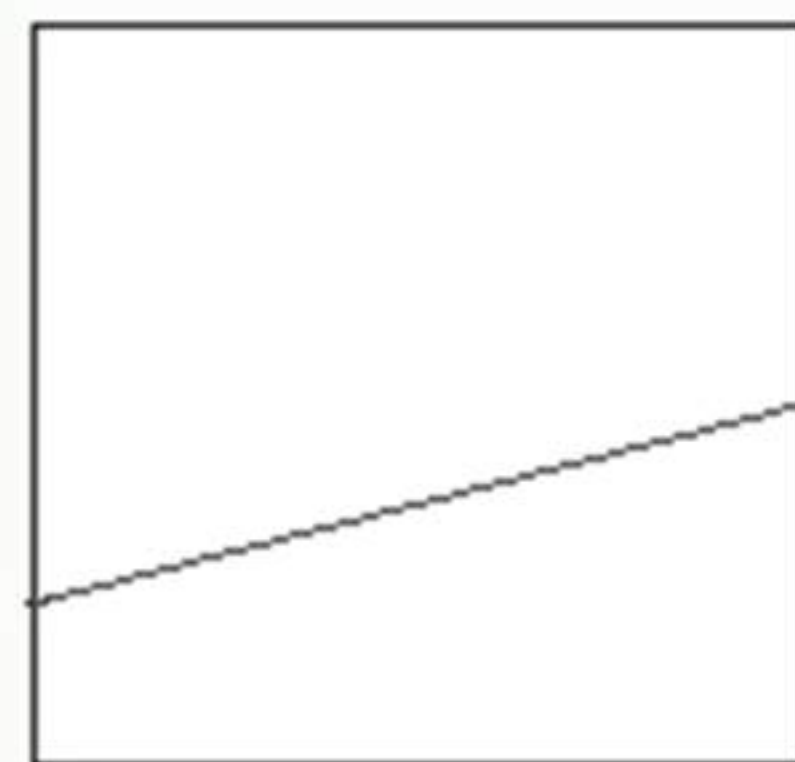
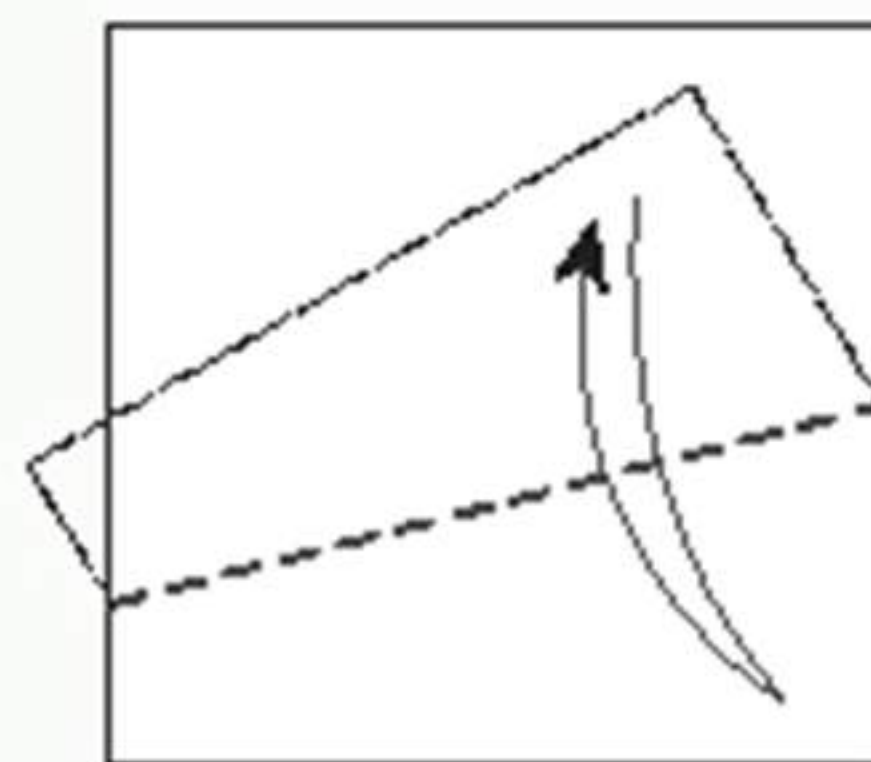
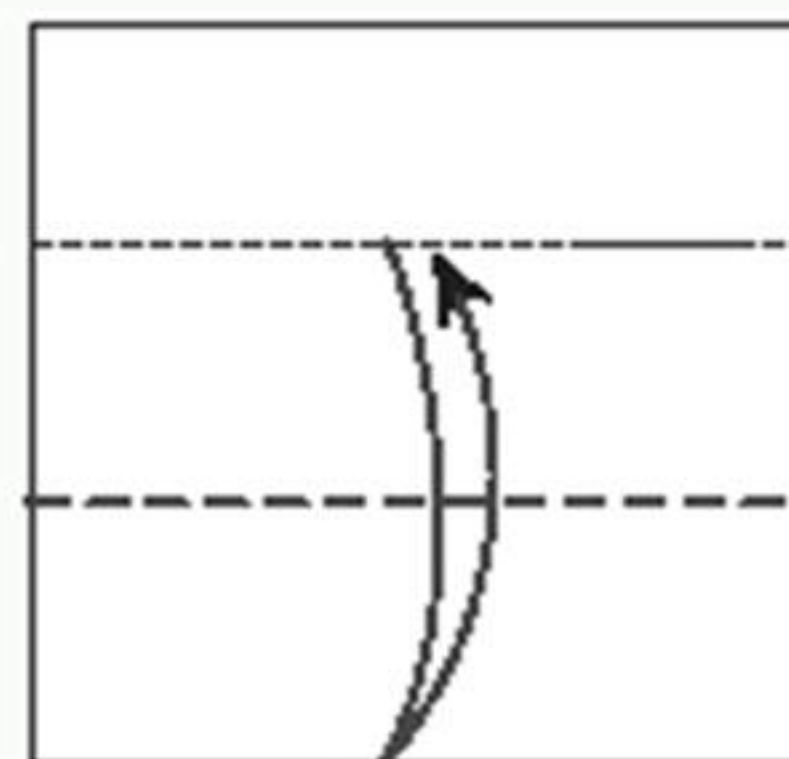

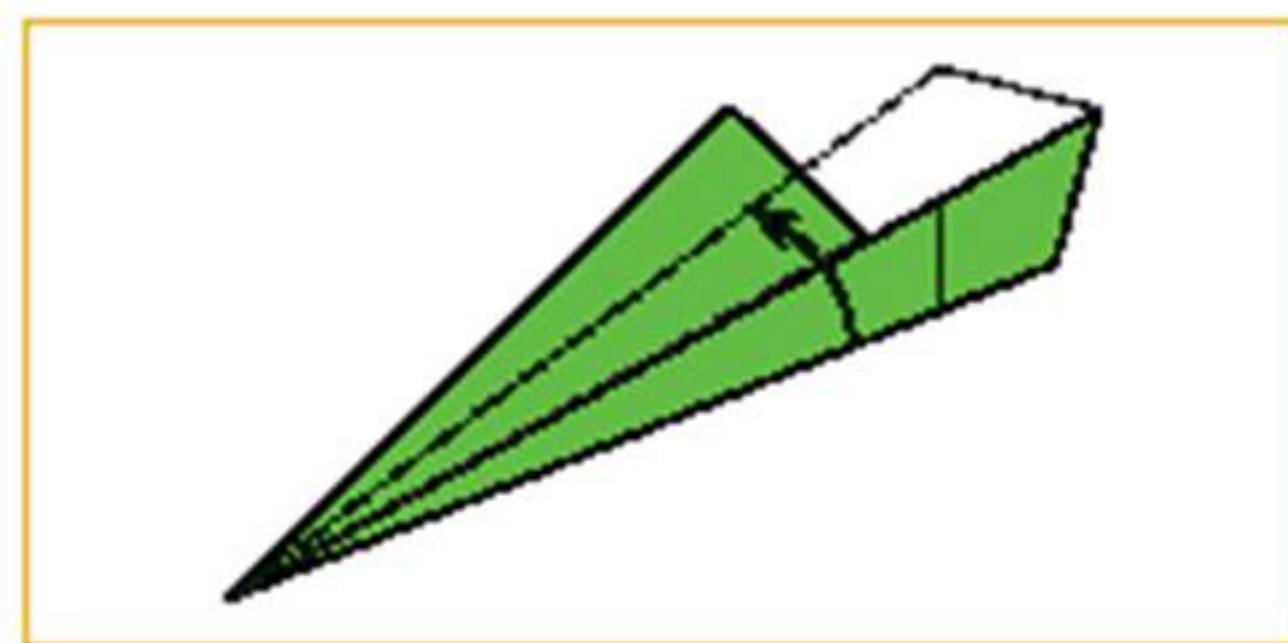

5. Pliez encore à travers toutes les couches.

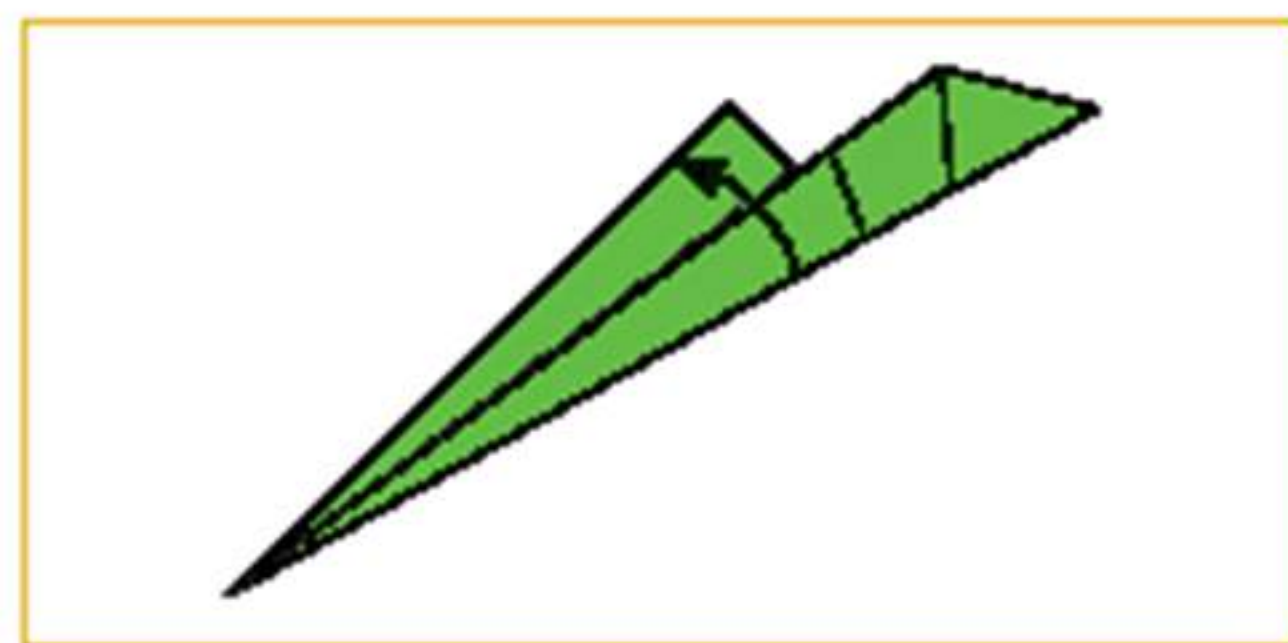

6. Pliez encore à travers toutes les couches. Pliez autant de fois que nécessaire.

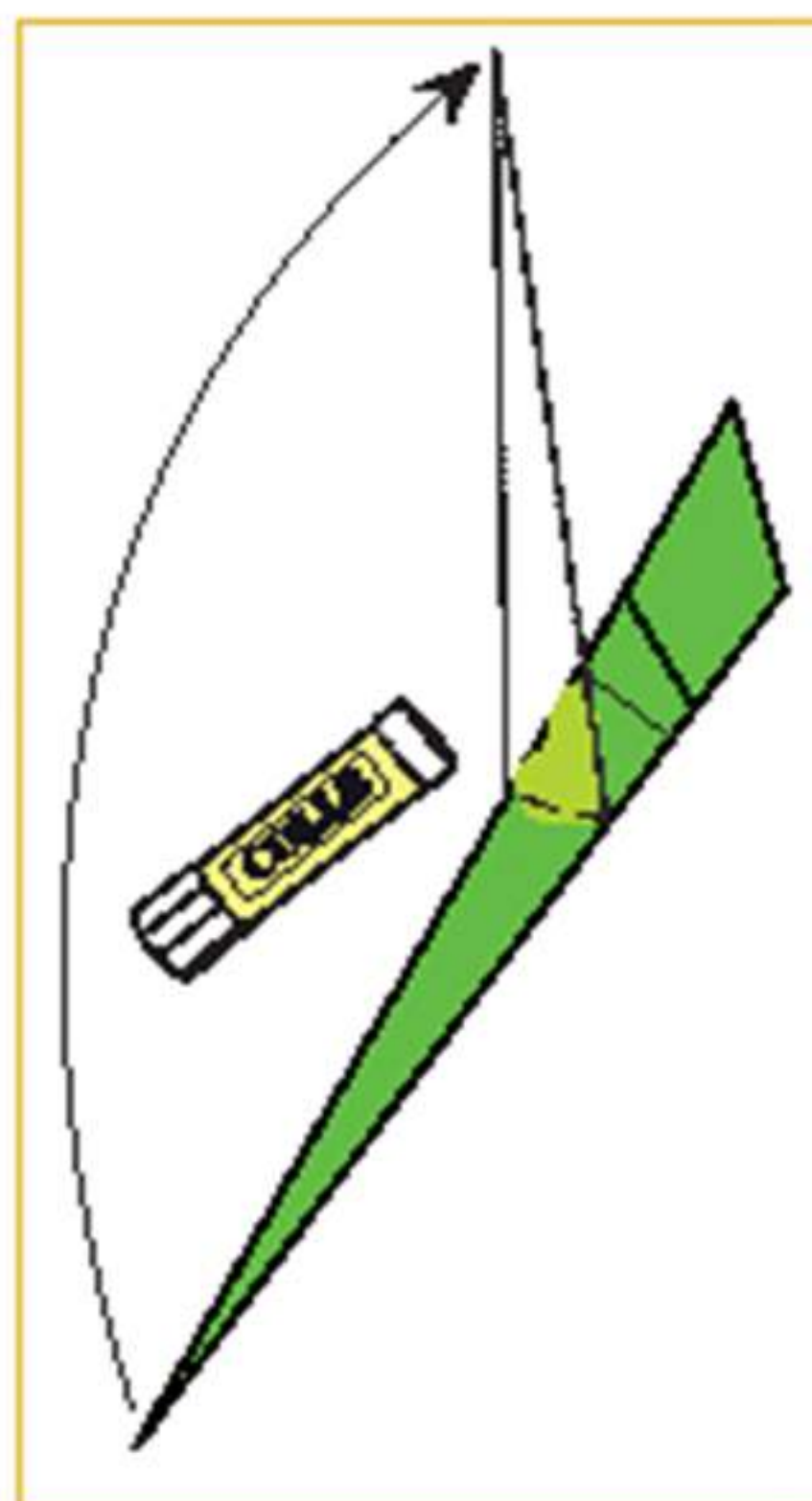

7. Pliez la pointe vers le haut pour créer la tige. Vous pouvez coller l'intersection pour que la tige ne se déplie pas.

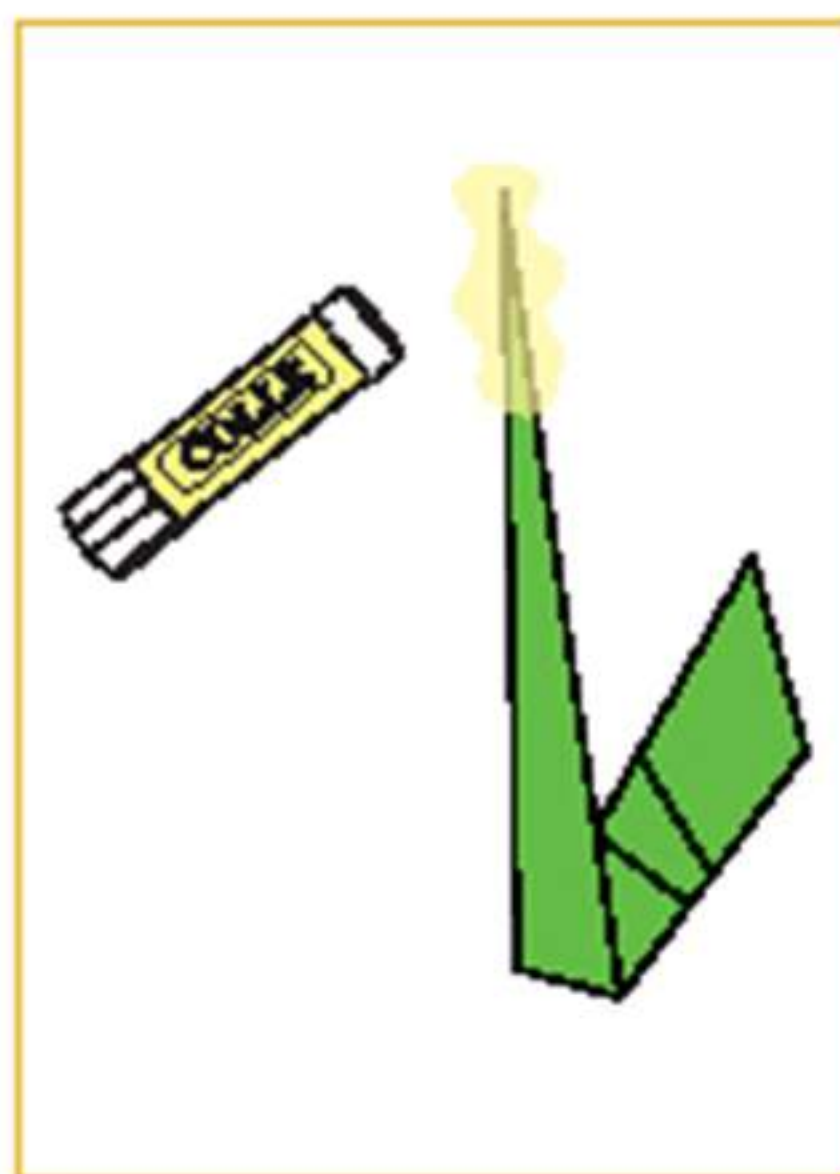

8. Ajoutez un peu de colle sur la pointe de la tige.

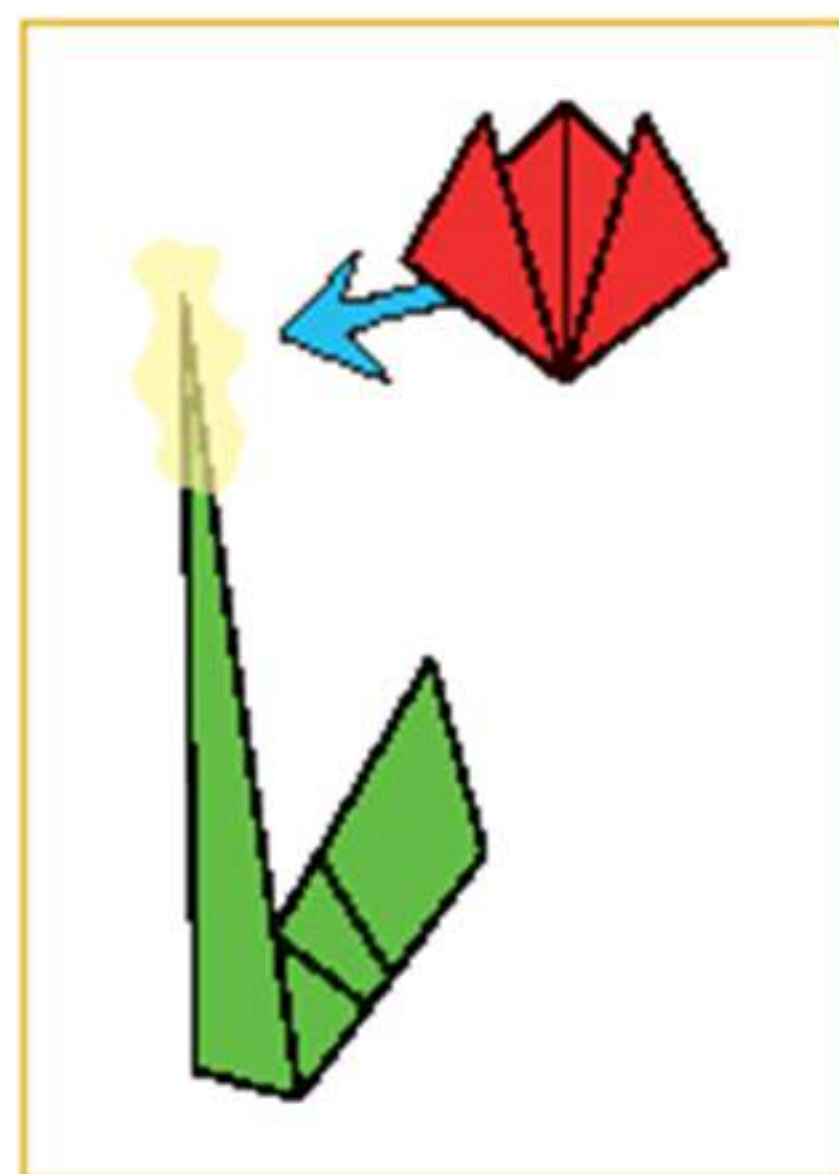

9. Collez la tulipe sur la tige.

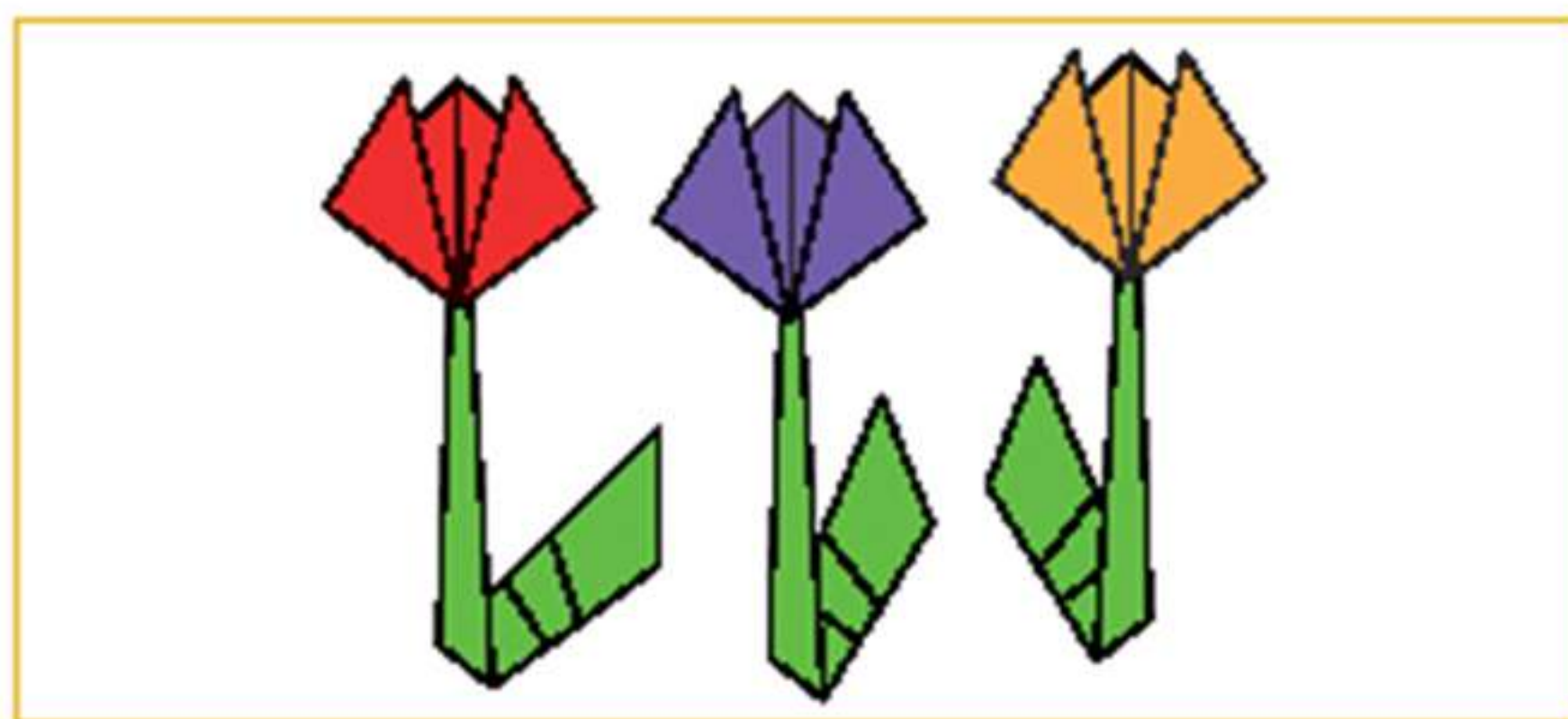

10. Les tulipes existent dans de nombreuses couleurs. Amusez-vous à en plier à partir de papiers de couleurs très variées.

LE SUPER CADRE PHOTO



Il vous faut :

- un carré de 15 x 15 cm
- de la colle
- une photo de 5,5 x 5,5 cm

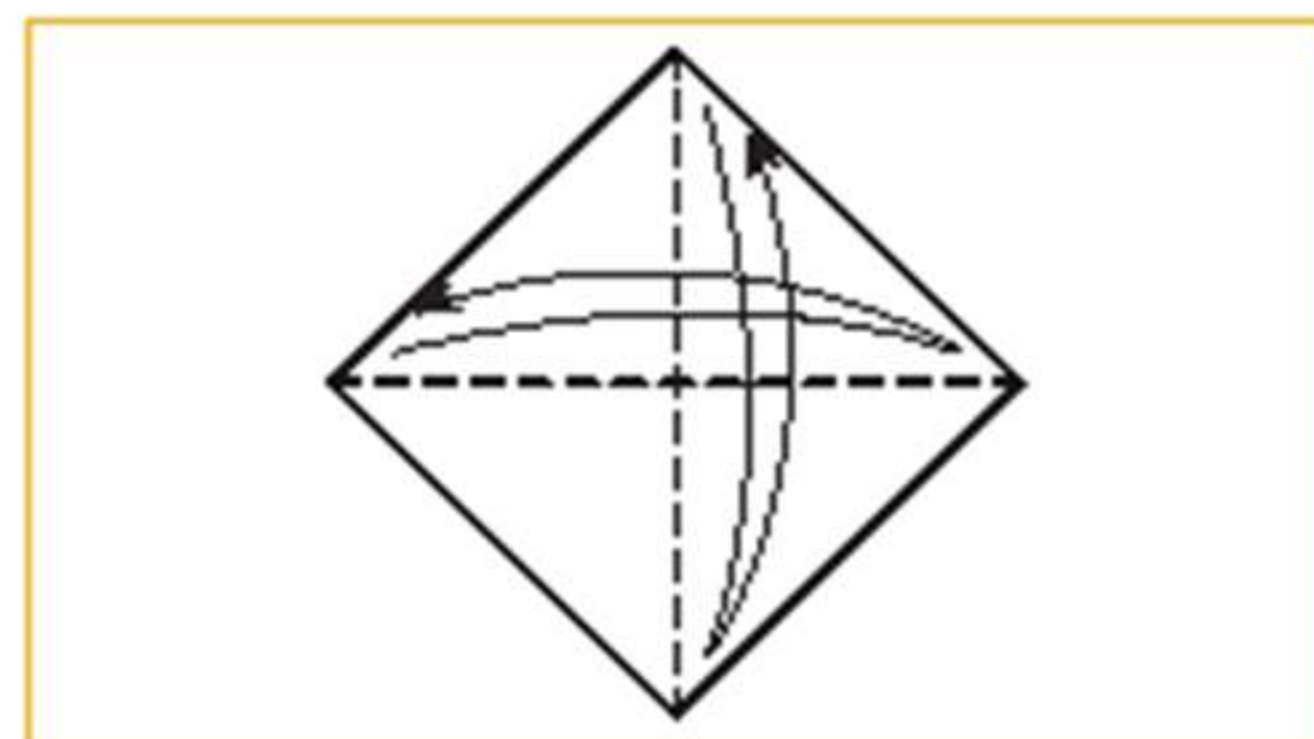

1. Commencez avec la face blanche au-dessus. Pliez et dépliez les deux diagonales.

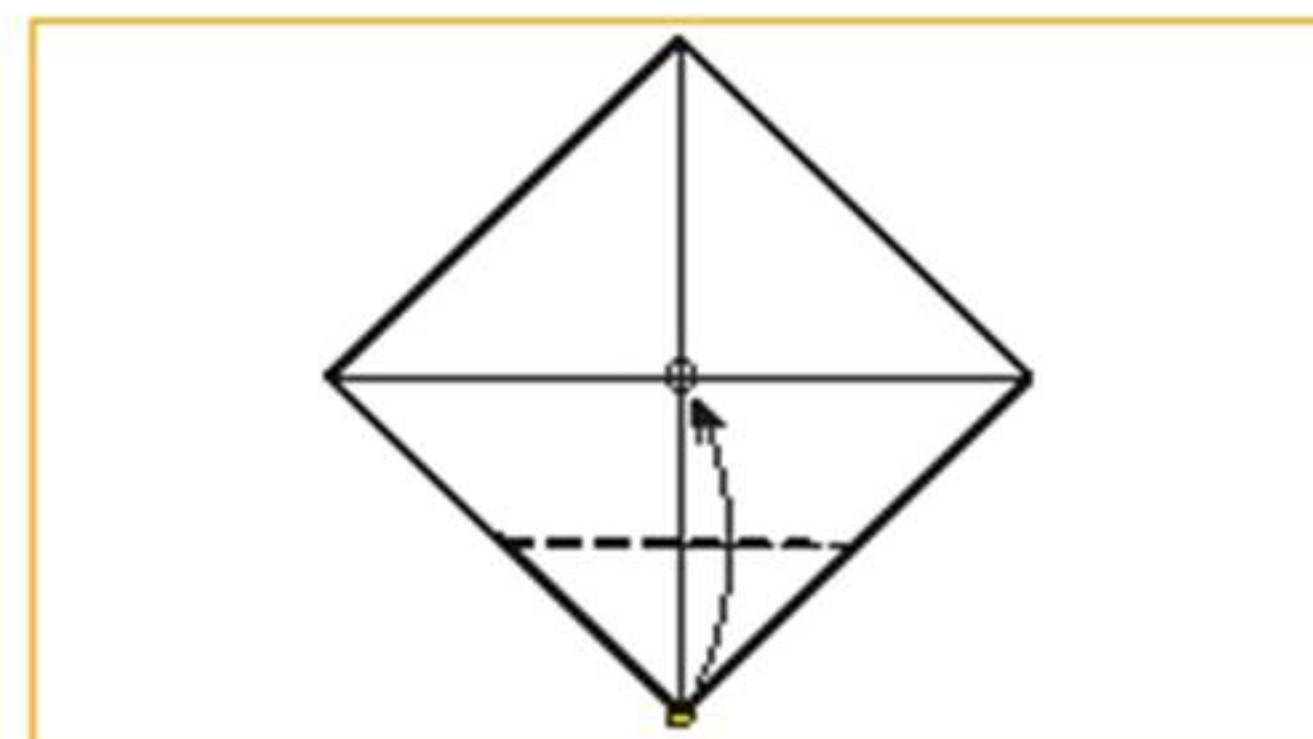

2. Pliez un coin au centre.

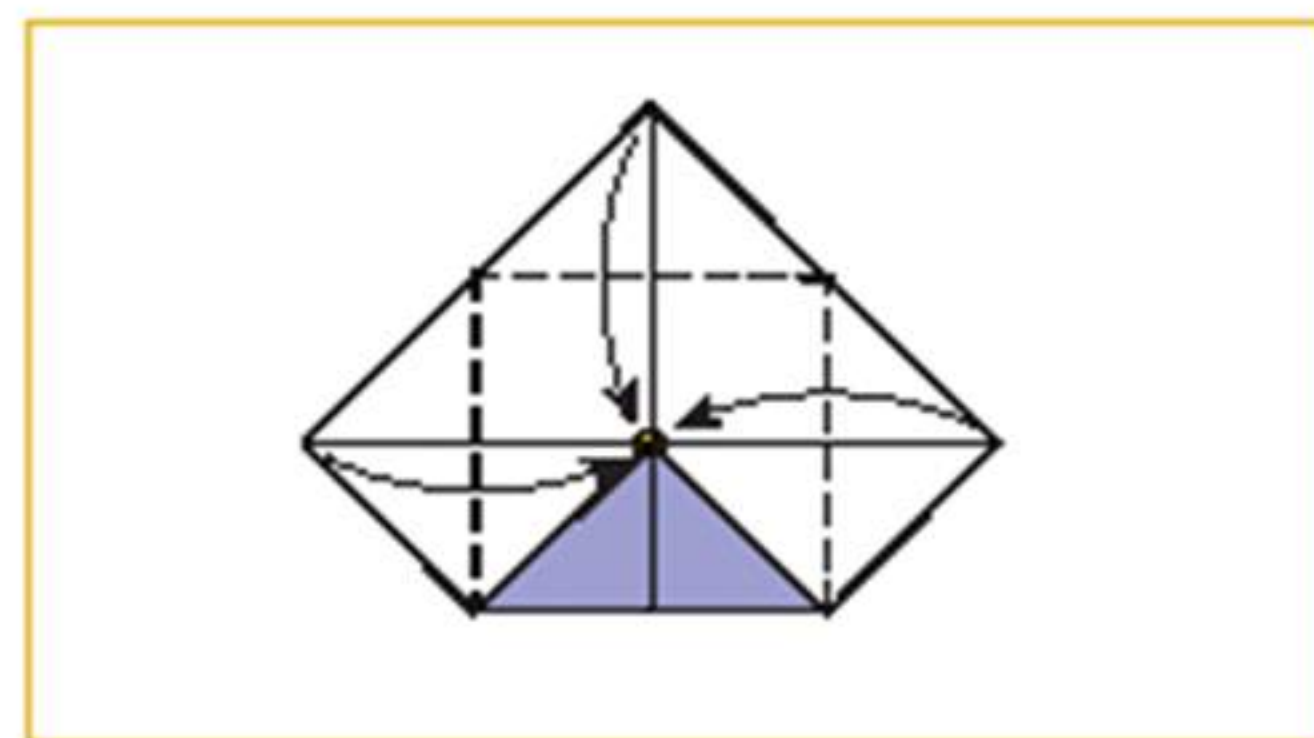

3. Pliez les autres coins au centre.

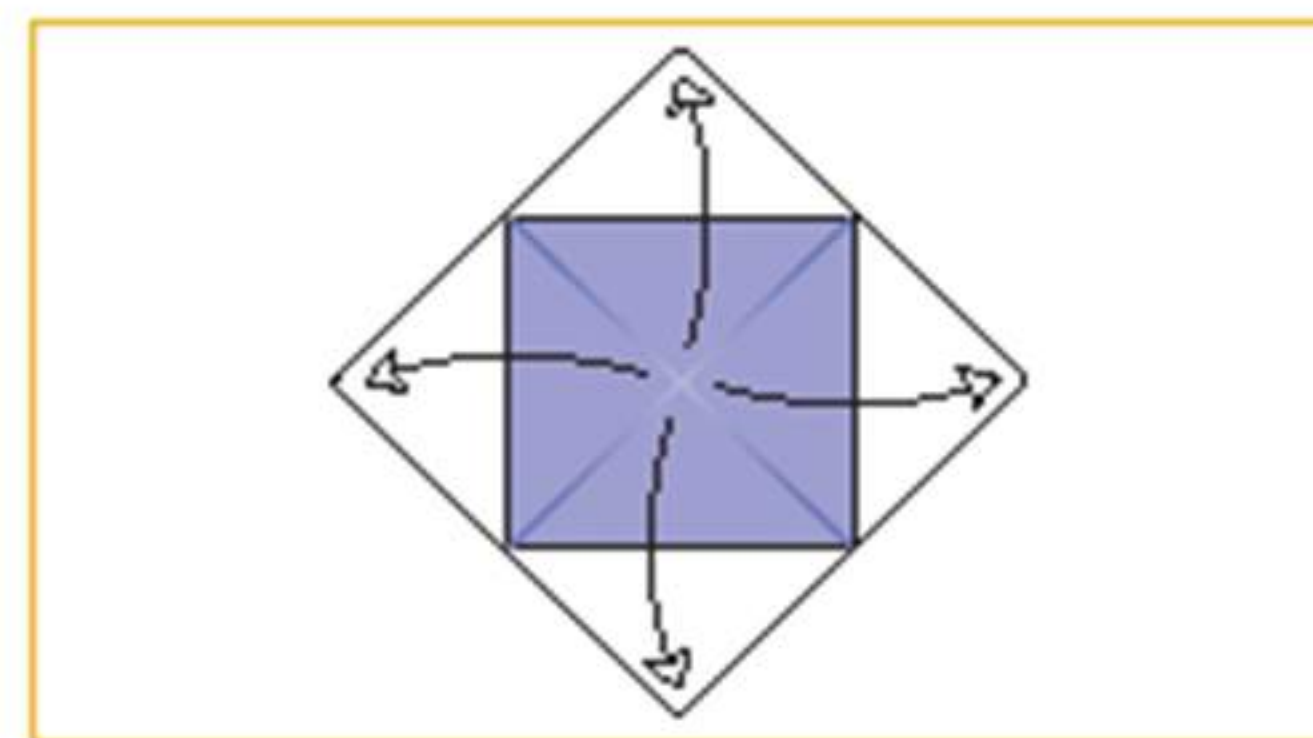

4. Dépliez les 4 volets.