

Guide de couture

Ce guide décrit les conseils utiles de couture, ainsi que les procédures pour l'utilisation de plusieurs points utilitaires de couture courants.

Assurez-vous d'abord de lire attentivement les « INSTRUCTIONS DE SÉCURITÉ IMPORTANTES » dans le manuel d'instructions.

Reportez-vous au manuel d'instructions pour des instructions détaillées.

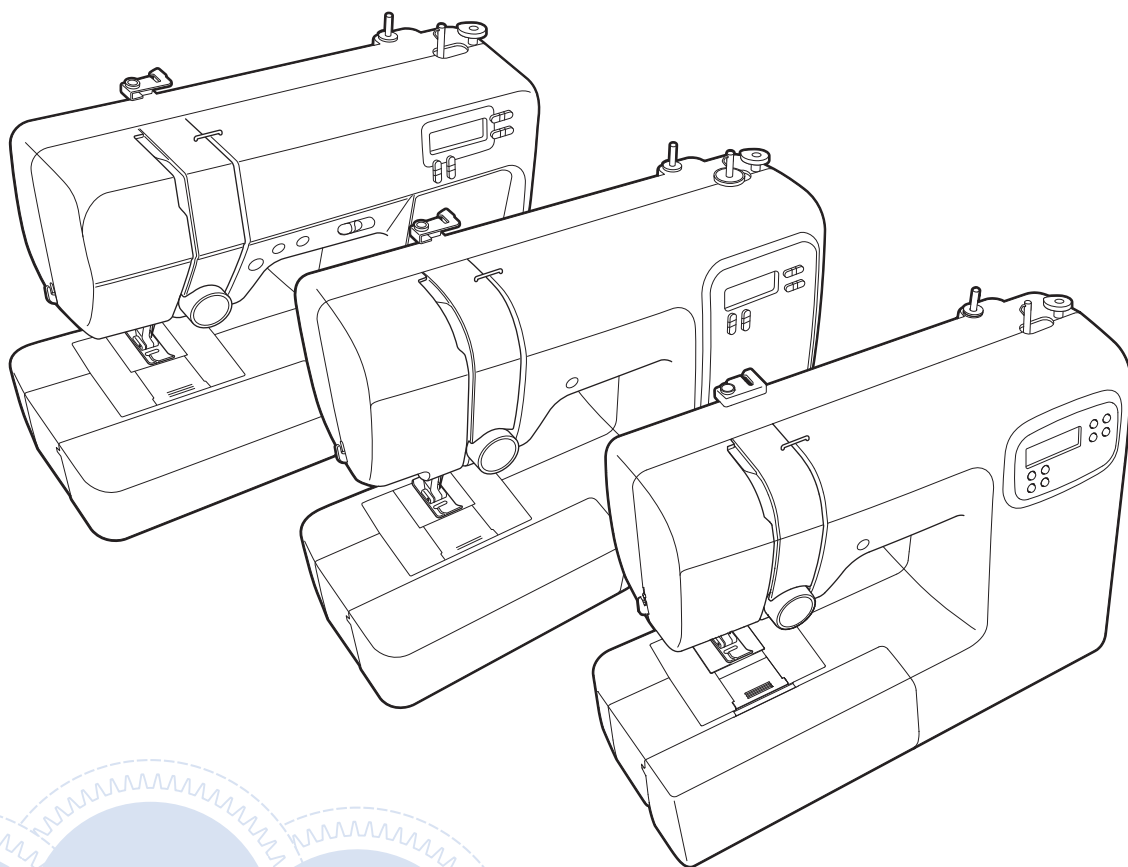

TABLE DES MATIÈRES

CONSEILS UTILES DE COUTURE	3
Conseils de couture.....	3
Essai de couture.....	3
Changement du sens de couture	4
Couture de lignes courbes	5
Couture de pièces de tissu cylindriques	6
Couture d'un rabat régulier	7
Modification de la position de l'aiguille.....	7
Alignement du tissu sur un repère de la plaque à aiguille	8
Alignement du tissu sur le pied zigzag « J »	9
Couture sur différents tissus.....	10
Couture de tissus lourds.....	10
Couture de tissus fins	11
Couture de tissus élastiques	12
Couture sur cuir ou vinyle	13
Couture d'une bande velcro	14
Coudre des motifs de points décoratifs	15
POINTS UTILITAIRES	16
Points de base	17
Modification de la position de l'aiguille.....	17
Points de surfilage	18
Utilisation du pied pour surfilage « G »	18
Utilisation du pied zigzag « J »	19
Point invisible	20
Couture de boutonnieres.....	23
Couture de boutonnieres sur des tissus élastiques.....	26
Couture d'un bouton (pour les modèles équipés du pied pour boutons « M »).....	27
Insertion d'une fermeture à glissière.....	29
Insertion d'une fermeture à glissière centrée ..	29
Points d'appliqué, patchwork et quilting (courtepointe).....	31
Points d'appliqué.....	31
Points patchwork (piqué fantaisie)	32
Assemblage	33
Quilting (courtepointe)	34
Quilting (courtepointe) en mouvement libre ..	36
Autres applications de couture	38
Fixation d'un ruban élastique.....	38
Points d'arrêt	39
Points fagot.....	40
Points feston	41
Point smock.....	42
Points bordure repliée.....	43
Points d'assemblage.....	44
Points à l'ancienne	45
RÉGLAGES	46
INDEX.....	47

CONSEILS UTILES DE COUTURE

Conseils de couture

■ Essai de couture

Avant de commencer votre projet de couture, nous vous recommandons de procéder à un essai en utilisant le même fil et une chute du même tissu que ceux qui seront utilisés pour votre projet.

Vérifiez les résultats de la couture et réglez la tension du fil, ainsi que la longueur et la largeur du point en fonction du nombre de couches de tissu et du point utilisés.

Remarque

- D'autres facteurs, tels que l'épaisseur du tissu, le renfort de broderie, etc., influent également sur le point. Nous vous conseillons donc de toujours coudre quelques points d'essai avant de commencer votre travail de couture.
- Lorsque vous cousez des motifs de points plumetis, le tissu risque de plisser ou de froncer. Nous vous conseillons donc de fixer un renfort de broderie.

■ **Changement du sens de couture**

- 1** Lorsque la couture atteint un bord, arrêtez la machine à coudre.

Laissez l'aiguille abaissée (dans le tissu).
Si l'aiguille est relevée lorsque la machine s'arrête, abaissez l'aiguille.

- 2** Relevez le levier du pied-de-biche.

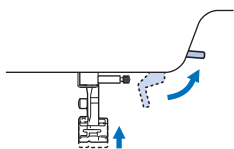

- 3** Tournez le tissu.

Faites tourner le tissu en utilisant l'aiguille comme pivot.

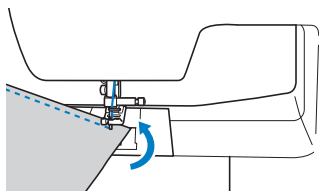

- 4** Abaissez le levier du pied-de-biche et continuez à coudre.

■ Couture de lignes courbes

Cessez de coudre, puis changez légèrement le sens de la couture pour coudre le long de la courbe. Pour plus de détails sur la couture d'un rabat régulier, reportez-vous à la section « Couture d'un rabat régulier » à la page 7.

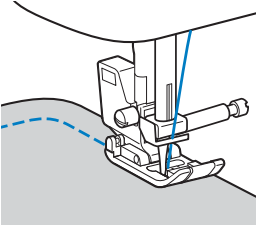

Si vous cousez le long d'une ligne courbe en utilisant un point zigzag, sélectionnez une longueur de point moindre pour obtenir un point plus fin.

■ Couture de pièces de tissu cylindriques

Le retrait du plateau et compartiment d'accessoires permet la couture en mode « bras libre », ce qui facilite la couture de pièces de tissu cylindriques, telles que les revers de manches et les jambes de pantalon.

- 1 Tirez le plateau et compartiment d'accessoires vers la gauche pour le retirer.

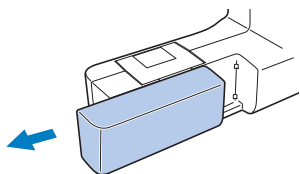

- 2 Faites glisser la partie que vous souhaitez coudre sur le bras libre, puis cousez depuis le haut.

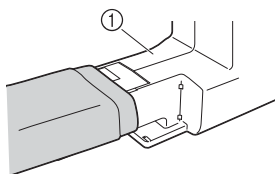

① Bras libre

- 3 Une fois la couture en mode « bras libre » terminée, remettez le plateau et compartiment d'accessoires dans sa position d'origine.

Couture d'un rabat régulier

Pour coudre un rabat régulier, commencez à coudre de façon à ce que le rabat se trouve à droite du pied-de-biche et que le bord du tissu soit aligné sur le bord droit du pied-de-biche ou sur un repère de la plaque à aiguille.

■ Modification de la position de l'aiguille

La position de l'aiguille utilisée comme ligne de base est différente pour le point droit (aiguille à gauche) et le point droit (aiguille au milieu).

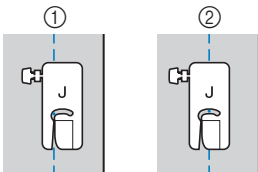

- ① Point droit (aiguille à gauche)
- ② Point droit (aiguille au milieu)

Si la largeur de point du point droit (aiguille à gauche) correspond au réglage standard (0,0 mm), la distance entre le positionnement de l'aiguille et le côté droit du pied-de-biche est de 12 mm (1/2" / pouce). Si vous modifiez la largeur du point (entre 0 et 7,0 mm (1/4" / pouce)), vous changez également le positionnement de l'aiguille. En modifiant la largeur du point et en cousant avec le côté droit du pied-de-biche aligné sur le bord du tissu, vous pouvez coudre un rabat d'une largeur fixe.

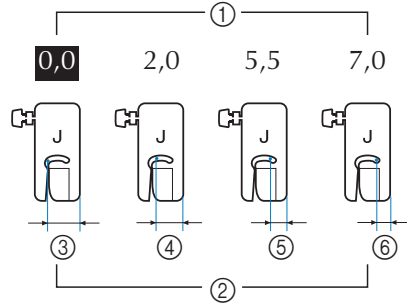

- ① Réglage de la largeur de point
- ② Distance entre le positionnement de l'aiguille et le côté droit du pied-de-biche
- ③ 12,0 mm (1/2" / pouce)
- ④ 10,0 mm (3/8" / pouce)
- ⑤ 6,5 mm (1/4" / pouce)
- ⑥ 5,0 mm (3/16" / pouce)

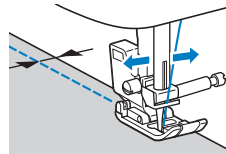

- Pour plus de détails sur la position de l'aiguille, reportez-vous à la section « Modification de la position de l'aiguille » à la page 17.

■ **Alignement du tissu sur un repère de la plaque à aiguille**

Les repères sur la plaque à aiguille indiquent la distance depuis le positionnement de l'aiguille d'un rabat cousu avec le point droit (aiguille à gauche). Cousez tout en maintenant le bord du tissu aligné sur un repère de la plaque à aiguille. La distance entre les repères sur la réglette supérieure est de 3 mm (1/8" / pouce) et celle sur la grille est de 5 mm (3/16" / pouces).

**Pour les points avec aiguille à gauche
(Largeur du point : 0,0 mm)**

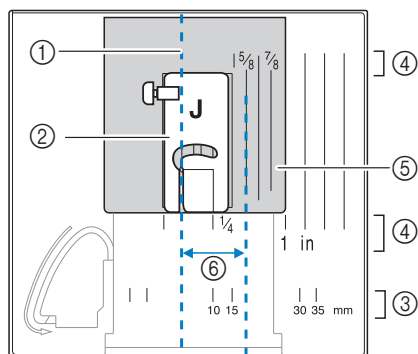

- ① Couture
- ② Pied-de-biche
- ③ Millimètres
- ④ Pouces
- ⑤ Plaque à aiguille
- ⑥ 16 mm (5/8" / pouce)

■ Alignement du tissu sur le pied zigzag « J »

Le repère sur le pied zigzag « J » permet de coudre à environ 5 mm (3/16" / pouces) du bord du tissu. Lorsque vous utilisez cette fonction, sélectionnez un point droit et définissez la largeur du point sur 2,0 mm.

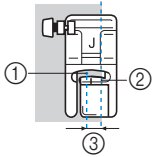

- ① Largeur du point 2,0 mm
- ② Repère
- ③ 5 mm (3/16" / pouce)

Couture sur différents tissus

■ Couture de tissus lourds

□ Si le tissu ne passe pas sous le pied-de-biche

Le levier du pied-de-biche peut être relevé sur deux positions différentes. Si le tissu passe difficilement sous le pied-de-biche, par exemple, lorsque vous assemblez des tissus épais, relevez le levier du pied-de-biche au maximum afin de pouvoir passer le tissu sous le pied-de-biche.

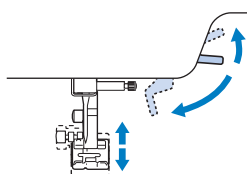

□ Si le tissu n'avance pas

Lors de la couture de tissus épais tels que de la toile de jean ou du quilting (courtepointe), le tissu peut ne pas avancer au début de la couture si le pied-de-biche n'est pas de niveau, comme illustré ci-dessous. Dans ce cas, utilisez la goupille de blocage du pied-de-biche (le bouton noir à gauche du pied zigzag « J ») pour que le pied-de-biche reste de niveau pendant la couture et permette au tissu d'être entraîné librement.

Si le désalignement du pied-de-biche est trop grand, placez du tissu ou du papier épais (de la même épaisseur que le tissu cousu) sous l'arrière du pied-de-biche pour que le tissu soit entraîné librement.

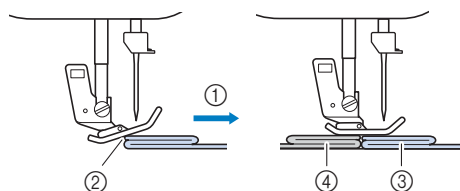

- ① Sens de la couture
- ② Désalignement
- ③ Tissu cousu
- ④ Tissu ou papier épais

1 Relevez le levier du pied-de-biche.

2 Alignez le début de la couture, puis positionnez le tissu.

3 Tout en maintenant le pied zigzag « J » horizontal, maintenez la goupille de blocage du pied-de-biche (le bouton noir sur le côté gauche) enfoncée et abaissez le levier du pied-de-biche.

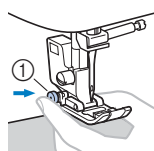

- ① Goupille de blocage du pied-de-biche (bouton noir)

4 Relâchez la goupille de blocage du pied-de-biche (bouton noir).

→ Le pied-de-biche reste à l'horizontale, ce qui permet de faire avancer le tissu.

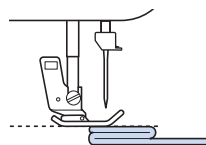

→ Une fois l'assemblage cousu, le pied-de-biche revient à son angle d'origine.

⚠ ATTENTION

- Si vous cousez du tissu de plus de 6 mm (15/64" / pouce) d'épaisseur ou si vous poussez le tissu trop fort, vous risquez de tordre ou de casser l'aiguille.

■ Couture de tissus fins

Lorsque vous cousez des tissus fins, il est possible que la couture ne soit pas droite ou que le tissu ne soit pas entraîné correctement. Si cela se produit, placez du papier fin ou un matériau stabilisateur sous le tissu et cousez-le avec le tissu. Une fois le travail de couture terminé, déchirez l'excédent de papier.

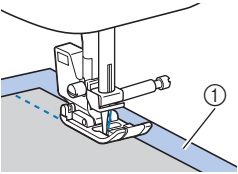

① Renfort de broderie de tissu ou de papier

■ Couture de tissus élastiques

Commencez par faufiler ensemble les pièces de tissu, puis cousez-les sans les tendre. Si la couture n'est pas droite, placez un renfort de broderie soluble non tissé sous le tissu et cousez-les ensemble.

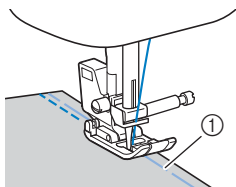

① Point faufilage

Pour obtenir de meilleurs résultats lors de la couture de tricots, utilisez des points élastiques. Veillez également à utiliser une aiguille pour tricots (Aiguille à pointe boule (dorée)). Les points recommandés et leurs motifs sont montrés ci-dessous.



* Selon le modèle, les points de couture peuvent être différents. Vérifiez le tableau des points de couture sur la face-avant de la machine, puis sélectionnez le numéro de point.

💡 Remarque

- Assurez-vous de suivre les instructions du fabricant lors de l'utilisation de renfort de broderie soluble. Ce renfort peut ne pas être compatible avec certains tissus.
-

■ Couture sur cuir ou vinyle

Lorsque vous cousez des tissus susceptibles d'adhérer au pied-de-biche, tels que le cuir ou le vinyle, remplacez-le par le pied à double entraînement* ou le pied anti-adhérent*.

* Articles vendus séparément. Veuillez contacter votre revendeur Brother agréé.

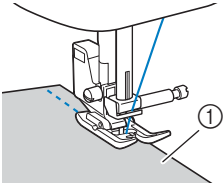

① Cuir

Si le cuir ou le vinyle colle au plateau et compartiment d'accessoires, cousez en plaçant du papier reprographique ou du papier calque sur le dessus du plateau et compartiment d'accessoires afin que le tissu se déplace librement.

Si le papier est positionné de manière à ne pas recouvrir la plaque à aiguille, le papier ne sera pas assemblé au tissu.

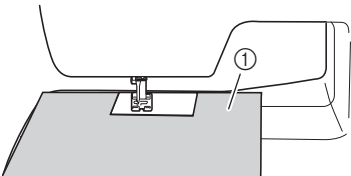

① Papier reprographique ou papier calque

💡 Remarque

- N'utilisez le pied à double entraînement qu'avec les motifs de point droit ou zigzag. Ne cousez pas les points inverses avec le pied à double entraînement.
- Lorsque vous cousez à l'aide du pied à double entraînement, utilisez une vitesse moyenne ou réduite.
- Lorsque vous utilisez le pied à double entraînement, effectuez un test de couture sur une chute de tissu de type cuir ou vinyle qui va être utilisée pour votre ouvrage afin de veiller à ce que le pied ne laisse aucune trace.

■ Couture d'une bande velcro

⚠ ATTENTION

- Utilisez uniquement des bandes velcro non adhésives, qui sont destinées à être cousues. Si la colle entre en contact avec l'aiguille ou le boîtier de la canette, cela risque de provoquer des dysfonctionnements.
- Ne cousez pas la bande velcro avec une aiguille fine (65/9-75/11); cette dernière risquerait de se tordre ou de casser.

💡 Remarque

- Avant de commencer à coudre, faufilez ensemble le tissu et la fermeture velcro.

Assurez-vous que l'aiguille traverse bien la bande velcro en tournant le volant, et abaissez l'aiguille sur la bande velcro avant de coudre. Cousez ensuite le bord de la bande velcro à vitesse lente.

Si l'aiguille ne traverse pas la bande velcro, remplacez-la par une aiguille adaptée aux tissus plus épais. Pour plus de détails, reportez-vous à « Combinaisons tissu/fil/aiguille » dans le manuel d'instructions.

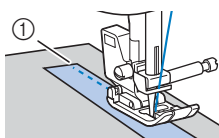

① Bord de la bande velcro

Coudre des motifs de points décoratifs

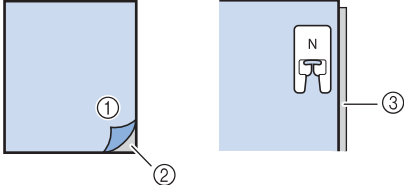
Tissu	<p>Lorsque vous cousez sur des tissus élastiques, légers ou a grosse trame, fixez le renfort de broderie sur l'envers du tissu. Vous pouvez également placer le tissu sur du papier fin, comme du papier-calque.</p>  <p>① Tissu ② Renfort ③ Papier fin</p>
Fil	N° 50 - 60
Aiguille	<p>Aiguille a pointe boule (doree) 90/14 avec les tissus légers, normaux ou élastiques Aiguille 90/14 pour machine a coudre domestique avec les tissus lourds</p>

POINTS UTILITAIRES

Vous pouvez consulter le « Tableau de points » sur « <http://s.brother/cmkg/> ».

ATTENTION

- Avant de remplacer le pied-de-biche, veuillez à éteindre la machine, sinon vous risquez de vous blesser si la pédale ou n'importe quelle touche est activée par mégarde et que la machine commence à coudre. Pour plus de détails sur le changement du pied-de-biche, reportez-vous au Manuel d'instructions.

Points de base

Les points droits sont utilisés pour coudre des coutures simples.

1 Bâtessez ou épinglez ensemble les pièces de tissu.

2 Fixez le pied zigzag « J ».

3 Sélectionnez un point.



* Selon le modèle, les points de couture peuvent être différents. Vérifiez le tableau des points de couture sur la face-avant de la machine, puis sélectionnez le numéro de point.

4 Abaissez l'aiguille dans le tissu au début de la couture.

5 Commencez à coudre.

- Pour plus de détails, reportez-vous à « Commencer à coudre » dans le manuel d'instructions.
- Pour plus de détails sur la couture de points inverses/de renfort, reportez-vous à « Couture de points inverses/de renfort » dans le manuel d'instructions.

6 À la fin de la couture, coupez le fil.

- Pour plus de détails, reportez-vous à « Commencer à coudre » dans le manuel d'instructions.



■ Modification de la position de l'aiguille

Avec le point droit et le triple point extensible, la position de l'aiguille peut être ajustée. Appuyer sur le « + » des touches de largeur de point permet de déplacer l'aiguille vers la droite ; appuyer sur le « - » des touches de largeur de point permet de déplacer l'aiguille vers la gauche.

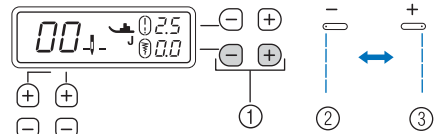

- ① Touches de largeur de point
- ② Position de l'aiguille à gauche
- ③ Position de l'aiguille à droite

Points de surfilage

Cousez des points surfilage le long des bords du tissu coupé pour éviter qu'ils ne s'effilochent.

■ Utilisation du pied pour surfilage « G »

- 1 Fixez le pied pour surfilage « G ».



- 2 Sélectionnez un point.



* Selon le modèle, les points de couture peuvent être différents. Vérifiez le tableau des points de couture sur la face-avant de la machine, puis sélectionnez le numéro de point.

⚠ ATTENTION

- Lorsque vous utilisez le pied pour surfilage « G », veillez à choisir un point compatible avec ce pied. Sinon, l'aiguille risque de heurter le pied-de-biche et de se tordre ou d'endommager le pied-de-biche.

- 3 Placez le tissu, le bord du tissu contre le guide du pied-de-biche, puis abaissez le levier du pied-de-biche.

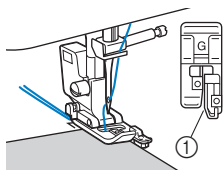

① Guide de pied-de-biche

- 4 Tournez le volant vers vous (sens inverse des aiguilles d'une montre). Assurez-vous que l'aiguille ne touche pas le pied-de-biche.

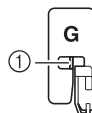

① L'aiguille ne doit pas toucher la barre centrale du pied-de-biche.

- 5 Cousez, la bordure de tissu contre le guide du pied-de-biche.

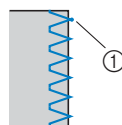

① Point de chute de l'aiguille

⚠ ATTENTION

- Veillez à tirer le tissu vers l'arrière une fois la couture terminée. Si vous tirez le tissu vers le côté ou vers l'avant, vous risquez d'endommager le crochet du pied-de-biche.
- Si le fil est emmêlé sur le pied-de-biche, retirez-le, puis relevez le levier du pied-de-biche pour retirer le pied-de-biche. Si vous relevez le pied-de-biche alors que du fil y est emmêlé, il risque d'être endommagé.

- 6 Arrêtez de coudre lorsque vous avez terminé et relevez le pied-de-biche et l'aiguille pour tirer le tissu sous le pied-de-biche vers l'arrière de la machine.

■ Utilisation du pied zigzag « J »

1 Fixez le pied zigzag « J ».

2 Sélectionnez un point.



* Selon le modèle, les points de couture peuvent être différents. Vérifiez le tableau des points de couture sur la face-avant de la machine, puis sélectionnez le numéro de point.

3 Cousez le long du bord du tissu en plaçant le point de chute de l'aiguille à droite du bord.

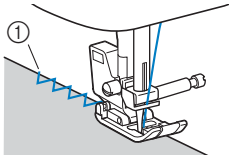

① Point de chute de l'aiguille

Point invisible

Fixez le bord inférieur des jupes et pantalons avec des points invisibles.

Mémo

- En cas de pièces trop petites pour glisser sur le bras, ou en cas de longueur insuffisante, le tissu n'est pas entraîné, et le résultat risque d'être décevant.

1 Mettez la jupe ou le pantalon sur l'envers.



- ① Envers du tissu
- ② Endroit du tissu
- ③ Bord inférieur du tissu

2 Pliez le bord inférieur du tissu à la longueur souhaitée de l'ourlet et pressez.

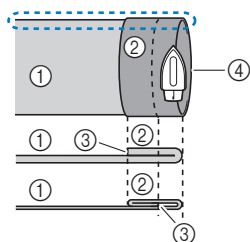

<Vue latérale>

- ① Envers du tissu
- ② Endroit du tissu
- ③ Bord inférieur du tissu
- ④ Longueur souhaitée de l'ourlet

3 Marquez un repère à la craie sur le tissu à environ 5 mm (3/16" / pouce) du bord du tissu, puis faufilez.

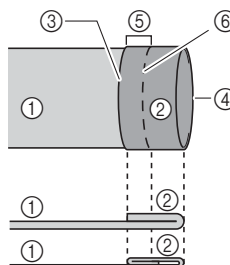

<Vue latérale>

- ① Envers du tissu
- ② Endroit du tissu
- ③ Bord inférieur du tissu
- ④ Longueur souhaitée de l'ourlet
- ⑤ 5 mm (3/16" / pouce)
- ⑥ Point faufilage

4 Repliez le tissu à l'intérieur le long du faufilage.

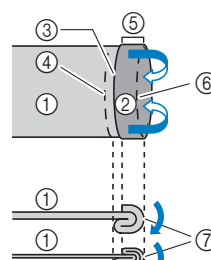

<Vue latérale>

- ① Envers du tissu
- ② Endroit du tissu
- ③ Bord inférieur du tissu
- ④ Longueur souhaitée de l'ourlet
- ⑤ 5 mm (3/16" / pouce)
- ⑥ Point faufilage
- ⑦ Point de faufilage

- 5** Dépliez le bord du tissu, puis posez le tissu avec l'envers vers le haut.

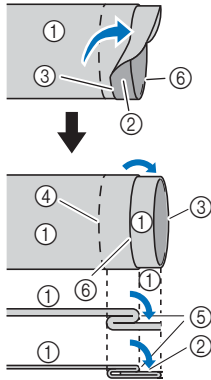

<Tissu épais>

<Tissu normal>

<Vue latérale>

- ① Envers du tissu
- ② Endroit du tissu
- ③ Bord du tissu
- ④ Bord souhaité de l'ourlet
- ⑤ Point de faufilage
- ⑥ Point faufilage

- 6** Fixez le pied pour point invisible « R ».

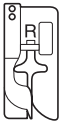

- 7** Sélectionnez un point.



* Selon le modèle, les points de couture peuvent être différents. Vérifiez le tableau des points de couture sur la face-avant de la machine, puis sélectionnez le numéro de point.

- 8** Retirez le plateau et compartiment d'accessoires afin de pouvoir utiliser le bras libre.

- 9** Glissez la pièce que vous souhaitez coudre sur le bras libre. Assurez-vous que le tissu est correctement entraîné, puis commencez à coudre.

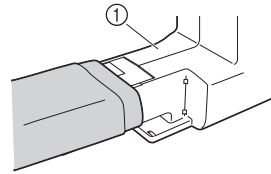

① Bras libre

- 10** Placez le tissu, le bord de l'ourlet plié contre le guide du pied-de-biche, puis abaissez le levier du pied-de-biche.

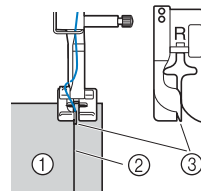

- ① Envers du tissu
- ② Pli de l'ourlet
- ③ Guide de pied-de-biche

- 11** Réglez la largeur du point de sorte que la couture soit juste au bord du pli.

Pour plus de détails sur la largeur du point, reportez-vous au Manuel d'instructions.

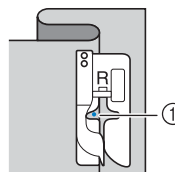

① Point de chute de l'aiguille

Pour modifier le point de chute de l'aiguille, levez l'aiguille, puis modifiez la largeur du point.

- * Pour régler avec précision le point de chute de l'aiguille, ajustez le réglage de la largeur du point. (Le paramètre de largeur du point n'est ni en millimètres ni en pouces.)

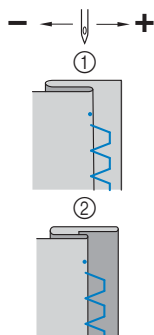

- ① Tissu épais
- ② Tissu normal

Mémo

- Vous ne pouvez pas coudre de points invisibles si le point de chute de l'aiguille gauche ne permet pas de coudre l'ourlet. Si l'aiguille coud une partie trop importante de l'ourlet, il n'est pas possible de déplier le tissu, et la couture visible sur l'endroit du tissu est très large, rendant une finition décevante.

12 Cousez avec le pli de l'ourlet contre le guide du pied-de-biche.

13 Arrêtez de coudre lorsque vous avez terminé et relevez le pied-de-biche et l'aiguille pour tirer le tissu sous le pied-de-biche vers l'arrière de la machine.

Remarque

- Tirez le tissu vers l'arrière de la machine une fois la couture terminée. Si vous tirez le tissu vers le côté ou vers l'avant, vous risquez d'endommager le pied-de-biche.

14 Retirez le point faulilage et retournez le tissu, endroit face à vous.

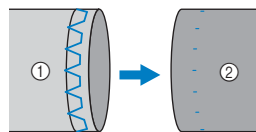

- ① Envers du tissu
- ② Endroit du tissu

Couture de boutonnères

La longueur maximale de la boutonniere est d'environ 28 mm (1-1/8" / pouce) (diametre + epaisseur du bouton).

Les boutonnères sont cousues depuis l'avant du pied-de-biche vers l'arriere, comme illustré ci-dessous.

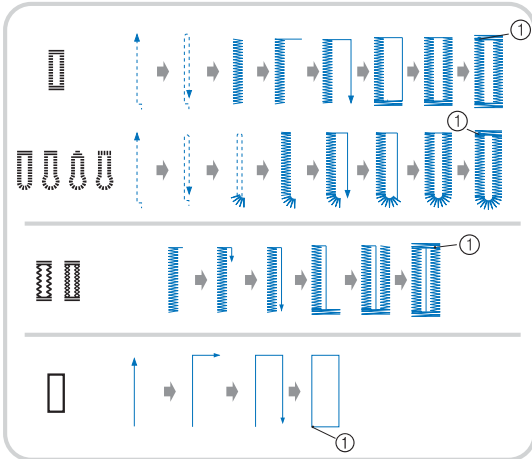

① Points de renfort

* Selon le modèle, les points de couture peuvent être différents. Vérifiez le tableau des points de couture sur la face-avant de la machine, puis sélectionnez le numéro de point.

Le nom des différentes parties du pied pour boutonnères « A », utilisé pour réaliser des boutonnères, est indiqué ci-dessous.

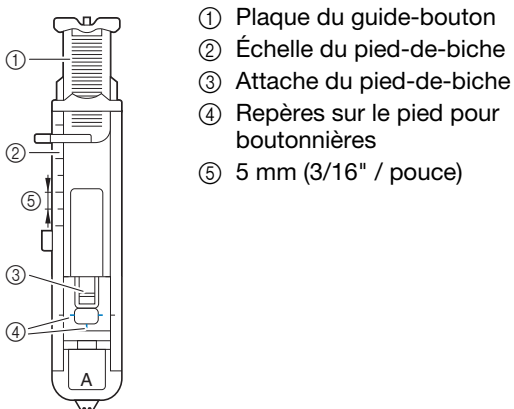

- ① Plaque du guide-bouton
- ② Échelle du pied-de-biche
- ③ Attache du pied-de-biche
- ④ Repères sur le pied pour boutonnères
- ⑤ 5 mm (3/16" / pouce)

💡 Remarque

- Avant de coudre des boutonnères, vérifiez la longueur et la largeur du point en cousant une boutonnière d'essai sur une chute du même tissu que pour votre projet.

1 Utilisez une craie pour marquer l'emplacement et la longueur de la boutonnière sur le tissu.

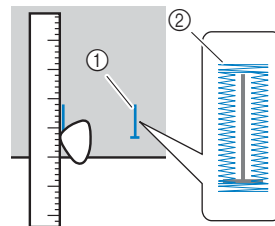

- ① Repères sur le tissu
- ② Couture de boutonnères

2 Tirez sur la plaque du guide-bouton du pied pour boutonnères « A », puis insérez le bouton qui devra passer par la boutonnière.

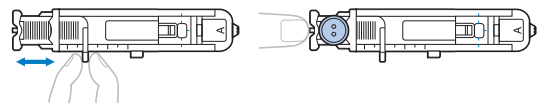

*** Si le bouton n'entre pas dans la plaque du guide-bouton**

Additionnez le diamètre et l'épaisseur du bouton, puis réglez la plaque du guide-bouton sur la longueur ainsi obtenue. (La distance entre les repères de la règlette du pied-de-biche correspond à 5 mm (3/16" / pouce).)

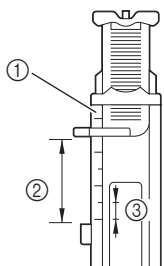

- ① Échelle du pied-de-biche
- ② Longueur de la boutonnière (diamètre + épaisseur du bouton)
- ③ 5 mm (3/16" / pouce)

Exemple : Pour un bouton d'un diamètre de 15 mm (9/16" / pouces) et de 10 mm (3/8" / pouces) d'épaisseur, la plaque du guide-bouton doit être réglée sur 25 mm (1" / pouce) sur la règlette.

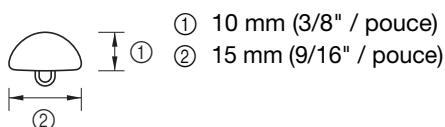

→La taille de la boutonnière est réglée.

3 Fixez le pied pour boutonnières « A ».

Avant de fixer le pied pour boutonnières « A », faites passer le fil supérieur dans le trou, sous le pied-de-biche.

4 Sélectionnez un point.



* Selon le modèle, les points de couture peuvent être différents. Vérifiez le tableau des points de couture sur la face-avant de la machine, puis sélectionnez le numéro de point.

5 Placez le tissu en alignant la partie avant du repère de la boutonnière sur les repères rouges situés sur les côtés du pied pour boutonnières, puis abaissez le levier du pied-de-biche.

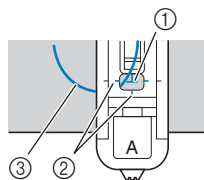

- ① Repère sur le tissu (partie avant)
- ② Repères rouges sur le pied pour boutonnières
- ③ Fil supérieur

Remarque

- Lorsque vous abaissez le pied-de-biche, ne poussez pas sur l'avant du pied-de-biche, sinon le point d'arrêt ne sera pas cousu à la bonne taille.

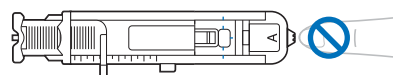

6 Abaissez au maximum le levier boutonnières.

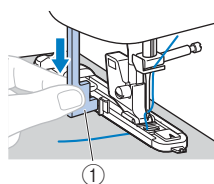

- ① Levier boutonnières

Le levier boutonnières est placé derrière le support du pied pour boutonnières.

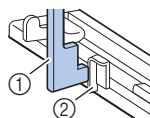

- ① Levier boutonnières
- ② Support

- 7** Tenez délicatement l'extrémité du fil supérieur de la main gauche et commencez à coudre.

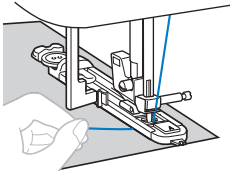

→ Une fois le travail de couture terminé, la machine coud automatiquement des points de renfort, puis s'arrête.

- 8** Relevez l'aiguille et le pied-de-biche, puis enlevez le tissu et coupez les fils.
- 9** Remplacez le levier boutons dans sa position d'origine.
- 10** Placez une épingle avant le point d'arrêt à l'une des extrémités de la boutonnière pour éviter de couper le point.

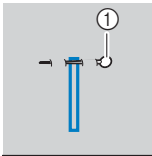

① Crochet

- 11** Utilisez le découpeur pour couper en direction du crochet et ouvrir la boutonnière.

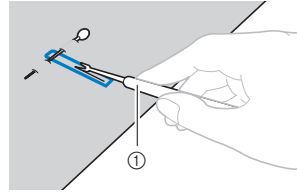

① Découpeur

Pour les boutonnières « trou de serrure », utilisez le perce-œillet fourni pour faire un trou dans la partie ronde de la boutonnière, puis utilisez le découpeur pour ouvrir la boutonnière.

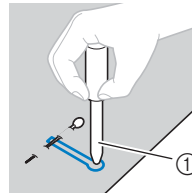

① Perce-œillet

- Lorsque vous utilisez le perce-œillet, placez un papier épais ou une autre feuille de protection sous le tissu avant de percer le trou.

⚠ ATTENTION

- Lorsque vous ouvrez la boutonnière avec le découpeur, ne placez pas vos mains dans le sens de la découpe, sinon vous risquez de vous blesser si le découpeur glisse.
- Ne faites du découpeur que l'utilisation pour laquelle il a été conçu.

■ Couture de boutonnères sur des tissus élastiques

Disponible sur les modèles avec les points suivants.



Lorsque vous cousez des boutonnères sur des tissus élastiques, utilisez un fil de guipage.

- 1 Accrochez le fil de guipage à la partie du pied pour boutonnères « A », comme illustré.

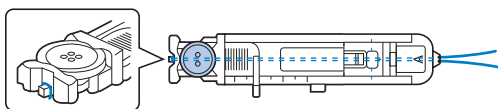

- 2 Celui-ci se place dans les rainures. Ensuite, nouez-le de manière lâche.

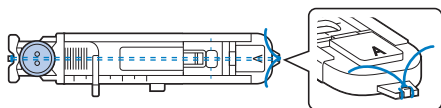

- 3 Fixez le pied pour boutonnères « A ».

- 4 Sélectionnez un point.



* Selon le modèle, les points de couture peuvent être différents. Vérifiez le tableau des points de couture sur la face-avant de la machine, puis sélectionnez le numéro de point.

- 5 Réglez la largeur du point en fonction de la grosseur du fil de guipage.

- 6 Abaissez le levier du pied-de-biche et le levier boutonnères, puis commencez à coudre.

- 7 À la fin de la couture, tirez doucement sur le fil de guipage pour le tendre.

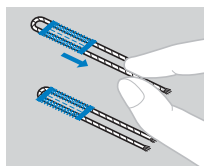

- 8 Utilisez une aiguille à coudre à la main pour tirer le fil de guipage vers l'envers du tissu, puis nouez-le.

Couture d'un bouton (pour les modèles équipés du pied pour boutons « M »)

Vous pouvez coudre des boutons avec la machine. Vous pouvez fixer des boutons à deux ou quatre trous.

- 1** Mesurez la distance entre les trous du bouton à coudre.



- 2** Relevez le levier du pied-de-biche, puis faites glisser le curseur de réglage des griffes d'entraînement, situé à l'arrière de la machine, en bas, pour le placer sur **▲▲** (vers la gauche, vu depuis l'arrière de la machine).

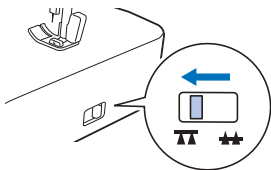

→ Les griffes d'entraînement sont abaissées.

- 3** Fixez le pied pour boutons « M ».

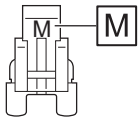

- 4** Sélectionnez le point zigzag.



* Vérifiez le numéro de point sur la face-avant de la machine, et réglez la machine pour ce point.

- 5** Réglez la largeur du point pour qu'elle soit identique à la distance séparant les deux trous du bouton.

- 6** Placez le bouton à l'endroit où vous souhaitez le coudre, puis abaissez le levier du pied-de-biche.

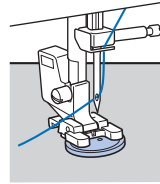

- Pour fixer des boutons à 4 trous, cousez tout d'abord les deux trous les plus proches de vous. Puis, faites glisser le bouton pour que l'aiguille passe dans les deux trous vers l'arrière de la machine, puis cousez-les de manière identique.

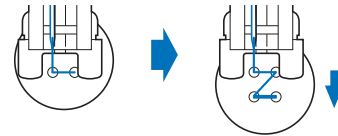

- 7** Tournez le volant vers vous (dans le sens inverse des aiguilles d'une montre) pour vous assurer que l'aiguille passe correctement dans les deux trous du bouton.

Si l'aiguille risque de heurter le bouton, remesurez la distance séparant les deux trous du bouton. Réglez la largeur du point en fonction de la distance entre les boutonnières.

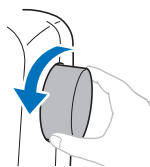

⚠ ATTENTION

- Lorsque vous cousez, vérifiez que l'aiguille ne touche pas le bouton, sinon elle risque de se tordre ou de casser.

8 Coudre une dizaine de points à faible vitesse.

(pour les modèles équipés du variateur de vitesse de couture sur la machine)
Déplacez le variateur de vitesse de couture vers la gauche pour réduire la vitesse.

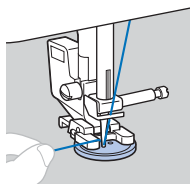

9 À l'aide d'une paire de ciseaux, coupez le fil supérieur et le fil de la canette au début de la couture.

Tirez le fil supérieur à la fin de la couture vers l'envers du tissu, puis nouez-le avec le fil de la canette.

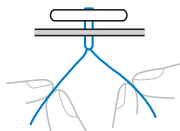

10 Une fois le bouton fixé, faites glisser le levier de curseur de réglage des griffes d'entraînement pour le placer sur **▲▲ (vers la droite, vu depuis l'arrière de la machine) et tournez le volant pour relever les griffes d'entraînement.**

 **Mémo**

- Les griffes d'entraînement se soulèvent lorsque vous recommencez à coudre.
-

Insertion d'une fermeture à glissière

■ Insertion d'une fermeture à glissière centrée

Les points sont cousus sur les deux pièces de tissu placées l'une contre l'autre.

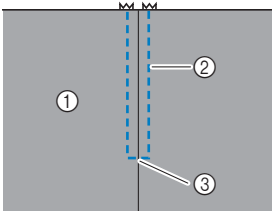

- ① Endroit du tissu
- ② Couture
- ③ Extrémité de l'ouverture de la fermeture à glissière

1 Fixez le pied zigzag « J ».

2 Cousez des points droits jusqu'à l'ouverture de la fermeture à glissière.

Les deux pièces de tissu étant à l'endroit, cousez des points inverses après avoir atteint l'ouverture de la fermeture à glissière.

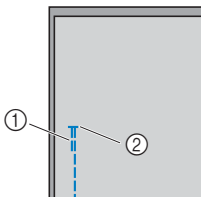

- ① Points inverses
- ② Extrémité de l'ouverture de la fermeture à glissière

3 Faufilez le tissu depuis l'ouverture de la fermeture à glissière jusqu'au bord du tissu.

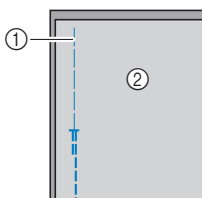

- ① Point faufilage
- ② Envers du tissu

4 Maintenez le rabat ouvert à l'envers du tissu.

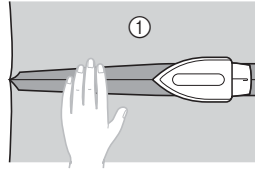

- ① Envers du tissu

5 Alignez la couture sur le centre de la fermeture à glissière et faufilez cette dernière sur le rabat.

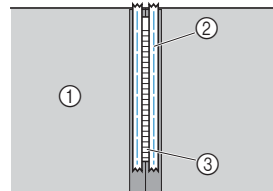

- ① Envers du tissu
- ② Point faufilage
- ③ Fermeture à glissière

6 Enlevez environ 5 cm (2" / pouces) à partir de l'extrémité du faufilage extérieur.

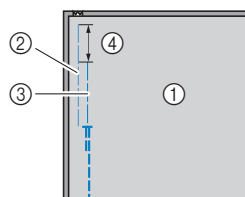

- ① Envers du tissu
- ② Faufileage de la fermeture à glissière
- ③ Faufileage extérieur
- ④ 5 cm (2" / pouces)

- 7** Fixez le support du pied-de-biche sur le côté droit du crochet du pied pour fermetures à glissière « I ».

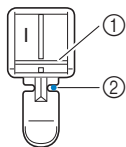

- ① Crochet à droite
- ② Point de chute de l'aiguille

- 8** Sélectionnez le point droit (aiguille au milieu).



- * Vérifiez le numéro de point sur la face-avant de la machine, et réglez la machine pour ce point.

⚠ ATTENTION

- Lorsque vous utilisez le pied pour fermetures à glissière « I », veillez à sélectionner le point droit (aiguille au milieu) et tournez lentement le volant vers vous (dans le sens inverse des aiguilles d'une montre) pour vérifier que l'aiguille ne touche pas le pied-de-biche. Si vous sélectionnez un autre point et si l'aiguille touche le pied-de-biche, vous risquez de la casser ou de la tordre.

- 9** Coudre de renfort autour de la fermeture à glissière.

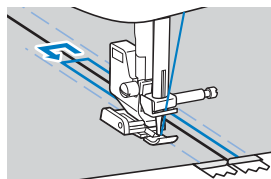
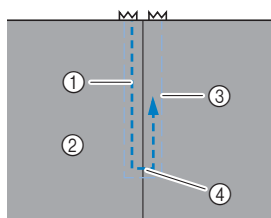

- ① Couture
- ② Endroit du tissu
- ③ Point faufilage
- ④ Extrémité de l'ouverture de la fermeture à glissière

⚠ ATTENTION

- Lorsque vous cousez, vérifiez que l'aiguille ne touche pas la fermeture à glissière, sinon elle risque de se tordre ou de casser.

📖 Mémo

- Si le pied-de-biche touche le curseur de la fermeture à glissière, laissez l'aiguille abaissée (dans le tissu) et relevez le pied-de-biche. Après avoir déplacé le curseur pour qu'il ne touche plus le pied-de-biche, abaissez le pied-de-biche et continuez à coudre.

- 10** Retirez le faufilage.

Points d'appliqué, patchwork et quilting (courtepointe)

■ Points d'appliqué

- 1 **Faufilez ou collez la pièce d'appliqué sur le tissu de base pour la maintenir en position.**

💡 Remarque

- Si l'appliqué est maintenu en place sur le tissu à l'aide de colle, n'appliquez pas de colle sur les zones qui seront cousues à la machine. La machine risque d'être endommagée si de la colle adhère à l'aiguille ou au boîtier de la canette.

- 2 **Fixez le pied zigzag « J ».**

- 3 **Sélectionnez un point.**

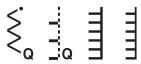

- * Selon le modèle, les points de couture peuvent être différents. Vérifiez le tableau des points de couture sur la face-avant de la machine, puis sélectionnez le numéro de point.
- * Lorsqu'aucun des points ci-dessus n'est disponible sélectionnez «  », et, au début et à la fin de la couture, tirez le fil supérieur vers l'envers du tissu, puis nouez-le avec le fil de la canette.
- * N'utilisez pas les points inverses et la couture de points inverses/de renfort automatique.

- 4 **Tournez le volant vers vous (dans le sens inverse des aiguilles d'une montre), puis commencez à coudre le bord de l'appliqué, en veillant à ce que l'aiguille se place juste en dehors de l'appliqué.**

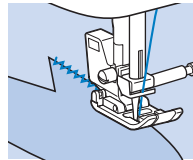

Lorsque vous atteignez un angle, arrêtez la machine, l'aiguille se trouvant dans le tissu, juste en dehors de l'appliqué, relevez le levier du pied-de-biche, puis tournez le tissu afin de modifier le sens de couture.

■ Points patchwork (piqué fantaisie)

- 1 Pliez le bord de la pièce de tissu supérieure et placez-la sur la pièce inférieure.
- 2 Fixez le pied zigzag « J ».
- 3 Sélectionnez un point.
 - Les points ci-dessous sont des exemples. Sélectionnez le point de votre choix.



- * Selon le modèle, les points de couture peuvent être différents. Vérifiez le tableau des points de couture sur la face-avant de la machine, puis sélectionnez le numéro de point.

- 4 Cousez les deux pièces de tissu ensemble de sorte que le motif de points couvre les deux pièces.

Utilisez des épingles si nécessaire.

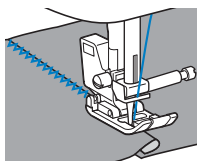

⚠ ATTENTION

- Ne cousez pas au-dessus des épingles.

■ Assemblage

La couture de deux pièces ensemble s'appelle « l'assemblage ». Les pièces de tissu doivent être découpées avec un rabat de 6,5 mm (1/4" / pouce).

Cousez un point droit d'assemblage à 6,5 mm (1/4" / pouce) du côté droit ou du côté gauche du pied-de-biche.

1 Faufilez ou placez des épingles le long du rabat des tissus à assembler.

2 Fixez le pied zigzag « J ».

3 Sélectionnez un point.



* Vérifiez le numéro de point sur la face-avant de la machine, et réglez la machine pour ce point.

4 Cousez tout en gardant le côté du pied-de-biche aligné sur le bord du tissu.

□ Pour un rabat du côté droit

Alignez le bord du tissu sur le côté droit du pied-de-biche, réglez la largeur de point de 5,5 mm (7/32" / pouce) et effectuez la

couture en utilisant le point .

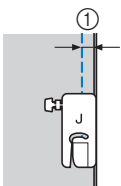

① 6,5 mm (1/4" / pouce)

□ Pour un rabat du côté gauche

Alignez le côté gauche du pied-de-biche sur les bords du tissu et réglez la largeur de point de 1,5 mm (1/16" / pouce), puis

effectuez la couture en utilisant le point .

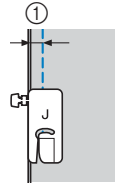

① 6,5 mm (1/4" / pouce)

Mémo

- Pour modifier la largeur du rabat (positionnement de l'aiguille), réglez la largeur du point. Pour plus de détails, reportez-vous à « Réglage de la longueur et de la largeur du point » dans le manuel d'instructions et « Couture d'un rabat régulier » à la page 7.

■ Quilting (courtepointe)

On appelle « quilting » (courtepointe) le placement d'ouate entre les parties inférieure et supérieure du tissu. Vous pouvez facilement réaliser des courtepointes à l'aide du pied à double entraînement* et du guide de couture*.

* Articles vendus séparément. Veuillez contacter votre revendeur Brother agréé.

💡 Remarque

- Enfilez l'aiguille manuellement lorsque vous utilisez le pied à double entraînement ou fixez ce dernier uniquement après avoir enfilé l'aiguille à l'aide de l'enfileur.
- Lorsque vous réalisez une courtepointe, utilisez une aiguille pour machine à coudre à usage personnel 90/14.
- N'utilisez le pied à double entraînement qu'avec les motifs de point droit ou zigzag.
- Ne cousez pas les points inverses avec le pied à double entraînement.
- Lorsque vous cousez à l'aide du pied à double entraînement, utilisez une vitesse moyenne ou réduite.
- Lorsque vous utilisez le pied à double entraînement, effectuez un test de couture sur une chute de tissu qui va être utilisée pour votre ouvrage.

1 Faufilez le tissu à utiliser pour le quilting (courtepointe).

2 Retirez le pied-de-biche et son support.

- Pour plus de détails, reportez-vous à « Remplacement du pied-de-biche » dans le manuel d'instructions.

3 Accrochez la fourche de connexion du pied à double entraînement à la vis du support d'aiguille.

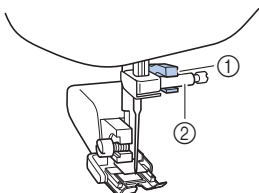

- ① Fourche de connexion
② Vis du support de l'aiguille

4 Abaissez le levier du pied-de-biche, puis serrez la vis du support du pied-de-biche à l'aide du tournevis.

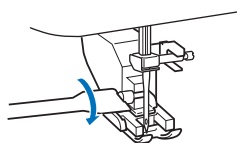

⚠ ATTENTION

- Veillez à bien serrer les vis à l'aide du tournevis, sinon l'aiguille risque de toucher le pied-de-biche et pourrait se tordre ou casser.
- Avant de commencer à coudre, tournez lentement le volant vers vous (dans le sens inverse des aiguilles d'une montre) et vérifiez que l'aiguille ne touche pas le pied-de-biche. Si l'aiguille touche le pied-de-biche, elle risque de se tordre ou de se casser.

5 Sélectionnez un point.



- * Selon le modèle, les points de couture peuvent être différents. Vérifiez le tableau des points de couture sur la face-avant de la machine, puis sélectionnez le numéro de point.
- * Lorsqu'aucun des points ci-dessus n'est disponible sélectionnez «  », et, au début et à la fin de la couture, tirez le fil supérieur vers l'envers du tissu, puis nouez-le avec le fil de la canette.
- * N'utilisez pas les points inverses et la couture de points inverses/de renfort automatique.

- 6** Placez une main de chaque côté du pied-de-biche, puis guidez uniformément le tissu lors de la couture.

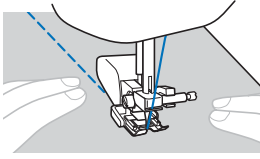

- Utilisation du guide de couture (vendu séparément)**
Utilisez le guide de couture pour coudre des points parallèles espacés de manière égale.

- 1** Insérez la tige du guide de couture dans l'orifice se trouvant à l'arrière du support du pied-de-biche ou du pied à double entraînement.

- Pied à double entraînement**

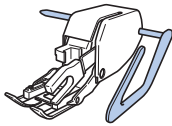

- Support du pied-de-biche**

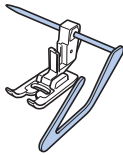

- 2** Réglez la tige du guide de couture afin d'aligner ce dernier sur les points déjà cousus.

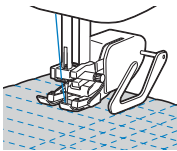

■ Quilting (courtepointe) en mouvement libre

Nous recommandons de fixer la pédale et de coudre à vitesse constante.

(pour les modèles équipés du variateur de vitesse de couture sur la machine)

Vous pouvez régler la vitesse de couture à l'aide du variateur de vitesse de couture sur la machine.

⚠ ATTENTION

- Le quilting (courtepointe) en mouvement libre permet de contrôler la vitesse d'entraînement du tissu et de la faire correspondre à la vitesse de couture. Si le tissu est déplacé plus rapidement que la vitesse de couture, l'aiguille risque de se casser ou la machine de s'endommager.

Le pied transparent pour ouatnage/matelassage* est utilisé pour le quilting (courtepointe) en mouvement libre avec des points zigzag ou décoratifs, ou pour le quilting (courtepointe) de lignes droites sur un tissu d'épaisseur inégale.

* Articles vendus séparément. Veuillez contacter votre revendeur Brother agréé.

□ Pied transparent pour ouatnage/matelassage

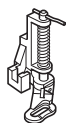

- 1 Positionnez le curseur de réglage des griffes d'entraînement, situé à l'arrière de la machine, en bas, sur  (vers la gauche, vu depuis l'arrière de la machine).

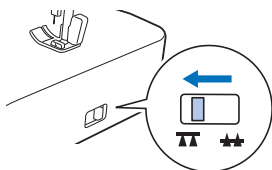

→ Les griffes d'entraînement sont abaissées.

2 Sélectionnez un point.



- * Selon le modèle, les points de couture peuvent être différents. Vérifiez le tableau des points de couture sur la face-avant de la machine, puis sélectionnez le numéro de point.
- * Lorsqu'aucun des points ci-dessus n'est disponible sélectionnez «  », et, au début et à la fin de la couture, tirez le fil supérieur vers l'envers du tissu, puis nouez-le avec le fil de la canette.
- * N'utilisez pas les points inverses et la couture de points inverses/de renfort automatique.

3 Retirez le pied-de-biche et son support.

- Lors du retrait du support du pied-de-biche, éteignez la machine. Pour plus de détails, reportez-vous au manuel d'instructions.

4 Fixez le pied pour quilting (courtepointe) en positionnant son crochet au-dessus de la vis du support de l'aiguille et en alignant la partie inférieure gauche du pied pour quilting (courtepointe) sur la barre du pied-de-biche.

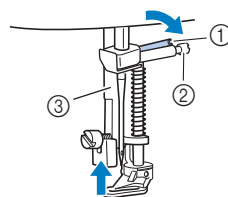

- ① Crochet
- ② Vis du support de l'aiguille
- ③ Barre du pied-de-biche

💡 Remarque

- Veillez à ce que le pied pour quilting (courtepointe) ne soit pas incliné.

- 5** Avec la main droite, maintenez le pied pour quilting (courtepointe) en place et, de votre main gauche, serrez la vis du support du pied-de-biche à l'aide du tournevis.

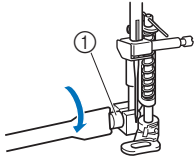

① Vis du support du pied-de-biche

⚠ ATTENTION

- Veillez à serrer fermement les vis à l'aide du tournevis fourni. L'aiguille risque en effet de heurter le pied pour quilting (courtepointe) et de se tordre ou de se casser.

- 6** Utilisez les deux mains pour maintenir le tissu tendu puis déplacez-le à vitesse constante pour coudre des points uniformes d'une longueur d'environ 2,0 à 2,5 mm (env. 1/16 à 3/32" / pouce) de long.

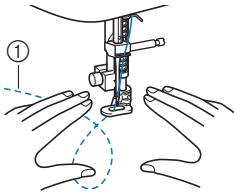

① Point

- 7** Une fois la couture terminée, faites glisser le levier du curseur de réglage des griffes d'entraînement sur **▲▲** (vers la droite, vu de l'arrière de la machine) et tournez le volant pour relever les griffes d'entraînement.

Autres applications de couture

■ Fixation d'un ruban élastique

Lorsque vous fixez un ruban élastique au revers d'une manche ou à la taille d'un vêtement, les dimensions finales correspondront à celles du ruban élastique tendu. Par conséquent, il est nécessaire d'utiliser un ruban élastique suffisamment long.

1 Épinglez le ruban élastique sur l'envers du tissu.

Épinglez le ruban élastique au tissu en plusieurs points pour qu'il soit positionné de manière uniforme.

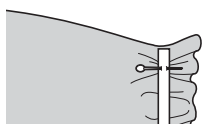

2 Fixez le pied zigzag « J ».

3 Sélectionnez un point.



* Vérifiez le numéro de point sur la face-avant de la machine, et réglez la machine pour ce point.

4 Cousez le ruban élastique en l'étirant pour qu'il ait la même longueur que le tissu.

Tout en étendant le tissu de la main gauche derrière le pied-de-biche, tirez dessus au niveau du crochet le plus proche de l'avant du pied-de-biche avec la main droite.

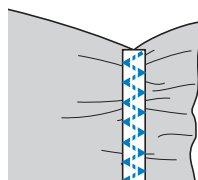
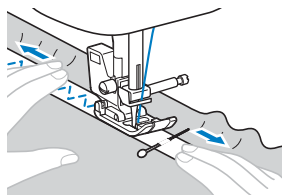

⚠ ATTENTION

- Lorsque vous cousez, vérifiez que l'aiguille ne touche pas le crochet, sinon elle risque de se tordre ou de casser.

■ Points d'arrêt

Disponible sur les modèles avec les points suivants.



Les points d'arrêt permettent de renforcer les points soumis à d'importantes tractions, comme les coins de poches et les ouvertures.

Vous trouverez ci-dessous l'exemple de la procédure de couture de points d'arrêt au niveau des coins des poches.

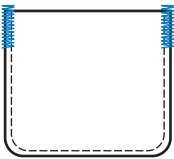

1 Déterminez la longueur du point d'arrêt.

Réglez la plaque du guide-bouton du pied pour boutonnières « A » à la longueur du point d'arrêt. (La distance entre les repères de la règle du pied-de-biche correspond à 5 mm (3/16" / pouce).)

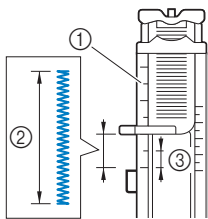

- ① Échelle du pied-de-biche
- ② Longueur du point d'arrêt
- ③ 5 mm (3/16" / pouce)

- Vous pouvez coudre un point d'arrêt d'une longueur maximale de 28 mm (1-1/8" / pouces).

2 Fixez le pied pour boutonnières « A ».

Avant de fixer le pied pour boutonnières « A », faites passer le fil supérieur dans le trou, sous le pied-de-biche.

3 Sélectionnez un point.



- * Vérifiez le numéro de point sur la face-avant de la machine, et réglez la machine pour ce point.

- ### 4 Placez le tissu de façon à orienter l'ouverture de la poche vers vous, puis abaissez le levier du pied-de-biche de sorte que l'aiguille tombe 2 mm (1/16" / pouce) devant l'ouverture de la poche.

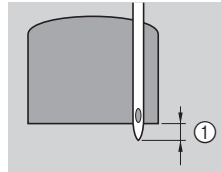

- ① 2 mm (1/16" / pouce)

- ### 5 Abaissez au maximum le levier boutonnières.

- ### 6 Tenez délicatement l'extrémité du fil supérieur de la main gauche et commencez à coudre.

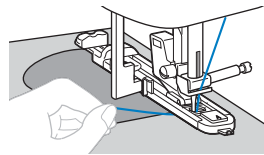

- ### 7 Lorsque la couture est terminée, relevez le levier du pied-de-biche, retirez le tissu, puis coupez les fils.

- ### 8 Remplacez le levier boutonnières dans sa position d'origine.

■ Points fagot

Disponible sur les modèles avec les points suivants.



On utilise le « point fagot » pour l'assemblage de tissus avec une couture ouverte. Utilisez ce point pour coudre des chemisiers et des vêtements d'enfants. Ce point est plus décoratif lorsque vous utilisez du fil épais.

- 1** Pliez les deux pièces de tissu le long de leur couture à l'aide d'un fer à repasser.
- 2** Faufilez les deux pièces de tissu, séparées d'environ 4 mm (3/16" / pouce), sur du papier fin ou sur une feuille de renfort de broderie soluble.

Si vous tracez une ligne au milieu du papier fin ou du renfort de broderie soluble, la couture est plus facile.

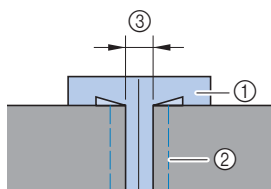

- ① Papier fin ou renfort de broderie soluble
- ② Point fauilage
- ③ 4 mm (3/16" / pouce)

- 3** Fixez le pied zigzag « J ».
- 4** Sélectionnez un point.



* Selon le modèle, les points de couture peuvent être différents. Vérifiez le tableau des points de couture sur la face-avant de la machine, puis sélectionnez le numéro de point.

- 5** Définissez la largeur du point sur 7,0 mm (1/4" / pouce).

- 6** Cousez, le centre du pied-de-biche aligné le long du centre des deux pièces de tissu.

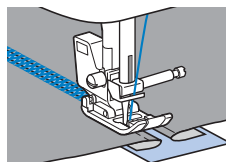
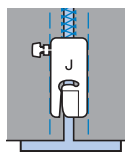

- 7** Une fois la couture terminée, retirez le papier.

■ Points feston

Disponible sur les modèles avec les points suivants.



Le motif de points répétitif en forme de vagues, ressemblant à des coquillages, s'appelle « point feston ». Utilisez ce point sur les cols de chemisiers et pour décorer les bords des ouvrages.

1 Fixez le pied pour monogrammes « N ».

2 Sélectionnez un point.



* Vérifiez le numéro de point sur la face-avant de la machine, et réglez la machine pour ce point.

3 Cousez le long du bord du tissu en veillant à ne pas coudre directement sur le bord du tissu.

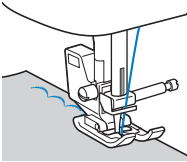

4 Coupez le long des points.

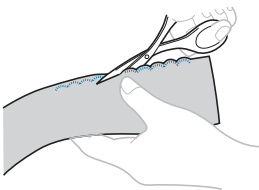

- Veillez à ne pas couper les points.

■ Point smock

Disponible sur les modèles avec les points suivants.



On appelle « point smock » le point décoratif créé en cousant ou en brodant sur des fronces. Il permet de décorer le devant des chemisiers ou les revers de manches.

Le point smock confère au tissu texture et élasticité.

- 1** Fixez le pied zigzag « J ».
- 2** Sélectionnez le point droit, puis réglez sa longueur sur 4 mm (3/16" / pouce) et relâchez la tension du fil.
- 3** Cousez des points parallèles à intervalles de 1 cm (3/8" / pouces) et tirez sur les fils de la canette pour former des fronces.

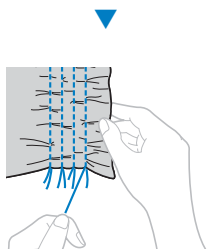
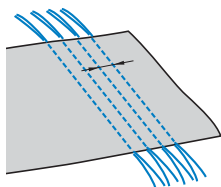

- 4** Sélectionnez un point.



* Selon le modèle, les points de couture peuvent être différents. Vérifiez le tableau des points de couture sur la face-avant de la machine, puis sélectionnez le numéro de point.

- 5** Cousez entre les points droits et tirez les fils des points droits.

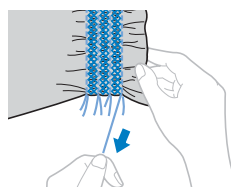
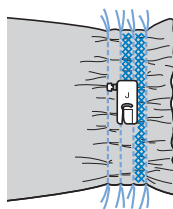

■ Points bordure repliée

Disponible sur les modèles avec les points suivants.



Les fronces qui ressemblent à des coquillages sont appelées « bordures repliées ». Elles servent à décorer les bords, le devant de chemisiers ou les revers de manches en tissu fin.

- 1 Tracez des lignes espacées de manière égale le long du biais, puis pliez le tissu le long des lignes.

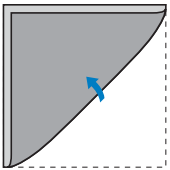

- 2 Fixez le pied zigzag « J ».
- 3 Sélectionnez un point, puis augmentez la tension du fil.



* Vérifiez le numéro de point sur la face-avant de la machine, et réglez la machine pour ce point.

- 4 Cousez tout en vous assurant que l'aiguille tombe légèrement au bord du tissu.

Un pli à la fois, continuez à plier le tissu le long de la ligne, puis cousez.

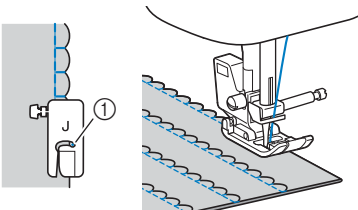

① Point de chute de l'aiguille

- 5 Une fois la couture terminée, retirez le tissu. Dépliez le tissu et repassez les bordures d'un seul côté.

■ Points d'assemblage

Disponible sur les modèles avec les points suivants.



Vous pouvez coudre des points d'assemblage décoratifs sur le rabat de tissus assemblés. Ce point est utilisé lorsque vous réalisez un piqué fantaisie.

- 1 Fixez le pied zigzag « J ».
- 2 Cousez ensemble l'endroit des deux pièces de tissu, puis ouvrez les rabats.
- 3 Sélectionnez un point.



* Selon le modèle, les points de couture peuvent être différents. Vérifiez le tableau des points de couture sur la face-avant de la machine, puis sélectionnez le numéro de point.

- 4 Retournez le tissu pour que l'endroit soit orienté vers le haut, puis cousez à la jonction, le centre du pied-de-biche aligné sur celle-ci.

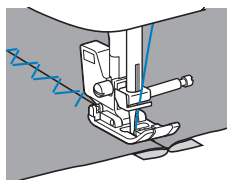

■ Points à l'ancienne

(pour les modèles équipés du pied pour monogrammes « N »)

Lorsque vous cousez avec l'aiguille à oreilles, les trous laissés par l'aiguille sont élargis, créant un point décoratif de type dentelle. Ce point permet de décorer des ourlets et des nappes sur des tissus fins ou moyens, ainsi que sur des tissus à armure toile.

1 Installez l'aiguille à oreilles.



- Utilisez une aiguille à oreilles 130/705H, 100/16.
- Pour plus de détails sur le remplacement d'une aiguille, reportez-vous au manuel d'instructions.
- Vous ne pouvez pas utiliser l'enfileur avec l'aiguille à oreilles, sous peine d'endommager la machine. Faites passer manuellement le fil par le chas de l'aiguille, de l'avant vers l'arrière.

2 Fixez le pied pour monogrammes « N ».

3 Sélectionnez un point.



- * Selon le modèle, les points de couture peuvent être différents. Vérifiez le tableau des points de couture sur la face-avant de la machine, puis sélectionnez le numéro de point.

⚠ ATTENTION

- Lorsque vous cousez avec l'aiguille à oreilles, sélectionnez une largeur de point de 6,0 mm (15/64" / pouce) maximum, sinon l'aiguille risque de se tordre ou de casser.
- Une fois la largeur de point réglée, tournez lentement le volant vers vous (dans le sens inverse des aiguilles d'une montre) et vérifiez que l'aiguille ne touche pas le pied-de-biche. Si l'aiguille touche le pied-de-biche, elle risque de se tordre ou de se casser.

4 Commencez à coudre.

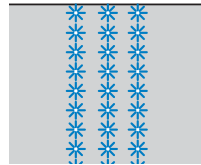

RÉGLAGES

(Disponible sur les modèles comportant 25 points ou plus.)

Il se peut que votre motif de points ne soit pas satisfaisant; tout dépend du type ou de l'épaisseur du tissu, du renfort de broderie utilisé, de la vitesse de couture, etc. Si votre couture n'est pas satisfaisante, faites quelques points d'essai dans les mêmes conditions qu'une vraie couture et modifiez le motif de points comme indiqué ci-dessous. Si le résultat n'est pas satisfaisant même après avoir procédé aux réglages adaptés au motif de points ci-dessous, effectuez les réglages pour chaque motif de points.

Mémo

- Ce réglage peut être effectué pour  (Point en pointillés pour ouatinage (courtepointe)), points décoratifs, points plumetis, et les points de croix. Pour plus de détails sur les motifs de points intégrés, consultez le « Tableau des points » (<http://s.brother/cmkg/>).

1 Mettez la machine hors tension.

2 Mettez la machine sous tension en maintenant la touche ① enfoncée.



3 Une fois la machine sous tension, relâchez la touche ①.

→ L'affichage passe à l'affichage de réglage du point.

4 Réglez les points au moyen des touches de longueur de point.

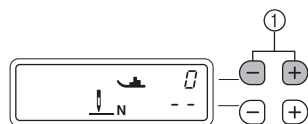

① Touches de longueur de point

- Si le motif de points est tassé : Appuyez sur le « + » de la touche de longueur de point à plusieurs reprises.

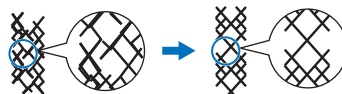

- Si le motif de points présente des espaces : Appuyez sur le « - » de la touche de longueur de point à plusieurs reprises.

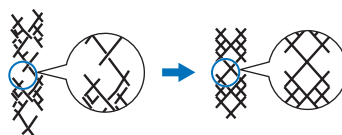

5 Cousez de nouveau votre motif de points.

- * Si le motif de couture ne paraît toujours pas correct, effectuez à nouveau des réglages jusqu'à ce que le motif de couture apparaisse correctement.

Remarque

- Le variateur de vitesse de couture ne peut pas être utilisé avec ce motif de points.

INDEX

A

Aiguille à oreilles	45
Appliqué	31
Assemblage	33

B

Boutonnière	23
-------------------	----

C

Couture d'un bouton	27
Cuir	13
Curseur de réglage des griffes d'entraînement	36

F

Fermeture à glissière	29
Fermeture velcro	14

G

Guide de couture	35
------------------------	----

P

Patchwork	32
Pièces cylindriques	6
Pied à double entraînement	34
Point d'arrêt	39
Point invisible	20
Point smock	42
Points à l'ancienne	45
Points bordure repliée	43
Points d'assemblage	44
Points de base	17
Points fagot	40
Points feston	41
Points surfilage	18
Position de l'aiguille	7, 17

Q

Quilting (courtepointe)	34
Quilting (courtepointe) en mouvement libre	36

R

Rabat régulier	7
Ruban élastique	38

T

Tissu	10
Tissus élastiques	12
Tissus épais	10
Tissus fins	11
Toile de jean	10

V

Vinyle	13
--------------	----

Visitez notre site au <http://s.brother/cpkag/> pour obtenir les informations de support (guide de couture, tableau des points, vidéos d'instructions, FAQ, etc.) concernant votre produit Brother.



Pour obtenir des informations sur les vidéos, consultez le site <http://s.brother/cvkag/>.



Brother SupportCenter est une application mobile qui fournit les informations de support (vidéos d'instructions, FAQ, etc.) concernant votre produit Brother.

Vous pouvez la télécharger sur Google Play™ ou l'App Store.



Google Play™



App Store

Marques de commerce

App Store est une marque de service d'Apple Inc.

Android et Google Play sont des marques de commerce de Google, Inc.

L'emploi de ces marques de commerce est soumis à l'autorisation de Google.