

UNIVERSIDAD PEDAGÓGICA NACIONAL

Unidad Ajusco

**EL ARTE DEL ORIGAMI
EN EL MUNDO PREESCOLAR**

T E S I N A

(Recuperación de Experiencia Profesional)

QUE PARA OBTENER EL TÍTULO DE
LICENCIADA EN PEDAGOGÍA

PRESENTA:

SHARON VIRIDIANA RAMOS HERNÁNDEZ

ASESORA: IRMA VALDÉS FERREIRA

MÉXICO, D.F. 2013



DEDICATORIAS Y AGRADECIMIENTOS

A DIOS

Por conservarme con vida, permitirme terminar satisfactoriamente mis estudios y cuidar de los míos cuando no me encuentro a su lado.

A Mis Padres Sergio y Estela

Se que en muchos momentos dudaron de este proyecto, por que fue muy largo el proceso, al final es para ustedes, quiero agradecerles principalmente por darme la vida, porque sin ustedes yo no estaría aquí, por apoyarme en cada momento bueno o malo y no dejarme sola. Por demostrarme el gran amor que me tienen, por perdonar todos mi errores, discúlpennme por causarles preocupaciones, gracias por ser mis mejores maestros de vida, gracias por amar y cuidar de mi cuyito, este sueño es de ustedes simplemente gracias por ser mi padres. ¡Los amo!

A Mis hermanos Kevin y Alejandro

Por estar a mi lado, por dejarme ser parte de su vida, compartir todos aquellos momentos agradables, por su buen humor y también por hacerme mejor persona, discúlpennme si alguna vez no tuve la paciencia suficiente para escuchar, gracias por ver a mi niño, por hacerlo reír y brindarle todo el amor; porque este sueño también es parte de los dos, y espero que sea un estimulante en sus estudios y realicen todos sus sueños y metas.
¡Los amo!

A Fabricio

Nunca imagine que te volverías a cruzar en mi camino y mucho menos que tendríamos la gran bendición de formar una familia no se como expresar todo lo que haz hecho por mi, hoy termino este proyecto a tu lado. Gracias por los maravillosos momentos a tu lado, por apoyarme y brindarme tu paciencia, porque eres lo que más amo, por cuidar a ese hermoso niño en los momentos que no me era posible estar con el. Gracias por no dejarme sola en ningún momento ¡Te Amo!

A Mi Pequeño Hijo

Por darme la oportunidad de ser tu mami, por regalarme ese primer instante de tu vida, por dejarme aprender a tu lado, por regalarme una sonrisa y hacerme olvidar de todo, por recordarme tantas cosas olvidadas. Perdóname porque se que este proceso también te afecto a ti y no dedique el tiempo a jugar o simplemente estar a tu lado, porque todo aquello que hago es para ti simplemente gracias por estar aquí, porque respiras y eres el motivo de toda mi vida. **¡Te amo mi pequeño!**

A Mi Familia

Porque están presentes en cada uno de los momentos más hermosos de mi vida, por estar en las buenas y en las malas, gracias a cada uno de ustedes: Abuelos, Tíos (as), Primos(as), Sobrinos (as) en lo personal a mi tía Angélica por el apoyo , a mi pequeña **Mariana** por hacerme tan feliz y permitirme verte crecer.

A Mis Amigos

Porque aunque ya no estén a mi lado cada uno de ustedes tiene un lugar en mi corazón, por haber compartido locuras, alegrías, tristezas a mi lado, por formar parte de alguna etapa de mi vida desde escolar hasta laboral. Gracias por permitirme ser su amiga. Pase momentos irrepetibles junto a ustedes.

A Takemi Shinji Y Cristian Aguilar

Tashi por dejarme incorporar tu hermoso arte, del cual estoy enamorada y a Zazu por no olvidarme y brindarme tu apoyo cuando lo necesite.

A Mis Profesores

A todos aquellos que forjaron mis estudios a través de paciencia y dedicación, en especial a mi asesora **Profesora Irma Valdés**, por su comprensión y atención hacia mi persona, por preocuparse por mí pero sobre todo por aguantarme todo el tiempo compartido en este proyecto gracias maestra una gran profesional de la que me llevo un enorme aprendizaje.

Sharon Ramos 2013

Índice

	PÁGINA
INTRODUCCIÓN	1
CAPÍTULO I. LA MAGIA DEL PAPEL ORIGAMI	4
1.1 HISTORIA DEL PAPEL SU IMPORTANCIA EN LA CREATIVIDAD E IMAGINACIÓN DE LA HUMANIDAD.	5
1.2 ORIGAMI SU ORIGEN Y TRASCENDENCIA.	8
A) COMO ARTE.	10
B) COMO PASATIEMPO.	11
C) COMO DISCIPLINA.	11
1.3 ¿CÓMO SE CLASIFICA EL ORIGAMI? TIPOS DE DOBLECES Y FIGURAS.	12
1.3.1 ¿Cuáles son los pliegues básicos?	12
Capítulo II. Aspectos didácticos del programa de educación preescolar	17
2.1 ASPECTOS DIDÁCTICOS EN LA PLANEACIÓN DE LA EDUCACIÓN PREESCOLAR.	18
Capítulo III. ¿Por qué introducir el origami en preescolar?	28
3.1 PLEGADO DEL PAPEL CON FEDERICO FROEBEL.	29
3.2 ORIGAMI EN EL AULA.	31
3.3 ORIGAMI Y PLANEACIÓN EDUCATIVA.	34
3.4 HABILIDADES Y DESTREZAS.	40
3.5 ORIGAMI PASO A PASO.	45
3.5.1 ¿Cómo trabajar el origami?	45
3.5.2 ¿Con qué papel trabajar?	46
3.6 PROPUESTA DE SITUACIÓN DIDÁCTICA.	48
3.7 PRESENTACIÓN DE CLASE MUESTRA DEL CICLO 2011-2012.	59

3.8 FOTOGRAFÍAS DE EVIDENCIA DEL TRABAJO CON ORIGAMI Y CLASE MUESTRA DEL CICLO 2011-2012 EN EL JARDÍN DE NIÑOS (LOS PEQUEÑITOS).	65
CONCLUSIONES	68
BIBLIOGRAFÍA	72

INTRODUCCIÓN

El origami es visto o conocido sólo como un método de entretenimiento o pasatiempo de dobleces de papel, este arte tiene origen en el oriente y ha embellecido los hogares, los regalos, la vestimenta y otros atavíos. Se piensa que las figuras de papel que se crean, son complicadas, puesto que una figura puede constar de varios dobleces que no son fáciles de realizar al instante, pero si seguimos las instrucciones y practicamos constantemente tendremos resultados satisfactorios como el desarrollo de habilidades motoras finas, destrezas manuales, creatividad e imaginación.

El origami no es sólo un pasatiempo pues es al igual un arte; que puede ser incorporado en la educación. El presente escrito está dedicado a hablar de cómo manejar el origami en la educación preescolar, cómo incorporarlo como una didáctica útil dentro de la planeación de las educadoras y del trabajo diario en el aula, así como una evaluación que conlleva un aprendizaje significativo.

Ahora bien ¿Por qué hablamos de origami en el ámbito educativo? Es cierto, la formación de un individuo es integral cuando incluye factores lúdicos-creativos en el proceso de enseñanza-aprendizaje. El mundo virtual y de videojuegos aleja a los niños de las habilidades motoras, las cuales el origami desarrolla con las figuras que se elaboran, éste fomenta la creatividad y desarrolla diversas habilidades y competencias que puntualiza el Programa de Educación 2004. Es por ello que hablamos del origami con la finalidad de que los pasatiempos de los niños fomenten una formación educativa integral, se quiere dar a conocer que el arte de doblar papel es más que eso. En el contexto educativo el origami o papiroflexia puede ser visto como un material didáctico el cual permite desarrollar ciertas capacidades de creación, y desarrollo de habilidades finas en el niño o de la persona que está efectuando esta actividad.

La finalidad y motivación de realizar la presente investigación: “El arte del origami en el mundo preescolar” es conocer qué habilidades, actitudes, conocimientos y emociones, fomenta el origami en el ambiente educativo. He tenido la oportunidad

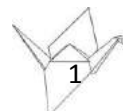

de llevarlo a la práctica en mi vida profesional, en el ciclo escolar 2011-2012, y me permití integrar el origami como parte de mis situaciones didácticas y planeación con un objetivo: dar a conocer que los pequeños son capaces de crear figuras básicas que aumenten la percepción de diversas formas geométricas, colores, texturas, entre muchas otras, es por ello que el plegado del papel puede verse como una propuesta pedagógica a través de la creatividad y de la imaginación de la maestra y el alumno.

El trabajo está conformado por tres capítulos. En el **Capítulo I. La magia del papel: Origami** se tratan los acontecimientos relevantes en la historia del papel, debido a que es la materia prima para trabajar con el origami; se describe también la evolución del papel, así como la utilización del mismo en la vida cotidiana y su uso en la actualidad, para llegar al arte doblar el papel: origami, su clasificación y pliegues básicos.

En el **Capítulo II. Aspectos didácticos del Programa de Educación Preescolar**, doy a conocer las características, la estructura, y aspectos didácticos que están en el programa mencionado.

El **Capítulo III. ¿Por qué hablar de Origami en Preescolar?**, es el enlace entre la planeación de educación preescolar 2004 y el origami. En este capítulo se dan a conocer cuáles son los beneficios que desarrollan los niños, al doblar papel dentro de algún tema, campo formativo o competencia, sin salir de los parámetros que la escuela requiere; así como una propuesta de situaciones didácticas, una breve explicación de la clase muestra llevada a cabo en el ciclo escolar 2011-2012.

En mi experiencia como educadora, para los niños es de mayor interés las formas, los colores, y el arte del origami cuenta con esas dos características, por consiguiente los pequeños pueden manejar una simple hoja de papel para que desarrollen su imaginación y sensibilidad, así como, coordinación psicomotora, entre las que destacan los movimientos finos, el reconocer formas geométricas, también ofrece que el niño se concentre, preste atención a las indicaciones, se comunique con sus compañeros, entre otros beneficios.

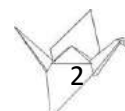

El origami didáctico resulta de gran utilidad ya que a los niños de esa edad se les debe enseñar de una manera divertida, y el papel es un medio que enriquece el proceso de enseñanza-aprendizaje, y la educadora puede revalorar.

Es un trabajo que está propuesto a través de mi experiencia, y la de los niños que manipularon el papel durante el ciclo escolar; también se muestran las evidencias de lo realizado en el aula, así como el uso en cada campo formativo y, por último, algunas propuesta didácticas que la educadora podría considerar para sus situaciones didácticas.

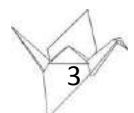

CAPÍTULO I. LA MAGIA DEL PAPEL: ORIGAMI



1.1 Historia del papel: su importancia en la creatividad e imaginación de la humanidad.

El papel no tiene una fecha específica de origen, pero sí una historia que contar, empezaré por hablar de los egipcios, creadores del papiro como soporte de escritura y el cual es un material rudimentario que está hecho a base de una planta acuática y se estima que se empezó a utilizar hacia en el año 3000 antes de Cristo (a.c.).

Para hablar propiamente del papel, nos trasladaremos a China en donde se reconoce la fabricación del papel en el año 105 del calendario chino, aproximadamente el año 200 antes de nuestra era.

Se presume que el emperador “Ch’u: exigió a su ministro de agricultura un nuevo material para renovar los escritos de su biblioteca, el ministro tenía el nombre de T’s ai Lun, el cual creó una base vegetal con fibra de caña, bambú, entre otras plantas” (Clemente, 1990, pp. 16). Este papel es el que conocemos ahora; un papel fino, delgado y resistente que utilizamos para diversas actividades.

El papel fue requerido en China porque el país ya era una sociedad con una inmensa burocracia, que necesitaba de documentos y registros por escrito, es por ello que el papel creado en China es delgado y ligero, ya que reemplaza a las tablillas de madera o de arcilla donde se solían hacer los escritos.

Cuando se habla del papel no se puede dejar de lado la escritura, los chinos ocupaban sus propios caracteres, pero éstos podían ser comprendidos por otras culturas como Corea y Japón que a pesar de tener una lengua distinta eran entendibles los códigos de los chinos.

Es así como al papel se le dan otros usos como dinero o para impresión a través de la manufactura del papel de China que se extiende a Corea. Gracias al sacerdote Ramjing, originario de Corea, quien llega a brindar asesoría para la producción de pinceles, de tinta y, por supuesto, del papel en Japón.

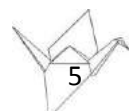

Ya en el siglo V la expansión del papel, llega a toda el Asia Central.

Silvie Turner señala:

Gracias a una invasión en territorio chino, la fabricación del papel se extendió hacia el oeste vía Samarkanda. Los fabricantes de papel chinos se vieron forzados a revelar el secreto del arte de fabricar papel a cambio de la libertad o sus vidas.

Los árabes desarrollaron innovaciones en el papel como medidas, colores y hasta un método para envejecer el papel. Para España no cambia mucho la historia al ser conquistada por los moros y los árabes establecieron talleres de la producción del papel (1991, p. 114).

Más tarde, hacia 1580, la fabricación de papel fue llevada hacia el Continente Americano por los españoles. Antes de que éstos introdujeran el papel, los mayas y aztecas habían elaborado un tipo de papel a base de corteza de varias especies de árbol de higo, las cuales eran sumergidas en agua, de tal forma que se suavizaban y se golpeaban para que quedaran delgadas. Con ellas fabricaron el papel de amate. Con éste también hicieron vestidos, gorros, papalotes, y los sacerdotes los utilizaban para ceremonias religiosas y para la elaboración de códices, que fueron los libros prehispánicos.

Turner señala: “Hoy en día algunos indígenas siguen utilizando la técnica primitiva pero al ser sustancias puras no se clasificaban como papel” (1991, p. 114).

Es así como damos cuenta de la historia del papel pues para los demás países, el papel es introducido de la misma manera, con talleres donde se fabricaba.

Como hemos visto, el papel no sólo fue utilizado para la escritura, también para la vestimenta y otros atavíos, este secreto fue guardado celosamente por más de 5 siglos en China, pero gracias a la industria se difundió a todo el mundo.

En la actualidad hay una diversidad de papeles, desde corrugados, ligeros, gruesos, entre muchas características pero el más socorrido es el Bond, que



resulta ser accesible, tiene varios colores, usos, tamaños y grosores por lo que es utilizado para la escritura de documentos de todo tipo, y es uno de los grandes inventos del hombre.

Recientemente, los productos con el papel son muchos: desde tarjetas, cuadernos, sobres, etiquetas, bolsas de regalo, lámparas, libros, periódicos, entre muchos otros, por lo que se dice que el papel tiene vida por delante. Así que no cabe duda que seguirá siendo inspiración para crear artículos, esculturas, entretenimiento a partir de eso que llamamos papel. A través del tiempo hemos dejado atrás a ese primer papel nacido en China del cual se ha obtenido uno resistente, fino y hermoso de diferentes colores y texturas con el cual se da un claro ejemplo de la vida del papel pues a partir de él es que se lleva a cabo el bello arte de doblar papel: origami.

Para adentrarnos aún más en el tema, hablaré del papel en la cultura japonesa que es donde nace el Origami. Los nipones tenían considerado el color blanco como algo puro y sagrado, así que el papel blanco era utilizado para hacer ofrendas hacia los dioses.

Ando (2004) menciona: “Las ofrendas se hacían doblando el papel con el que estaban hechos los adornos para otros festejos, por ejemplo, los faroles que festejan las estrellas” (p. 36).

Al igual se envolvían regalos con papel como muestra de respeto, pero sólo tenían esa costumbre las familias acomodadas. No se puede negar la importancia del papel como herramienta en la decoración de las viviendas japonesas, pues predomina en sus puertas o biombos que, como ya se mencionó, sigue embelleciendo los hogares nipones. Por ello, este material los llevó a crear artículos de uso personal.

En la historia el ser humano no sólo le ha dado utilidad para la escritura, sino para vestimenta, pero ¿cómo es que se empezó a utilizar para desarrollar su creatividad e imaginación? La creatividad es aquello que va a la par de la

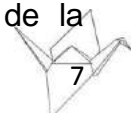

imaginación, es decir, es una imagen en la mente, la cual es creada por un pensamiento o una idea, a partir de ello nace la curiosidad de crear algo, ya sea dibujando, haciendo una escultura o con diferentes materiales para poder expresar lo que se tiene guardado en la mente que pueden ser transformadas y modificadas para crear algo nuevo.

Entonces sí, el papel era tan novedoso no podría quedarse sólo en eso, el papel se convierte en la inspiración de diferentes maneras de darle un uso a partir de la creatividad que con una simple palabra es: crear e imaginar algo nuevo, y si a ello le agregamos la curiosidad, de aquel que tiene un trozo de papel en su mano, es lo que en mi pensamiento se llama origami, el realizar figuras imaginadas en la mente tomadas de la realidad pero a través de la creatividad del hombre.

Para dicha actividad se requiere el papel, y el más usado para el origami es el bond, sin embargo hay diferentes tipos de papel rugoso, transparente, liso, entre muchos otros que se utilizan hoy en día, lo ocupamos ya sea rasgado, coloreado, cortado torcido, arrugado, disuelto, entre otras técnicas, pero el plegado del papel es uno de los mas estéticos, vistos y reconocidos.

Actualmente la mayoría ha oído hablar del origami o papiroflexia como se conoce en nuestro país, algunos lo practican y otros sólo lo admiran, pero hay algo más de aquellos dobleces que a simple vista pueden parecer difíciles de elaborar, y que ofrecen muchas habilidades a desarrollar, es por eso que no se puede dejar de hablar de origami como una simple técnica del papel.

1.2 Origami: Su origen y trascendencia.

El origen del plegado del papel es incierto, quizá el antecedente sea con el plegado de las servilletas en el año 1600. Aunque también este arte pudo haber tenido su origen con el plegado de telas, el cual se practica antes de la existencia del papel, por ejemplo, en los precisos dobleces de los vestidos tradicionales japoneses, conocidos como kimonos.

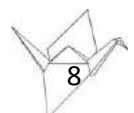

Sin embargo, el origen suele atribuirse a Japón de donde puede afirmarse sin ninguna duda el término del origami, que viene de *ori* que es *plegar* y *kami* que es *papel*, por tanto, se refiere al arte de doblar papel (Origami = 折り紙) y se desarrolla el arte que conocemos actualmente. Para la filosofía japonesa el arte de doblar papel trae calma y paciencia a quien lo practica. No hemos de olvidar que en nuestro país al origami se le conoce con el término papiroflexia: “Arte y habilidad de dar a un trozo de papel, doblándolo convenientemente, la forma de determinados seres u objetos” (Diccionario de la Real Academia, 2001) que vendría siendo lo mismo que el origami.

En Japón el origami tiene origen en sus ceremonias, es decir, *Noshis*, que eran ofrendas que se hacían en los templos budistas. Las ofrendas eran envueltas por cintas de papel de colores, que eran dobladas y eran una verdadera belleza.

En la era Edo de Japón (1603-1897) el papel se volvió accesible a toda la comunidad por lo que fue difundido el arte del que hablamos; el origami como su nombre lo dice permite construir formas de flores, animales, objetos, y hasta figuras humanas, con una hoja de papel en un formato cuadrado, sin utilizar pegamento ni tijeras, pues es la técnica que utiliza el origami moderno.

A lo que Masao explica que:

En el origami moderno se ha llegado a una síntesis técnica en la que se prefiere no hacer ningún corte en el papel ni pegar ni decorar los diseños. Además, se usa una sola hoja de papel para cada modelo, por lo general de formato cuadrado, aunque existen diseños de origami que parten de diferentes polígonos, incluso de círculos (Papeleras Palermo).

Durante siglos no existieron instrucciones para crear los modelos de origami, se transmitían de generación en generación, y en esta era se inventan aproximadamente setenta diseños de plegado, en donde encontramos dos de los dobleces básicos para crear: el “*orizuru*” (la grulla) y el “*koeru*” (la rana), los cuales son muy conocidos en Japón y en otras partes del mundo.

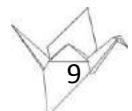

Para Kasahara (2000) “La economía y eficiencia del método del plegado se convierte en los rasgos característicos de la figura plegada y de esta forma, dan expresión directa a simples, pero expresivas, cualidades del papel” (p.9)

Actualmente el origami es conocido por la mayoría sólo como un método de entretenimiento o pasatiempo de dobleces de papel, si bien para otros es considerado como un arte y una disciplina.

Para dar a conocer por qué es considerado como arte y disciplina se explicará cada una con su definición y la relación que tiene con el origami.

a) Como arte:

Cuando hablamos de arte nos referimos a la expresión de los sentimientos, imaginación y creatividad del hombre a través de diversas técnicas y recursos como pintura, escultura, lingüística, entre muchas más. En palabras de Carlé (2006) “La palabra latina ‘ars’ (es habilidad para un oficio determinado, cualidad particular, virtud, disposición o ingenio para hacer una cosa)” (pp.12).

El arte habla de la belleza creada por el hombre a partir de la herramientas más sencilla: las manos; pero ha de considerarse que atrás de esto existe una gran imaginación del que crea esa figura, letras, música, pintura, hoy en día llamadas obras de arte. Algunas características del arte son: creación, imaginación, hermosura, estética, admiración y paciencia.

Cuando hablamos de origami como arte, no sólo nos referimos a la figura que se crea a partir del papel, la cual es estética y hermosa, pero ésta necesita de una habilidad manual y una secuencia de pasos que se perfecciona con una práctica constante.

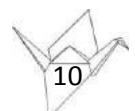

b) Como pasatiempo:

Consideramos pasatiempo a aquello que, como su nombre lo dice, nos entretiene en un tiempo determinado, en donde podemos realizar actividades que nos distraigan o entretengan. Algunas características de pasatiempo son:

- Motivación.
- Material de entretenimiento.
- Económico.
- Sencillo.
- Llamativo.

El origami es visto como aquello que llamamos pasatiempo y es bien cierto que encaja o que cumple con las características de dicha definición.

Sin embargo, el plegado del papel brinda el desarrollo de habilidades, además puede contemplarse y perdurar por mucho tiempo. A diferencia de ver televisión, escuchar música, jugar videojuegos o cualquier otro pasatiempo que hoy en día los niños realizan en su tiempo libre, el origami brinda ventajas, ya que es elaborado con un material común y de bajo costo “el papel” y la herramienta para crearlo son las manos, se pueden elaborar figuras en la escuela, casa, trabajo o aquel lugar donde exista un trozo de papel. Al finalizar cumple con el objetivo de el pasatiempo “entretener”. En nuestra clases extracurriculares o en nuestro tiempo libre, realizando actividades de nuestro gusto desarrollamos habilidades, entonces, se puede afirmar que el origami es un pasatiempo.

c) Como disciplina:

La disciplina para Dewey dice el Diccionario de la Pedagogía (2001) “Es el interés, suponiendo en aquella un esfuerzo continuo para la realización de algo, y se le llama: Disciplina activa, basada en el interés y la actividad de los alumnos, no es lo mismo el orden que la disciplina” (p.156).

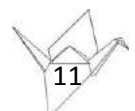

Por tanto, el origami necesita de dobleces y de una originalidad que propicie, en el sujeto que realiza la actividad, un desarrollo creativo e imaginativo e interés en la actividad que se está desarrollando, para lograr el objetivo que es formar una figura. Como se señala en la cita, estamos hablando de una disciplina a través del interés y desempeño que la persona dedique a la actividad, el origami marca la diferencia en artes como la escultura y pintura, puesto que las figuras se pueden repetir el número de veces que se desee y son creadas por uno mismo o imitadas de un modelo ya existente.

Analizando las definiciones he de considerar que, a mi parecer, el origami o papiroflexia es un hermoso arte, cuando es bien ejecutado se convierte en una bella figura que se contempla con gran admiración.

1.3 ¿Cómo se clasifica el origami?

Ya se ha dicho que el origami es el arte de doblar papel, que no permite el uso de las tijeras, pero como primer instancia ha de recoderse que se utiliza como base un cuadrado para crear las figuras deseables; sin embargo, hoy en día se pueden llegar a formar figuras a partir de rectángulos o polígonos según la figura que se desee realizar. Existen diferentes técnicas que se pueden mezclar entre sí para crear una figura, o sólo trabajar con una de ellas, en el origami hay diferentes dobleces y figuras.

A continuación se mostrarán algunas clasificaciones o técnicas dentro de este arte:

- Oshi-e origami: Es el papel creado en muñecos de papel con la técnica de cortado y doblado.
- Nishiki: Es que utiliza papeles multicolores impresos.
- Kasaneori: Es un doblado especial hecho con capas de papel de colores.
- Kiritsunagai-e origami: Son conexiones de figuras.

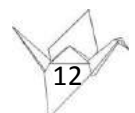

- Origami modular: Son un número de piezas idénticas unidas para formar una sola figura.
- Origami de acción: Como su nombre lo dice son figuras con movimiento, las cuales están doblados de una manera para que la figura cobre de vida.
- Plegado húmedo: El papel es humedecido para crear curvas finas o dobleces planos
- Origami puro: Es aquel que permite un tipo de dobles sencillo no geométrico.

Existe un lenguaje propio del origami creado por símbolos entendibles para todos los que quieran practicar origami, son símbolos gráficos, que fueron establecidos por Akira Yoshizawa, se requiere del aprendizaje de los símbolos si es que se quieren practicar los diagramas hechos por otros.

Este lenguaje de representación está bastante difundido y se usa en casi todos los países. Esto hace que el origami haya podido trascender las barreras del idioma, aunque generalmente el diagrama se acompaña de un texto para ayudar la lectura gráfica.

1.3.1 ¿Cuáles son los pliegues básicos?

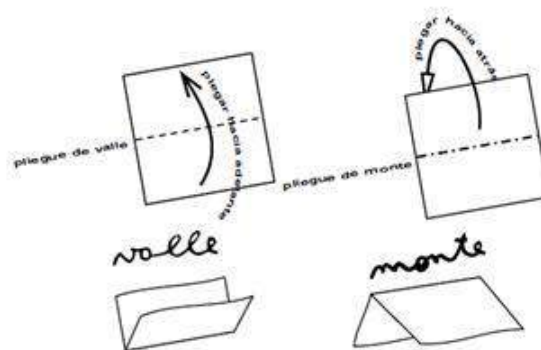

Cuadro 1. Pliegues básicos.
Tomado de Casa de Oficios Papelerías Palermo.

El origami es un arte japonés y los japoneses suelen ver en todas las cosas, algo de la naturaleza. Y en el origami también lo vieron: los pliegues de un valle y de monte son los dos dobleces elementales y es en realidad el mismo pliegue: un valle es un monte visto desde el lado Inverso del papel. Los dobleces en forma de valle son más fáciles de hacer que los de monte, de modo que cuando un diagrama indica un monte, a menudo resulta más fácil dar vuelta el papel, formar un valle y luego volver a la posición inicial. Convencionalmente, estos pliegues tienen flechas y líneas asociadas diferentes y se muestran en el **Cuadro 1**. El pliegue de valle se representa con línea entrecortada y flecha de punta negra. El pliegue de monte siempre se representa con puntos y líneas.

De igual importancia es tomar en cuenta el lenguaje universal del origami en el **Cuadro 2**, se muestran los símbolos con los que trabajan o se plasman en las instrucciones de un libro de figuras de origami.

	Pliegue en valle
	Pliegue en monte
	Cortar
	Visión por transparencia
	Hundir, aplastar
	Coger por aquí
	Punto de referencia
	Doblar hacia delante
	Doblar hacia atrás
	Doblar hacia dentro
	Plegar y desplegar
	Pliegue escalonado
	Pliegue volteado
	Repetir el plegado
	Dar la vuelta al modelo
	Dividir en partes iguales

Cuadro 2. Simbología universal para el origami
Tomado de Clemente Eduardo (1990)

Por último, en el **Cuadro 3** se muestran las formas básicas, las cuales sirven para hacer las distintas figuras de origami, y es de gran ayuda para los novatos, pues al recordar los pliegues básicos, cuando requieran hacer una figura más complicada tendrán de recordarlos o simplemente regresar a ellas, para poder realizar la figura. En el cuadro se muestra se muestran algunos pliegues, sin embargo existen más con más complejidad pero realmente es como los libros lo manejen para seguir las instrucciones del mismo.

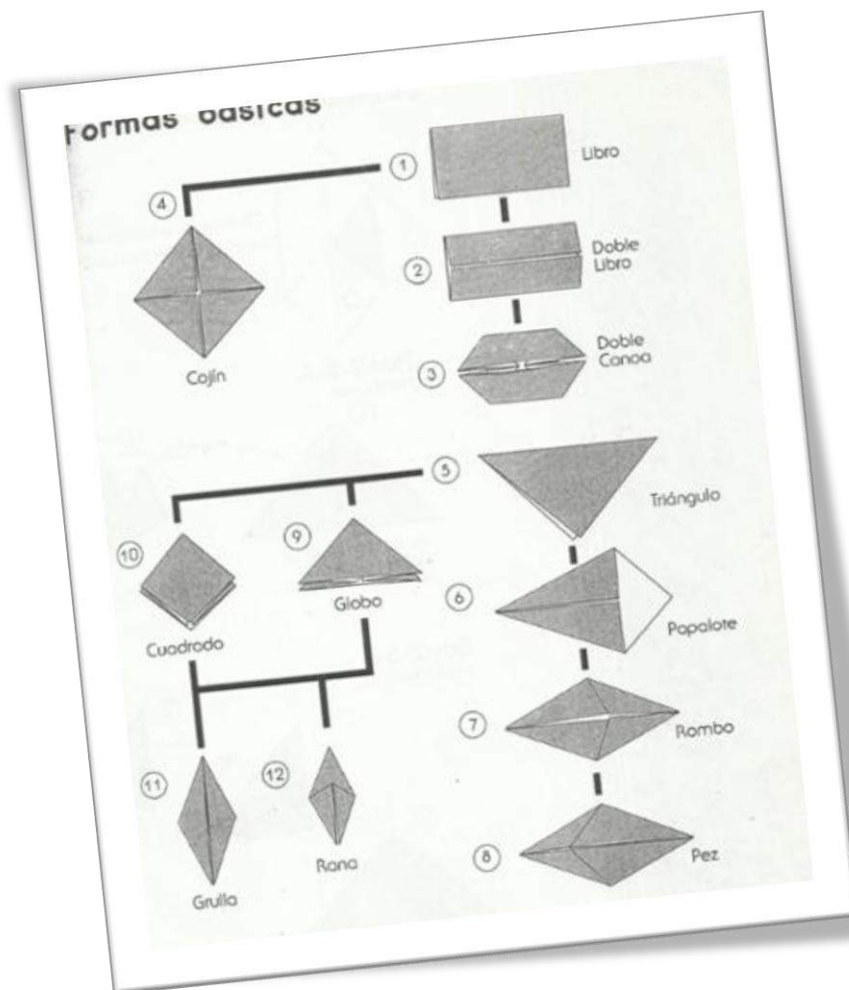

Cuadro 3. Formas básicas
Tomado de Ando Kyoko Origami Creativo

En el **Capítulo I** se retomo la historia de este bello arte, cómo es que cambió del doblado de papel para las fiestas a un pasatiempo y hasta un método de enseñanza que conduce al niño a un aprendizaje significativo, desarrollado en un ambiente propicio para desenvolverse, de igual manera podemos observar que el material para realizar figuras es muy sencillo y económico de conseguir en estos días, la creatividad es la herramienta más importante para dar los primeros pasos en el mundo del origami.

CAPÍTULO II.

ASPECTOS DIDÁCTICOS DEL PROGRAMA DE EDUCACIÓN PREESCOLAR 2004



2.1 Aspectos didácticos en la planeación de Educación Preescolar.

El Programa de Educación Preescolar 2004 (PEP), es el que me interesa abordar debido que fue el que se maneja en el ciclo 2012-2013.

Dentro del programa se habla de propósitos fundamentales, competencias, situaciones didácticas que explicaré más adelante, para llevar a cabo el programa, es un factor importante que la educadora desarrolle el ambiente propicio, con una didáctica libre que llame la atención a los niños y se cumpla con la finalidad que es desarrollar sus competencias. El PEP está organizado:

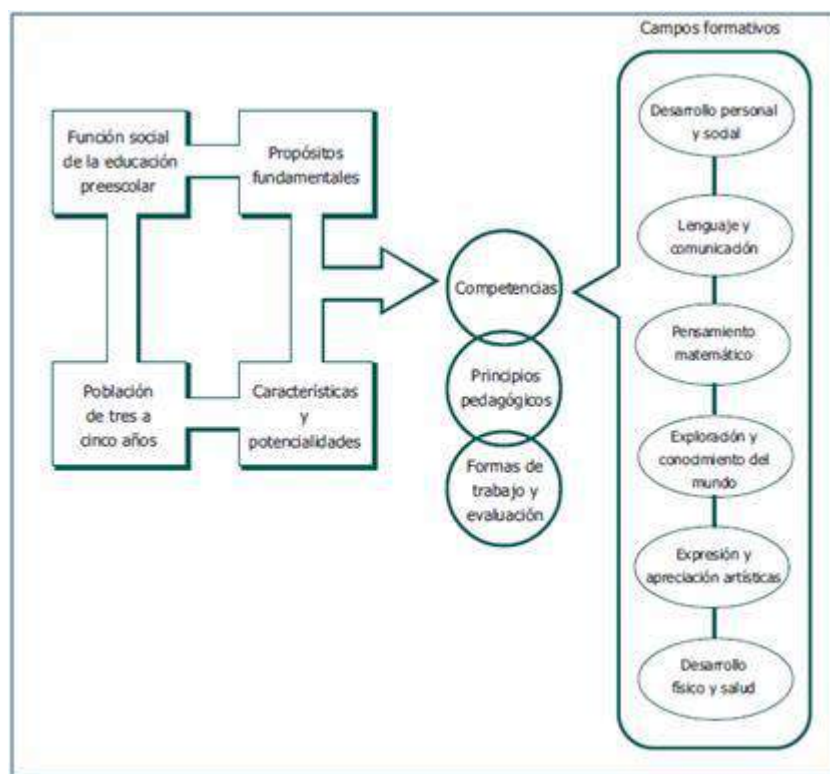

Cuadro 4. Tomado de Programa de Educación Preescolar 2004

Características del programa:

1. Es un programa de carácter nacional.
2. Establece propósitos fundamentales: Son para los tres grados en los cuales se diseñarán actividades con distinta complejidad.

3. Está organizado a partir de competencias.
4. Tiene carácter abierto: No define una secuencia de actividades o situaciones que deban realizarse sucesivamente con los niños.

El programa se rige por propósitos, los cuales pretenden propiciar las competencias en los distintos campos formativos a través de la didáctica.

En el PEP (2004) “Los propósitos fundamentales definen en conjunto, la misión de la educación preescolar y expresan los logros que se espera tengan los niños y las niñas que la cursan” (p. 27).

Los doce propósitos fundamentales citados en PEP 2004 son los siguientes:

- “Desarrollen un sentido positivo de sí mismos; expresen sus sentimientos; empiecen a actuar con iniciativa y autonomía, a regular sus emociones; muestren disposición para aprender, y se den cuenta de sus logros al realizar actividades individuales o en colaboración.
- “Sean capaces de asumir roles distintos en el juego y en otras actividades: de trabajar en colaboración: de apoyarse entre compañeros y compañeras; de resolver conflictos a través del diálogo: y de reconocer y respetar las reglas de convivencia en el aula, en la escuela y fuera de ella.
- “Adquieran confianza para expresarse, dialogar y conversar en su lengua materna; mejoren su capacidad de escucha; amplíen su vocabulario, y enriquezcan su lenguaje oral al comunicarse en situaciones variadas.
- “Comprendan las principales funciones del lenguaje escrito y reconozcan algunas propiedades del sistema de escritura.
- Reconozcan que las personas tenemos rasgos culturales distintos (lenguas, tradiciones, formas de ser, y de vivir); compartan experiencias de su vida familiar y se aproximen al conocimiento de la cultura propia y de otras mediante distintas fuentes de información (otras personas, medios de comunicación masiva, a su alcance: impresos, electrónicos).
- “Construyan nociones matemáticas a partir de situaciones que demanden el uso de sus conocimientos y sus capacidades para establecer relaciones de

correspondencia, cantidad y ubicación entre objetos; para estimar y contar, para reconocer atributos y comparar.

- “Desarrollen la capacidad para resolver problemas de manera creativa mediante situaciones de juego que impliquen la reflexión, la explicación y la búsqueda de soluciones a través de estrategias o procedimientos propios, y su comparación con los utilizados por otros.
- “Se interesen en la observación de fenómenos naturales y participen en situaciones de experimentación que abran oportunidades para preguntar, predecir, comparar, registrar, elaborar explicaciones e intercambiar opiniones sobre procesos de transformación del mundo natural y social inmediato, y adquieran actitudes favorables hacia el cuidado y la preservación del medio ambiente.
- “Se apropien de los valores y principios necesarios para la vida en comunidad, actuando con base en el respeto a los derechos de los demás; el ejercicio de responsabilidades; la justicia y la tolerancia; el reconocimiento y aprecio a la diversidad de género, lingüística, cultural y étnica.
- “Desarrollen la sensibilidad, la iniciativa, la imaginación y la creatividad para expresarse a través de los lenguajes artísticos (música, literatura, plástica, danza, teatro) y para apreciar manifestaciones artísticas y culturales de su entorno y de otros contextos.
- “Conozcan mejor su cuerpo, actúen y se comuniquen mediante la expresión corporal, y mejoren sus habilidades de coordinación, control, manipulación y desplazamiento en actividades de juego libre, organizado y de ejercicio físico.
- “Comprendan que su cuerpo experimenta cambios cuando está en actividad y durante el crecimiento; practiquen medidas de salud y colectiva para preservar y promover una vida saludable, así como para prevenir riesgos y accidentales. Los propósitos fundamentales son la base para la definición de las competencias. Ya que el programa está organizado a partir de competencias.

A diferencia de un programa que establece temas generales como contenidos educativos, en torno a los cuales se organiza la enseñanza y se delimitan los conocimientos que los alumnos han de adquirir; este programa se centra en competencias. Por lo que se le llama competencia:

En el PEP (2004) “Al conjunto de capacidades que incluyen conocimientos, actitudes, habilidades y destrezas que una persona logra mediante procesos de aprendizaje y que se manifiestan en su desempeño en situaciones y contextos diversos” (p. 22).

La selección de competencias que incluye el PEP 2004 se sustenta en la convicción de que los niños ingresan a la escuela con un conjunto importante de capacidades, experiencias y conocimientos adquiridos en la familia y su entorno social; y poseen enormes potencialidades de aprendizajes. La función de la educación preescolar consiste en promover el desarrollo de estas competencias que el niño ya ha adquirido.

Para ello, debe de tomarse en cuenta que una competencia no se adquiere de manera definitiva sino que se amplía y se enriquece en función de la experiencia con retos y problemas a resolver en el transcurso de su vida. Por lo que no existen patrones estables respecto al momento en que un niño alcanzará los propósitos.

El PEP propone un plan mensual donde se señalen las competencias a favorecer durante ese tiempo, mediante situaciones didácticas que la educadora diseñe, y que deben cumplir con los principios pedagógicos para su aplicación. La evaluación es cualitativa y permanente, implica además llevar un registro constante y sistematizado de los logros y dificultades de los niños y de la práctica docente entre otros aspectos mediante la observación. Se utiliza el expediente individual y el diario de la educadora para el registro. Se ha optado por la adecuación de una curricula basada en competencias y campos formativos, las cuales se transfieren a cincuenta competencias y seis campos formativos, los cuales son:

CAMPOS FORMATIVOS	ASPECTOS EN QUE SE ORGANIZA
Desarrollo Personal y Social	Identidad personal y autonomía Relaciones interpersonales
Lenguaje y Comunicación	Lenguaje oral Lenguaje escrito
Pensamiento matemático	Número Forma, espacio, y medida
Exploración y conocimiento del mundo	Mundo natural Cultura y vida social
Expresión y apreciación artística	Expresión y apreciación musical Expresión corporal y apreciación de la danza Expresión y apreciación de plástica Expresión dramática y apreciación teatral
Desarrollo físico y social	Coordinación, fuerza y equilibrio Promoción de la salud

Cuadro 5. Campos formativos. Tomado de Programa de Educación Preescolar 2004

CAMPO FORMATIVO	FAVORECE
Desarrollo Personal y Social	<ul style="list-style-type: none"> . Identifica estado de ánimo. . Desarrollas su capacidad emocional para lograr su autonomía. . Implican procesos de comunicación y vínculos para el reconocimiento de sí mismo.
Lenguaje y Comunicación	<ul style="list-style-type: none"> . Aprendizaje de nuevas palabras. . Construcción de ideas coherentes. . Familiarización con el lenguaje escrito. . Aprendizaje de trazos para lograr la escritura correcta de cada letra.
Pensamiento Matemático	<ul style="list-style-type: none"> . Desarrollar el razonamiento de los niños. . Realizar actividades de conteo. . Reconocer números y problemas sencillos. . Desarrollar el pensamiento espacial. . Adquirir lenguaje matemático.
Exploración y conocimiento del mundo	<ul style="list-style-type: none"> . Reconocimiento de los fenómenos naturales. . Desarrollo de la observación, cuestionamientos y resolución de problemas. . Desarrollar la sensibilidad por el mundo en el que viven. . Desarrollar la importancia de los recursos naturales y la preservación del mismo. . Reconociendo de los papeles que desempeña los miembros de su familia. . Entender el funcionamiento de los medios de comunicación. . Proceso de adquisición de nuevos conocimientos y conceptos. . Desarrollar la relación con su cultura familiar y la de su comunidad. . Favorecer la formación y el ejercicio de los valores para la convivencia.
Expresión y Apreciación Artística.	<ul style="list-style-type: none"> . Propiciar la expresión personal a través de distintos lenguajes . Expresar sentimientos a través de la música, lenguaje corporal entre otros medios. . Practiquen control muscular y fortalecimiento de la coordinación visual-motora. . Aprendizaje de instrumentos como son (tijeras, brochas, pinceles, crayolas, titeres entre otros). . Desarrollo de habilidades perceptivas. . Experimentan satisfacción de sus creaciones.
Desarrollo físico y salud.	<ul style="list-style-type: none"> . Desarrollo de movimientos, locomoción, estabilidad, equilibrio y capacidades motrices. . Ampliar la capacidades de control y conciencia corporal. . Aprendizaje de una vida saludable. . Propiciar el uso racional de los recursos naturales. . Adquirir medidas de seguridad, de salud personal y colectiva, prevención de enfermedades y accidentes.

Cuadro 6. Características de campos formativos
Tomado de Programa de Educación Preescolar 2004

En el cuadro 5 se muestran los aspectos como esta organizado cada campo formativo, es decir como se desglosa y en el cuadro 6 lo que favorece cada

aspecto de los campos formativos estos de manera general y que requieren, el Programa Educativo de Preescolar (2004).

Con ello, es necesario que el niño desarrolle las situaciones didácticas de los diversos campos formativos en un ambiente propicio donde se encuentren las herramientas a utilizar, materiales, juegos, cantos, entre otros; para llevar a cabo un aprendizaje significativo en el niño. Es tarea de la educadora crear situaciones didácticas amenas, donde el niño adquiera los diversos aprendizajes a través del juego, la curiosidad, el cuestionamiento, el asombro, entre otros; pues es la educadora responsable de que el niño asista a un lugar maravilloso de juegos y conocimientos.

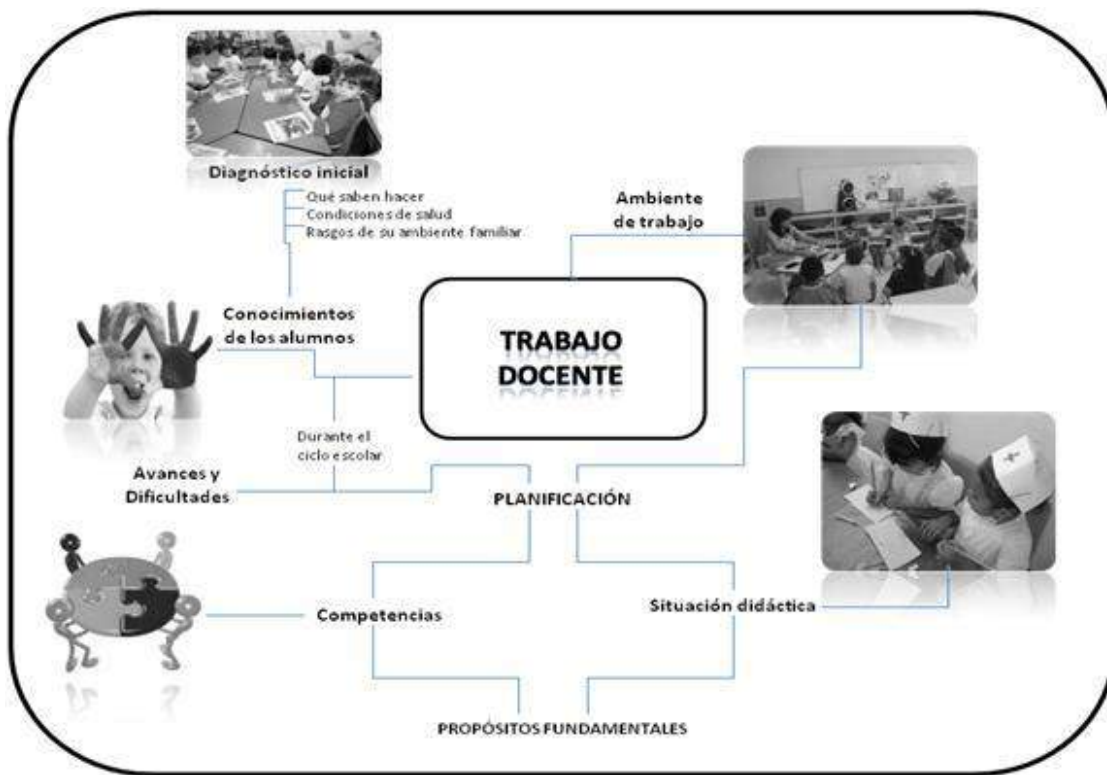

Cuadro 7. Trabajo Docente. Creación propia

En el mapa mental (**Cuadro 7**), se muestra la organización del trabajo docente y ésta señalado los factores a seguir.

Conociendo ya el trabajo docente podemos ver lo que pasa en el proceso del ciclo escolar para culminar con la evaluación de dichos aspectos.

Para el PEP (2004) “La evaluación es un proceso que consiste en comparar o valorar lo que los niños conocen y saben hacer, sus competencias, respecto a su situación, al comenzar un ciclo escolar, un periodo de trabajo o una secuencia de actividades, y respecto a las metas o propósitos establecidos en el programa educativo de cada nivel, esta valoración –emisión de un juicio- se basa en la información que la educadora recoge, organiza e interpreta en diversos momentos del trabajo diario y a lo largo de un ciclo escolar” (p.131).

En el **Cuadro 8** se muestra cómo está organizada la evaluación preescolar, el cual es tomado del PEP 2004, propone un proceso de evaluación e ilustra las características que conlleva la evaluación.

Evaluación

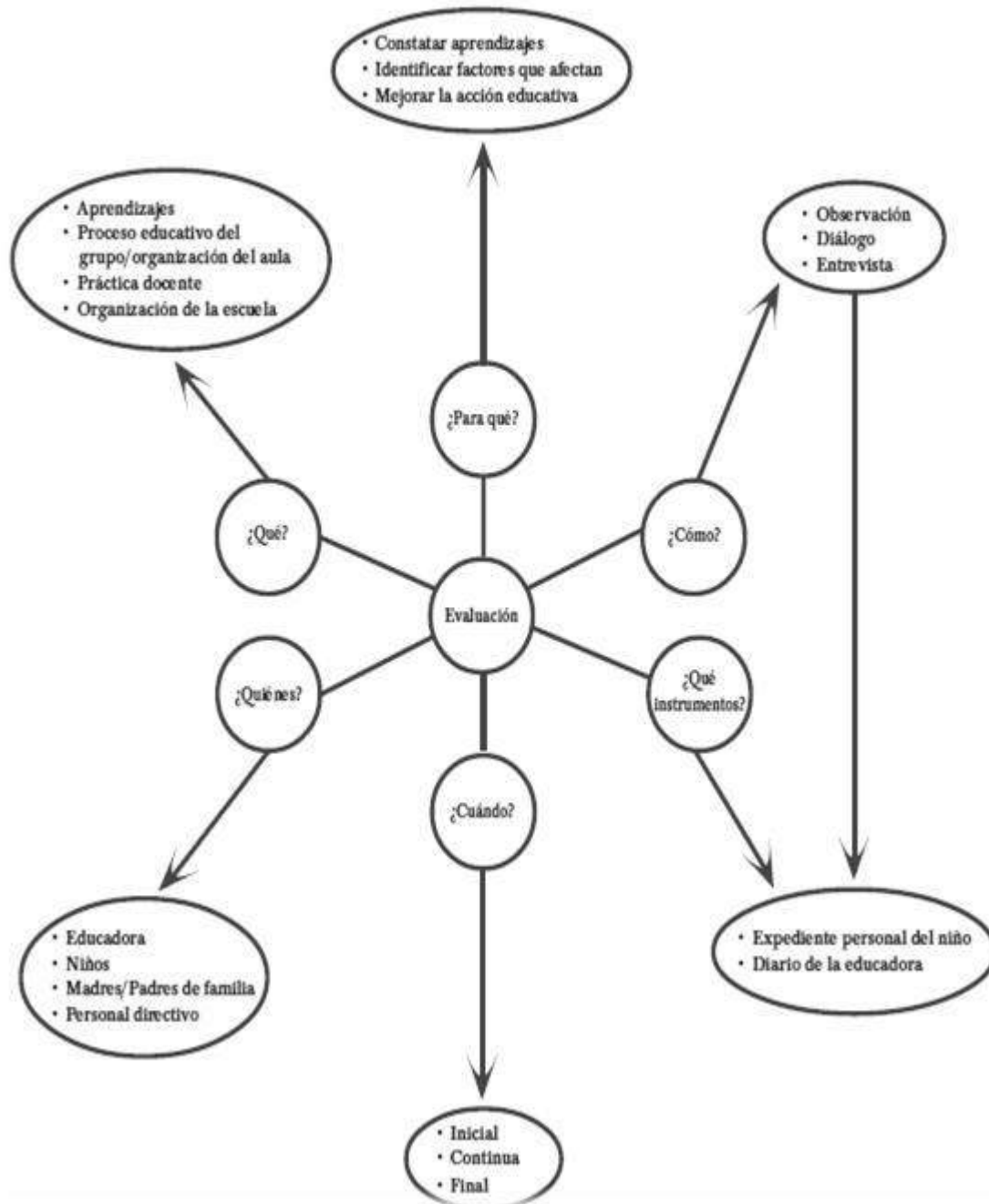

Cuadro 8. Evaluación.
Tomado de Programa de Educación Preescolar

El capítulo presentado es el conocimiento del Programa de Educación Preescolar 2004; tiene como objeto dar a conocer la forma en que se ha trabajado y cómo se trabaja dentro de las aulas, se puede concluir que desde la educación inicial de los pequeñitos, se requiere de material didáctico y situaciones didácticas pues son necesarias para el desarrollo y el pleno favorecimiento de las habilidades de los niños.

Algunas veces las personas y las propias madres de familia del Jardín de Niños pueden pensar que asistir a la educación preescolar es sólo jugar y hacer manualidades; sin embargo, la educadoras saben que detrás de cualquier trabajo hecho por los pequeños se encuentra la posibilidad de desarrollar y potencializar habilidades que la maestra está obligada a saber pues es el hacer de su trabajo.

El papel, por tanto, es un recurso didáctico para las educadoras, el cómo trabajar con él, es donde está la creatividad para crear numerosas situaciones didácticas, donde nuestros pequeños se lleven un aprendizaje significativo y gratificante

CAPÍTULO III.

¿POR QUÉ HABLAR DE ORIGAMI EN PREESCOLAR?



3.1 Plegado del papel con Federico Froebel.

La incorporación del plegado de papel se da en el año 1837 con el pedagogo Federico Froebel, quien fue creador del Kindergarten y uno de los primeros en apuntar hacia la creación de diseños geométricos plegados con hoja de papel.

En el Manual Steinger (18 febrero, 2013) se señala a su propia colección como *Formas Bellas*. Tenía un modelo pedagógico con base en Dones y Ocupaciones en donde incluía origami por llamarlo así en su séptima ocupación la cual tiene como nombre “plegar o doblar papel” y su octava ocupación con el nombre “cortar y montar papel.

El plegar o doblar papel es una de las más importantes Ocupaciones, ya que se adquieren conocimientos de forma y color así como conocimientos generales. Froebel afirmaba que después de algunos ejercicios del doblado de una hoja de papel se producirán una gran variedad de formas instructivas e interesantes. Las instrucciones por parte de la maestra deben ser precisas así como una clase amena para que con el mismo ejercicio se les enseñe hablar bien y con propiedad. Una de las primeras lecciones de ésta ocupación señala Steinger (18 febrero, 2013) Es tomar una pieza de papel la cual debe pasarse a cada niño y luego se exigirá a cada uno que diga lo que sepa sobre ella: por ejemplo: Es de papel, es blanca, es delgada, es suave, puede doblarse; puede romperse con facilidad, etc., para posteriormente empezar con el doblado del papel y crear figuras geométricas

Se le enseñaba al niño el conocimiento acerca de la figura geométrica que tenía el pedazo de papel (cuadrado), las piezas de papel tenían medidas exactas las cuales deberían ser de cuatro pulgadas en cuadro, y pueden hacerse en ellos:

- Formas geométricas.
- Objetos
- Formas estelares.

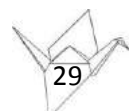

Se utilizaban cuadros de color blanco y de colores; sin embargo, manejaban las de color como calidad de premio, se les enseñaba a doblar el papel en diferentes direcciones (horizontal, verticalmente, diagonalmente, etc.); hasta poder hacer figuras geométricas, el siguiente paso era elaborar objetos sencillos a partir de la figura base, como el molino de viento que se muestra en la **Figura 1**. Pueden sacarse figuras como un vaso, un bote de vela, un doble bote, una bolsa entre muchas más. Por último, las formas estelares; hay cinco formas fundamentales para hacer las figuras estelares pero de difícil explicación así que las personas tendrían que ver los diagramas. La octava ocupación de Froebel, la cual tiene como nombre corta y montar papel, consiste en un pequeño cuadrado de papel, al cual se le puede cortar dos o mas y otro cuadrado para llevar a cabo el montaje, a esto en el arte de doble papel se le llama origami modular.



Figura 1. Molino de Viento
<http://es.paperblog.com/conociendo-la-base-de-molino-de-viento-996043/>

Se puede ver con Froebel lo importante que era la sensibilidad y los dobleces del papel para el desarrollo del niño; es por ello que, en mi opinión, hemos de rescatar aquellas ocupaciones que Froebel deja plasmadas para ejecutarlas pero a partir del origami.

Para la cultura asiática es de gran importancia que los pequeños practiquen origami, ya que reconocen las diversas habilidades que desarrolla. Los niños que acuden al jardín de niños en Japón tienen en promedio de unos 30 a 40 minutos de un curso de origami, pues como hemos visto la filosofía japonesa del origami desarrolla en ellos diversas habilidades como: paciencia, lenguaje, creatividad y muchas más a través del doblado del papel. Se puede ver que el plegado de papel ha sido de gran utilidad para los inicios del kindergarden y es de gran apoyo para el desarrollo de la coordinación viso-motora, las relaciones espaciales, entre muchas otras habilidades y destrezas que veremos más adelante.

En el contexto educativo el origami parte del juego lo que le permite desarrollar orden, limpieza, atención entre muchas más; favoreciendo las habilidades y destrezas que la educación preescolar resalta en su Programa de Educación Preescolar 2004.

Se trata de una actividad divertida y amena para el niño, en primera instancia la estimulación sensorial a través del encuentro con una hoja de papel, la cual le permite establecer las características de una hoja de papel: la primera ventaja de trabajar con origami es que se puede trabajar en cualquier superficie plana de cualquier tipo y con una materia prima con muy bajo costo.

3.2 Origami en el aula

Se podría decir o al menos escuchar en algunas personas, y en este caso educadoras: “¡Yo no sé hacer origami!”, o el creer que es una actividad muy complicada, por lo que para que las educadoras acerquen al niño al hermoso arte del doblado de papel deben empezar por sí mismas a realizar figuras sencillas a través de los diagramas; en la actualidad tenemos como herramienta indispensable el internet, donde podemos encontrar cómo elaborar un sinnúmero de figuras de origami.

La enseñanza del origami a través del educador debe ser a partir de la demostración, para enseñarle al niño la elaboración, las instrucciones y lo divertido que es. El trabajo con los niños debe tener una característica muy importante de su profesión: “la paciencia”; los pequeños no son robots a los que les ingresamos una memoria con los pasos a seguir y listo. El lenguaje debe ser sencillo, explicar paso a paso y repetidamente cuantas veces sea necesario para que nuestro alumno no desespere, es importante que al terminar cada doblado sea motivado el descubrimiento del niño en las figuras terminadas o en el proceso, de ahí partimos con el aprendizaje de figuras geométricas, colores, etcétera.

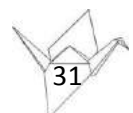

Otra manera de introducir el origami al aula, es con figuras ya armadas por el educador para trabajar con ellas en teatro guiñol, pequeñas obras de teatro maquetas con la finalidad de darle a conocer las figuras que se pueden realizar.

La educadora no pierde en ningún momento su trabajo diario y puede introducir la actividad de origami como modelo pedagógico, o situación didáctica en su planeación, conduciendo al niño con primeras actividades como el reconocimiento del papel, y me atrevo a decir con certeza ¿En qué Jardín de Niños no utiliza papel como un recurso didáctico? ¡Bien! entonces, el niño debe reconocer el material con el que trabaja en su sala, en donde encontrará diversas clases de papel como: periódico, revista, sanitario, cartón, estraza, revolución, toalla, cartoncillo, crepé, lustre, bond, foto, metálico, china, corrugado, etc.; con el cual trabaja el arrugar, enrollar o hacer una pelota, esto elaborado con sus manos; y con sus dedos pulgar e índice, el picar, rasgar, romper, cortar, torcer y plegar. A eso se le llama reconocer el papel y es de gran importancia que el niño aplique esta acción para después empezar con los dobleces.

Ahora bien, las primeras instrucciones hacia al niño para empezar con el maravillo origami son, según Kyoko Ando (2004), las siguientes:

- Que la unión sea exacta.
- Doblar sobre una superficie plana.
- Plegar con la yema del dedo, sosteniendo con la otra mano.
- Realizar el dobléz despacio, doblarlo bien hasta terminarlo (p.44).

El comienzo de origami para trabajar con los niños, es a partir de una hoja de papel bond blanca tamaño carta. En mi experiencia laboral la inducción del plegado del papel fue a principios del ciclo escolar 2011- 2012 en el Jardín de los Pequeñitos como titular del grupo de preescolar II. El material fue de total acceso por lo que no interrumpió en ningún momento ninguna de mis actividades ya establecidas, sin embargo se pueden incorporar en la planeación educativa en temas específicos como por ejemplo: formas geométricas; en mi grupo se manejó como un “taller de origami” incorporándolo en el campo formativo que se requería,

con tiempo de 10 a 30 minutos por cada clase semanal; en la primera clase debe darse a exponer a los pequeños cómo se llama a los dobleces que ellos están realizando, es decir, qué es origami o papiroflexia como en nuestro país se le conoce.

En cada una de las clases se utilizaba cualquier variante del origami, esto dependía del propósito a perseguir en el proceso de enseñanza- aprendizaje.

A continuación se darán a conocer algunos ejemplos de origami en el aula:

a) Dioramas y Maquetas

Los dioramas son es un medio de enseñanza que representa una figura cualquiera, por lo que puede ser de utilidad en la narración de un cuento, en la presentación de una exposición, en muestra visual hacia los alumnos. (**Figura 2**).



Figura 2. Diorama Tomado de <http://www.angelfire.com/mi2/origami/>



Figura 3. Cartelera. Tomado de <http://anesamangingyou.blogspot.mx/>

b) Cartelera

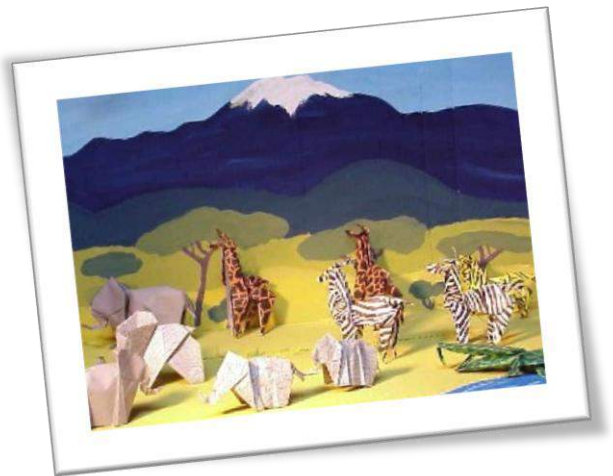
Ésta se utiliza para exposiciones, de figuras elaboradas por los pequeños, o simplemente mostrar el trabajo elaborado hasta ese momento (**Figura 3**).

c) Móviles

Por lo regular se utiliza para adornar, ya sea el aula de clases o su cuarto y hogar, esta manualidad es una de las más satisfactorias para los pequeños, pues el trabajo elaborado está siempre a la vista de los demás en su salón (**Figura 4**).



Figura 4. Móvil. Tomado de <http://origami.bligoo.com/content/view/1510423/Moviles-Origami.html>



Figura 5. Tarjeta Tomado de <http://ajilbab.com/papel/papel-de-lunares-tarjeta-camisa-de-origami.htm>

d) Tarjetas

Éstas realmente se utilizan para fechas festivas como es el día de la madre, día de muertos, navidad, día de la mor y la amistad, etc. Pueden ser desde origami plano, modular o pop-up.

Estas variaciones presentadas las pueden elaborar nuestros pequeños, sólo es cuestión de la práctica y el tiempo dedicado a este arte.

No es complicado incorporarlo en el planeación diaria para la educadora y es de gran utilidad y desafío tanto para los niños como para su profesora.

3.3 Origami y planeación educativa

De acuerdo con mi experiencia laboral, la planeación educativa en preescolar está compuesta por:

- Propósito
- Campo Formativo
- Competencia
- Situación didáctica
- Observaciones

La planeación, es un escrito donde se especifica, como es que se desarrolla cada situación didáctica por día de la semana, así como es el material que se requiere y competencias a favorecer.

La educadora escoge una o varias competencias del PEP 2004, que desarrollara ese día para poder trabajar con los niños y tener resultados favorables; con ello he de señalar que el origami se pueden expresar la mayoría de las cosas que existen, así como todo tipo de personas, por lo que cualquier figura debe adaptarse según su propósito y las competencias a desarrollar, y dejarlo a la creatividad de la posesora para incorporarlo.

Ahora bien, la introducción del origami a la planeación de preescolar, se puede dar por cada campo formativo para desarrollar diferentes competencias a continuación daré algunos ejemplos:

a) Desarrollo Personal y Social

Este campo se presta para trabajar con el reconocimiento del cuerpo humano, y el origami puede trabajar aquí con la figura del niño, donde señale las partes del cuerpo, no es necesario que el niño realice siempre el doblado del papel sino puede incorporarse como exposición ante el grupo. Y favorece diferentes competencias que el PEP 2004. Para poderlo comprender mejor enunciaré una situación didáctica:

Cuando ya se tiene algún avance, es decir, al practicar una figura con los niños continuamente desarrollan la competencia que señala el PEP (2004). Reconoce sus cualidades, capacidades y las de sus compañeros favoreciendo entonces:

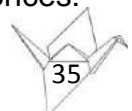

Expresa satisfacción al darse cuenta de sus logros cuando realiza una actividad (p.53).

Es bien cierto de acuerdo en mi experiencia laboral, que los pequeños expresan mucha satisfacción y alegría cuando logran hacer su primer figura de origami, pero esta alegría no se termina con la primera figura sino que aumenta conforme realiza otras con más dificultad.

b) Lenguaje y Comunicación

La participación que tiene el origami dentro de este campo son infinitas y depende de la propia creatividad e imaginación de la educadora para introducirla en alguna de sus situaciones didácticas, simplemente con el hablar – escuchar se mantiene una conversación que ayuda a la práctica de la vocalización, pronunciación, aumento del lenguaje del niño.

Sin duda alguna, hacer una figura con la forma de un animal puede crear escenarios donde explique el trabajo realizado a partir de la narración de su propio cuento, identificando el nombre de las figuras que realizo.

c) Pensamiento Matemático

De igual manera se rescata como principal incorporación el lenguaje, pues es a partir de ahí que el niño se familiariza con el lenguaje matemático, como:

- Ubicación espacial: arriba, abajo, en medio, delante, atrás, dentro y fuera.
- Lateralidad como: lado derecho, lado izquierdo, centro.
- Dimensión: grande, pequeño, alto, bajo, largo, corto.
- Cantidad: mucho, poco.
- Geometría y forma.

Como dijo la alumna de 4 años de edad de Preescolar I del Jardín de los Pequeñitos: “Miss ya sabemos que debemos formar un triángulo para poder hacer la flor”.

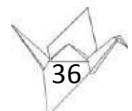

Los niños trabajan con las figuras bases del origami para formar diferentes cuerpos geométricos, en el origami se comienza con un cuadrado.

d) Exploración y Conocimiento del Mundo

Para este campo en específico podemos encontrar un sinnúmero de modelos para trabajar, y en temas que tengan relación en el reino animal como son:

- Animales domésticos: perro, gato, aves y peces.
- Animales útiles al hombre: abeja, rana, gusano de seda.
- Animales de la granja: vaca, burro, cerdo, conejo, caballo, guajolote, ganso, cabra, gallo, gallina, pollo, borrego, pato, etc.
- Animales acuáticos: tortuga, rana, ballena, pez, cangrejo, tiburón, etc.
- Animales salvajes: león tigre, elefante, chango.
- Animales del zoológico: foca, lobo, venado, camello, etc.

Además se elaboran flores, frutas, verduras entre muchas más. Estas figuras se utilizan para dar una explicación del conocimiento de su mundo y lo que le rodea.

e) Expresión y apreciación artística

Se puede decir que es precisamente en este campo donde el origami encaja perfectamente, pues se ha considerado al plegado de papel como un arte, por la belleza y la dedicación con la que está hecha.

Como se puede notar en cada uno de los campos formativos que señala el PEP 2004 puede incorporarse el origami de distinta manera; así que se presta para trabajar con él, de acuerdo con la situación didáctica que la educadora esté trabajando.

“SEP (2004). El plan de trabajo tiene un sentido práctico, porque ayuda a cada maestra a tener una visión clara y precisa de las intenciones educativas, a ordenar y sistematizar su trabajo; a revisar o contrastar sus previsiones con lo que pasa durante el proceso educativo, etcétera. Para ello, no requiere

apegarse a una estructura complicada; su carácter práctico también se refiere a que su elaboración debe ser sencilla y su contenido breve:

- a) Competencias a promover en los alumnos.
- b) Una descripción sintética de las situaciones didácticas para favorecer las competencias
- c) Tiempo previsto para cada situación didáctica (el cual estará siempre sujeto a cambios). (p.125).

En el **Cuadro 9** muestro la planeación semanal que realicé en el ciclo 2011-2012 a cargo del grupo de preescolar I en el Jardín de los pequeñitos, donde llevé el taller de origami básico con los pequeños alumnos, solo muestro un día para dar a conocer cómo es que se incorpora en la planeación educativa de la profesora.

Señalo hasta aquí cómo es que el origami se vuelve una herramienta educativa o un recurso educativo dentro del aula, con él me di cuenta de la satisfacción de mi trabajo al elaborar el plegado de papel. No sólo el logro es personal sino con mis pequeños pupilos, el esfuerzo que realizaron cada clase de origami les llevó a la satisfacción de crear con sus propias manos una figura hecha de papel.

No hay ningún obstáculo que interfiera entre el Programa de Educación Preescolar y su Planeación que aleje a este arte llamado Origami del desarrollo de habilidades y competencias perseguidas para el proceso enseñanza- aprendizaje de nuestros niños y niñas.

Planeación: Kinder1 Periodo: 09 de Enero al 13 de Enero del 2012 Educadora: Sharon Ramos Bloque temático : Buena y Mala Alimentación	
Propósito:	Identifican los diversos alimentos, y puede distinguir que comida es saludable y cual no.
Campo formativo:	Desarrollo físico y salud
Competencia:	Utiliza objetos e instrumentos de trabajo que le permiten resolver problemas y realizar actividades diversas.
Situación didáctica	
Lunes 09 de Enero Tiempo: 30 min	<p style="text-align: center;">FRUTAS Y VERDURAS EN ORIGAMI</p> <p><i>Elaboración de frutas y verduras a partir de hojas tamaño carta de colores</i></p> <p>Material: Hojas tamaño carta de diversos colores Tijeras Resistol adhesivo</p> <p>El alumno elaborara distintas frutas y verduras plegadas para posteriormente montar un collage en su cuaderno marquilla dando a entender que este grupo de alimentos, pertenecen a los saludables donde los pequeños expondrán cuales son las características de cada fruta como son: color, sabor y distinción del porque es saludable.</p>
Observaciones	<i>Los niños respondieron muy bien a todas las actividades y se logró con el objetivo propuesto.</i>

Cuadro 9. Planeación Educativa semanal. Creación propia

3.4 Habilidades y destrezas que desarrolla el origami

El origami, como recurso didáctico, ofrece una riqueza enorme que las educadoras deben aprovechar para el logro de los objetivos de la Educación Preescolar.

Se analizarán algunas ventajas del origami infantil para el desarrollo integral de preescolar. La innata posibilidad de crear no se desarrolla por arte de magia, es necesario el contacto del hombre, en este caso del niño; el origami además del goce estético, estimula la imaginación creadora.

Para los niños, el jardín de niños es la primera educación formal a la que asisten, en la cual se desarrolla su niñez, a través de el desarrollo de competencias como ya hemos visto. La educadora deberá propiciar las situaciones de aprendizaje en que intervenga el plegado de papel, para el desarrollo de las capacidades de cada uno de sus alumnos. Es bien cierto que el primordial beneficio del origami es el desarrollo de la habilidad manual, sin embargo, el origami despierta, la intuición geométrica, la coordinación ojo-mano, la creatividad, entre otras.

El origami que se elabora o trabaja en preescolar, es a partir de dobleces básicos, para la mayoría el origami es un pasatiempo, pero la gran diferencia es que éste determina un aprendizaje de una forma más constructiva.

El trabajo con el papel desarrolla la sensibilidad, citado con Steinger (18 febrero, 2013) "Froebel quien introdujo al doblado de papel de los trabajos manuales, pues en su teoría manifestó que a través del constante movimiento de los dedos de las manos se desarrolla el sistema nervioso central."

Con la constante ejercitación del origami el niño adquiere habilidades y conocimientos además de desarrollar diferentes habilidades como son:

En el área afectivo-social el plegado de papel puede ser para el niño, el medio por el cual exprese sus ideas, sentimientos y emociones y libere sus tensiones; todo esto le ayuda a tener seguridad en sí mismo, a la vez que estimula su creatividad y favorece diferentes competencias.

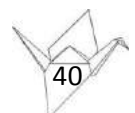

En lo referente al área cognoscitiva, el origami ofrece la oportunidad de favorecer las funciones mentales como son: memoria, atención, razonamiento, el desarrollo de espacio, de figuras geométricas, entre muchas más.

Las siguientes habilidades son las más notables en mis alumnos a lo largo del ciclo escolar:

a) Agudeza visual

Esta habilidad se da a partir de la coordinación ojo-mano, el alumno tiene que seguir a la educadora si es que quiere realizar adecuadamente el dobles, por lo que el niño desarrolla la capacidad de imitar los movimientos que realiza su maestra, sin perder de vista ningún paso alguno, prestando atención y realizando los dobleces, es decir, incrementa la sensoperpepcion, la descremación de color, la destreza manual, psicomotricidad fina, tamaño, figura, concentración, creatividad, memoria, precisión, entre otros.

b) Agudeza auditiva

El origami es capaz de desarrollar la agudeza auditiva; es decir, la capacidad de percibir y discriminar sonidos. Puesto que cuando el niño escucha las indicaciones que le da su educadora a seguir, es capaz de distinguir un lenguaje de origami, ejemplo: a un niño se le dirá: “¡Vamos a doblar el papel para que nos quede un triángulo!”, mientras que el niño siga con la práctica en clase de origami será capaz de memorizar las indicaciones preestablecidas y sabrá lo que la maestra quiere decir.

c) Motricidad fina

El origami es de gran ayuda ya que se refiere a toda actividad que requiera un movimiento preciso y coordinación del mismo, en el origami está enfocado por lo general al área viso motora, la cual desarrolla habilidades que conducirán al dominio de la mano, muñeca antebrazo y brazo.

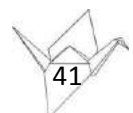

d) Mayor precisión

El origami es el desarrollo de una actividad precisa, aunque al principio los niños no elaboran con exactitud la figura. La práctica constante hace que sus movimientos y dobleces sean precisos.

e) Observación

Los niños estarán siempre atentos a las indicaciones que su profesora le señale, por tanto, si no logran hacer algún plegado, ellos por curiosidad se asomarán a observar cómo es que lo realizó la educadora, incluso pidiendo que lo vuelva a repetir.

f) Paciencia

Es una de las capacidades más importantes en este arte del doblado del papel, los niños aprenden a estar en calma y tranquilos realizando esta actividad, es en realidad asombroso ver a los pequeños dedicados a una actividad en un tiempo determinado, a pesar de que al principio sus dobleces sean imperfectos se esmeran porque la figura quede como la educadora se las muestra sin desesperar tan prontamente.

g) Atención

Es la capacidad de aplicar voluntariamente el entendimiento a un objetivo, con el origami los niños pueden enfocarse a esa actividad por un determinado tiempo y no pueden perder ningún detalle de lo que la educadora señale, puesto que si unos dobles no está del todo realizado la figura no será lograda.

h) Inteligencia

Con este concepto me refiero al desarrollo del entendimiento o conocimiento que adquieren con el plegado de papel, los niños al tener un continuo apego con el origami, aprenden el lenguaje, los símbolos, figuras geométricas hasta un aprendizaje significativo.

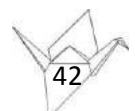

i) Abstracción

Es la operación intelectual que consiste en separar mentalmente lo que en la realidad no puede separarse, es decir, cuando un niño crea una figura geométrica, es capaz de ir reconociendo las figuras básicas. El origami permite hacer diversos dobleces con un trozo de papel empezando por formar un cuadrado y así sucesivamente como un triángulo, incluso hasta hexágonos, etc.; por lo que le permite al niño no sólo conceptualizarlo sino apreciar y formar su propia figura geométrica.

j) Memoria

Doblar el papel en diversas figuras permite que el alumno aprenda instrucciones ya predeterminadas, es decir, dobleces que se tienen que hacer necesariamente y los cuales son de gran importancia ya que para el origami requiere de la retención de algunos pasos a seguir.

k) Delicadeza

La finalidad de trabajar con una hoja o un trozo de papel es para desarrollar en los niños la paciencia adecuada para que adquieran la capacidad de trabajar con mucho cuidado y esmero, así como tener una gran sensibilidad, pues recordemos que el papel es de sumo cuidado y si no lo trabajamos adecuadamente puede romperse, por tanto, si los niños aprenden a trabajar con esa delicadeza cualquier actividad la podrán hacer de la misma manera.

l) Expresión creadora

Es una de las habilidades más importantes a manera personal, incluso al inicio de este trabajo hablo acerca de la gran capacidad que hay en nuestros pequeños alumnos de imaginar, inventar y poder crear. Los adultos perdemos esa capacidad de poder imaginar y ver los objetos o figuras de una forma diferente, como está plasmado el libro *El Principito*.

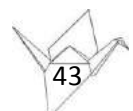

Lo mismo pasa con el papel, ellos pueden hacer un doblado sencillo con una hoja como un triángulo y para ellos es un barco enorme, los niños aprenden a crear sus propias figuras a partir de su imaginación.

m) Sentimiento estético

Los pequeños han aprendido a valorar su trabajo y el del otro, y por supuesto les enorgullece la figura que han creado, que los dobleces les han costado y que al final consiguen una figura limpia y hermosa por lo que no se atreven a aplastar o desarmar la misma.

n) Compañerismo

Resalto el compañerismo, puesto que la papiroflexia permite trabajar en equipo y transmitir de un niño a otro, es decir, si alguno de los pequeños no entiende o se le dificulta realizar el plegado, su compañero que se encuentra al lado, le ayudara a realizar la figura, se establecen relaciones interpersonales que les ayuda en un futuro.

o) Hábitos de orden y limpieza

Durante su estancia en el Jardín de niños, los pequeños desarrollan habilidades básicas de orden y limpieza, ya sea en hábitos de comida, de vestir, en el área donde trabajan, lo cual aprenden con el tiempo, el origami les permite crear esos conceptos en su memoria, pues se dice que este arte es casi perfecto, así que lleva una secuencia a seguir, es decir, un orden y limpieza, refiriéndome a dobleces exactos sin tener que hacer tantos dobleces innecesarios.

Todas las habilidades antes mencionadas que el origami puede desarrollar, son paulatinamente y sirven en cualquier campo formativo del Programa de Educación Preescolar. El niño posee disposición para trabajar con el plegado del papel y la educadora tendrá que prestar las herramientas y el conocimiento para que el niño acepte la actividad con agrado.



3.5 Origami paso a paso

En este nivel educativo no todas las figuras de origami las puede hacer el niño por muy bien previstas que estén. Por otra parte, no se trata de cansar al niño para que logre hacer dobleces sumamente complicados.

Se le introduce al Origami paso a paso, según Ando (2004) “A la edad ideal sería que se efectuara a partir de los dos o tres años, aunque es pertinente a cualquier edad” (p.55)

Para trabajar con el origami no necesitamos de muchas herramientas pues estas son las manos y propiamente dicho los dedos. En algunas ocasiones, es necesario por cuestión de tamaño y/o precisión utilizar algunas pinzas para efectuar el dobles con mayor exactitud; el uso del pegamento y los colores y plumones dependerán mucho de las necesidades del modelo pero cabe señalar, que una figura entre más completa esté doblada, menor o ninguna será la necesidad de añadirle detalles con elementos ajenos al papel.

3.5.1 Cómo trabajar el Origami

He mencionado que el Origami es hacer figuras doblando papel. Para poder elaborar un buen trabajo Ando (2004) en su libro señala: los siguientes doce pasos para lograr una figura perfecta.

1. Doblar correctamente, juntando orilla con orilla; esquina con esquina o del punto señalado a otro.
2. Doblar apoyándose sobre una superficie plana.
3. Marcar los dobleces con la yema de los dedos, no con las uñas.
4. Marcar hacia ambos lados para ejecutar algún dobles y en donde es preciso el lugar para no hacer varias marcas útiles.
5. A la figura terminada se le marcan bien los dobleces, si son planas se aplanan como planchado por el reverso; si son de volumen, después de

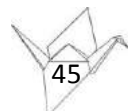

marcar bien los dobleces se puede poner un poco de pegamento en donde se necesite para que no se desdoble o se abra.

6. Escoger el material (papel) adecuado.
7. Como primer paso la creatividad, para practicar hay que tratar de transformar figuras ya hechas, pueden ser tradicionales o de otros autores.
8. Cuando vamos a crear una figura, empecemos por encontrar la forma básica adecuada, y hacer los dobleces exactos como: a la mitad, un cuarto, de la esquina al centro, etc.
9. Investigar al objeto, su característica, lo que hace distinguirse de otros para hacer la figura correcta.
10. Toda la hoja debe estar bien aprovechada, que no tenga dobleces inútiles y lo mínimo de dobleces ocultos.
11. Según el objetivo de la figura, ésta debe de ser bella, exquisita, limpia, simpática, atractiva, interesante, llamativa, práctica, resistente o útil y no lo contrario.
12. La selección de los colores también es importante, aunque según el estado de ánimo de la persona en ese momento se refleja tanto en los colores que utiliza como en las figuras que realiza. (p.55).

Se puede observar que se debe conocer el lenguaje del origami para poder trabajar de una manera más dinámica, Esto, claro, por parte del educador. He visto que si la maestra no tiene conocimiento del plegado del papel no podrá transmitir este arte a sus alumnos. Sin embargo, es posible que el educador aprenda sin un curso, pero sí con un buen libro de guía.

3.5.2 ¿Con qué papel trabajar?

Se ha visto hasta este momento que la único material es el papel, sin embargo, no se ha dicho qué tipo de papel se utiliza para tal actividad. Cualquier tipo de papel sirve para realizar las figuras de origami, pero lleva algunas condiciones, éste debe ser adecuado, resistente y adquirible. Algunas figuras necesitan de un papel manila, estraza, cartulina, cartoncillo, este tipo de papel para elaborar figuras



grandes, para aquellas que son más pequeñas se puede elaborar con un tipo de papel como lo es papel copia o china y para figuras reales han de utilizarse los colores tal como son y las texturas de la misma manera. El tamaño de papel, es variable, los profesionales ocupan diferentes medidas de papel de acuerdo con la figura que vayan a realizar, pero para los que son principiantes y más en el nivel que pretendo trabajar dejaremos de lado tanto tecnicismo, así que veremos lo básico y lo sencillo que puede ser. Para el Jardín de niños se comienza con hojas blancas bond tamaño carta, de ahí partimos para hacer el primer doblez y la figura base que es un cuadro y posteriormente un triángulo, el cual es el formato tradicional para hacer origami pero existen diseños para todo tipo de formatos: rectángulos, triángulos, polígonos y hasta círculos.

En el aula con los niños se trabaja a partir de una hoja tamaño carta, por tanto, sabemos que existen diferentes formatos de papel y que específicamente en preescolar se trabaja de la manera más sencilla y práctica contando como herramienta el tipo de papel que exista en el aula, veamos entonces que existen las formas básicas están son de mayor importancia, ya que de ahí se puede partir para empezar con alguna figura. Sirven de apoyo para empezar a crear alguna figura.

No menos importante es la lectura de los diagramas, por este motivo a continuación se da una lista clave que puede tomarse en cuenta:

- Detectar el orden de lectura del diagrama

En muchos diagramas de origami los pasos no están en el orden común de lecto-escritura occidental. Suelen tener una composición en forma de círculo, espiral, serpiente, etc. Es importante notar esto para seguir el orden correcto de los pasos.

- Observar todos los símbolos presentes en un paso

Cada símbolo, sea una flecha o una línea o de otra clase, está puesto en el diagrama porque es necesario para resolver ese paso. Por eso no hay que obviar



ninguno. Las líneas indican si el pliegue es de valle o montaña, las flechas indican la dirección hacia donde la dirección hacia donde hay que plegar.

3.6 Propuesta de situación didáctica

La situación didáctica es un conjunto de actividades articuladas con los propósitos fundamentales y principios pedagógicos del Programa de Educación Preescolar 2004

Durante el ciclo escolar 2011- 2012, trabaje con varias situaciones didácticas para adentrar a los niños al trabajo con origami; a continuación muestro algunas propuestas didácticas que pueden llevarse en el aula de clases y en este caso a nivel preescolar.

He de señalar que las propuestas didácticas que presento son solo algunos ejemplos, pero hay una infinidad de figuras con las que se pueden trabajar en los diferentes campos formativos. El objetivo de presentarlas es para dar el ejemplo de cómo trabajar dentro del aula, con el hermoso arte de doblar papel.

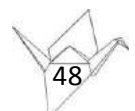

FLOR TRADICIONAL

Diagrama tomado de Ando (2004)

SITUACIÓN DIDÁCTICA 1

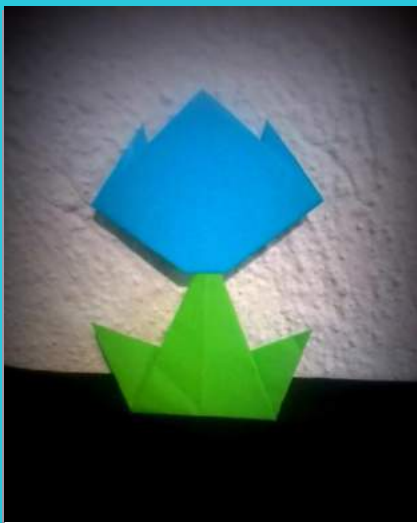

Fue utilizada para iniciar las manitas de los niños en el mundo de origami

Flor

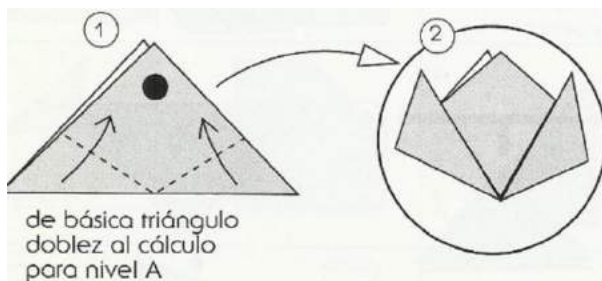

Manos a la obra

Hoja

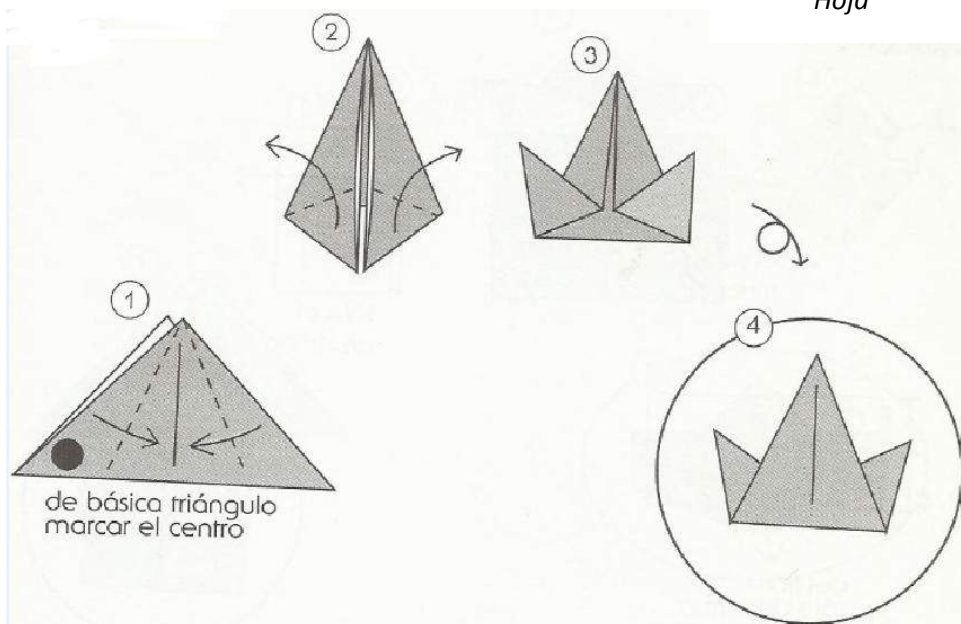

Tema: Flores

Propósito: Que el alumno reconozca que en su medio natural existen otros seres vivos, los cuales necesitan de cuidados y amor.

Campo Formativo: Exploración y Conocimiento del Mundo.

Competencia: Formula preguntas que expresan su curiosidad y su interés por saber más acerca de los seres vivos y el medio natural.

BARCO

Diagrama tomado de Ando (2004)

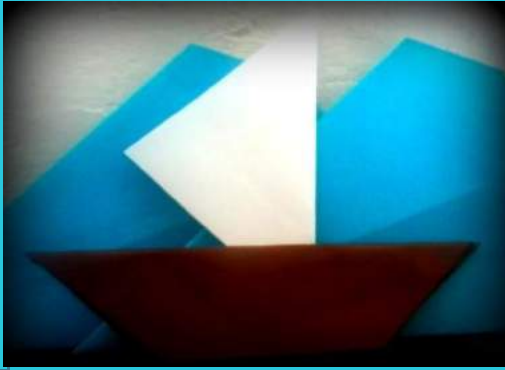

Esta figura se utilizó para fecha festiva, en este caso “El descubrimiento de América”

Manos a la obra

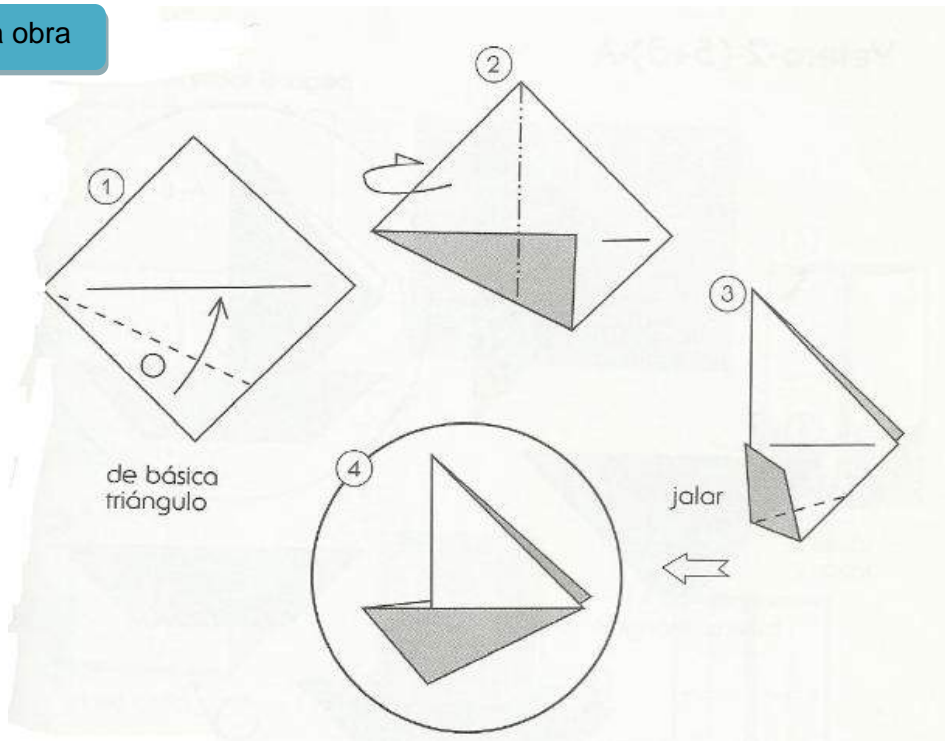

Tema: Descubrimiento de América

Propósito: Que el alumno identifique el 12 de octubre como fecha festiva en su sociedad.

Campo Formativo: Identidad Personal y Autonomía

Competencia: Comprende que las personas tienen diferentes tipos de vista, culturas y creencias que deben ser tratadas con respeto,

ÁRBOL DE NAVIDAD

SITUACIÓN DIDÁCTICA 3



Se utiliza para fecha festiva en este caso celebración de fechas decembrinas.

Manos a la obra

Esta figura se hace con los moldes para el árbol de navidad, simplemente se colorean o adornan con algún material, se recortan como indica, se ensamblan las dos aberturas y queda un lindo árbol, es otro tipo de origami.

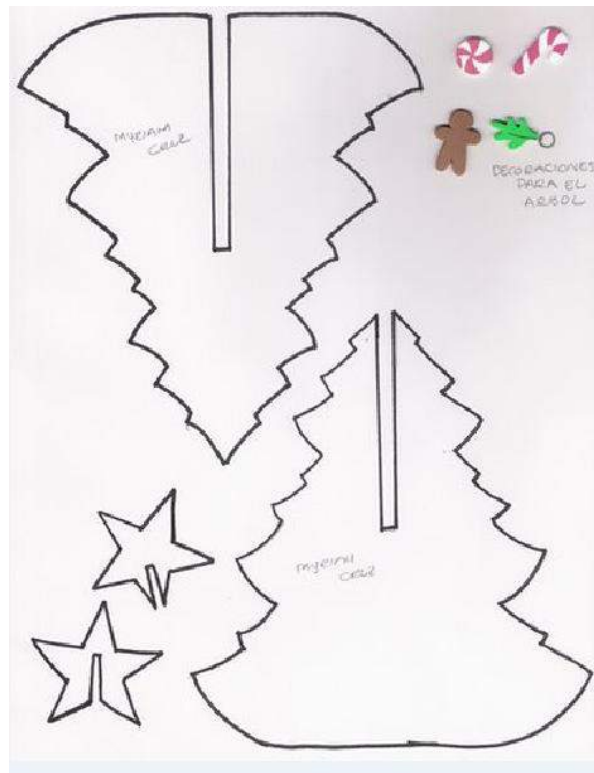

Tema: Festividades navideñas

Propósito: Que el niño identifique cuales son las costumbres y tradiciones que festeja en familia.

Campo Formativo: Desarrollo Personal y Social (Relaciones Interpersonales)

Competencia: Comprende que las personas tienen diferentes necesidades, puntos de vista, culturas y creencias que deben ser tratadas con respeto.

CAMIÓN

Diagrama tomado de Ando (2004)

SITUACIÓN DIDÁCTICA 4

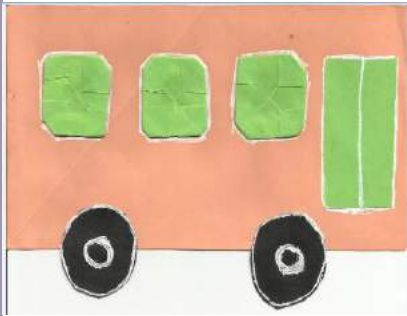

Este diagrama muestra cómo hacer un camión sencillo, y pudiendo agregar un diagrama más, las cuales son las ventanas.

Manos a la obra

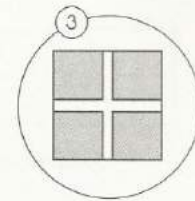
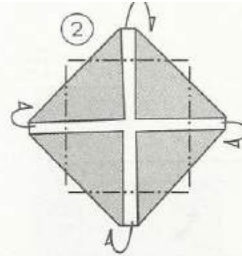
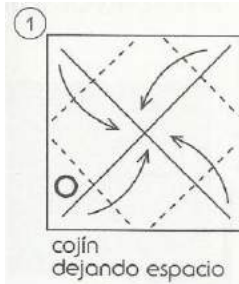

1 de libro

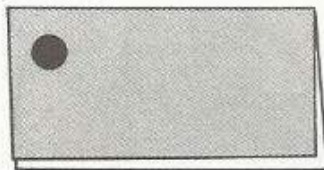

dibujar
ruedas, ventanas
y puerta

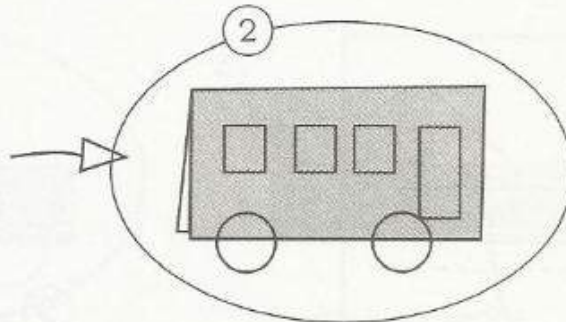

Tema: Medios de Transporte

Propósito: Que el alumno reconozca cuáles son los medios de transporte que utiliza la gente tanto de su estado como de otras comunidades.

Campo Formativo: Exploración y Conocimiento del Mundo (Cultura y Vida Social).

Competencia: Distingue y explica algunas características de la cultura propia y de otras culturas.

Favorece: Reconoce objetos que se utilizan en distintas comunidades para satisfacer necesidades semejantes.

CATARINA

Diagrama tomado de Ando (2004)

SITUACIÓN DIDÁCTICA 5



Manos a la obra

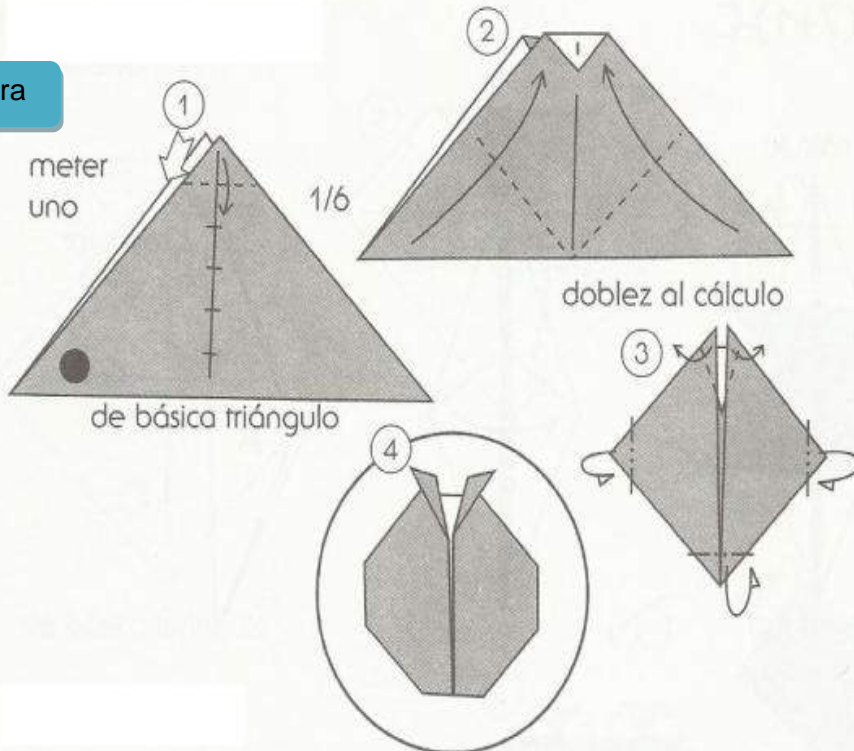

Tema: Insectos

Propósito: Que el alumno reconozca que en su medio natural existen otros seres vivos, los cuales necesitan de cuidados y amor.

Campo Formativo: Exploración y Conocimiento del Mundo.

Competencia: Observa seres vivos y elementos de la naturaleza, y lo que ocurre en fenómenos naturales.

Favorece: Clasifica elementos y seres de la naturaleza según sus características.

CORAZÓN

H. KUMASAKA

Diacrama tomado de Ando (2004)



Manos a la obra

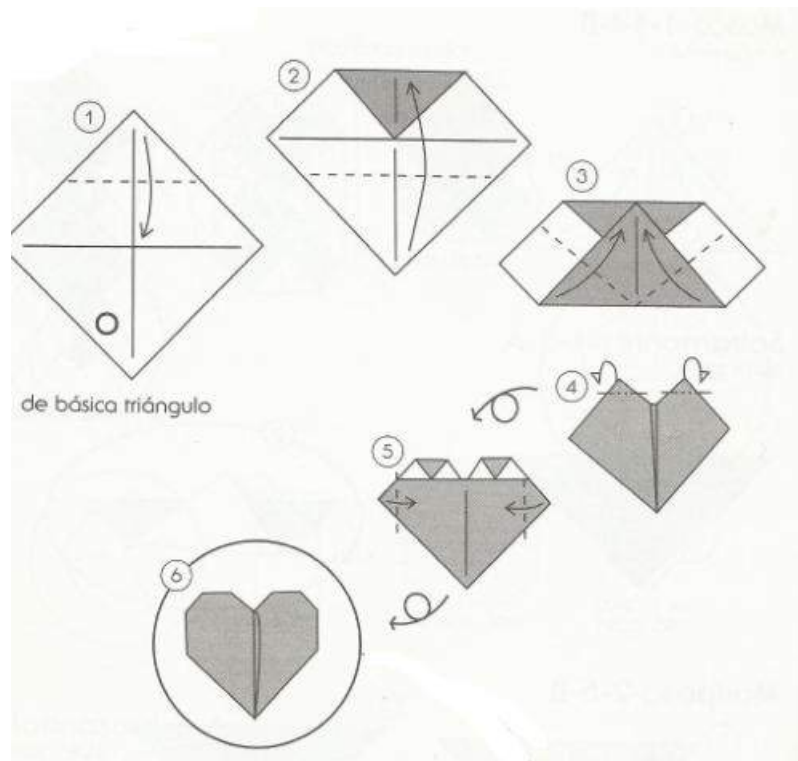

Tema: Día del amor y la amistad

Propósito: Que el alumno reconozca que hay otros seres humanos a los cuales debe respetar y tratar de la misma manera que le tratan.

Campo Formativo: Desarrollo Personal y Social (Relaciones interpersonales)

Competencia: Aprende sobre la importancia de la amistad y comprende el valor que tiene la confianza, la honestidad y el apoyo mutuo.

PERRITO

Noa

Diagrama tomado de Ando (2004)



Cuerpo

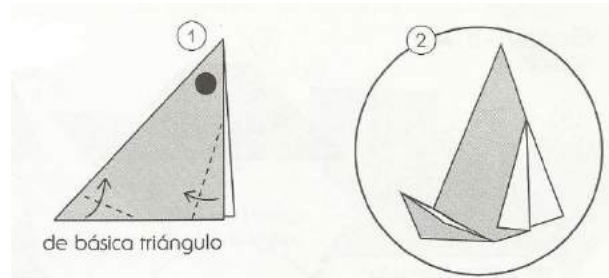

de básica triángulo

Manos a la obra

Cabeza

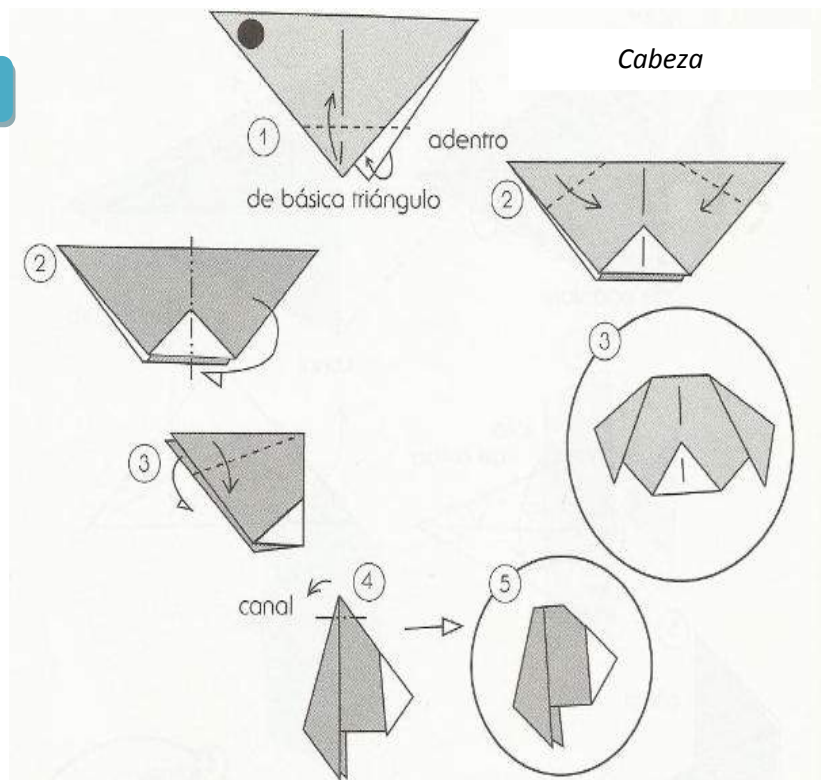

Tema: Mascotas

Propósito: Que el alumno reconozca que en su medio natural existen otros seres vivos, los cuales necesitan de cuidados y amor.

Campo Formativo: Exploración y Conocimiento del Mundo.

Competencia: Formula preguntas que expresan su curiosidad y su interés por saber más acerca de los seres vivos y el medio natural.

FRUTAS Y VERDURAS

Diagrama tomado de Ando (2004)

SITUACIÓN DIDÁCTICA 8

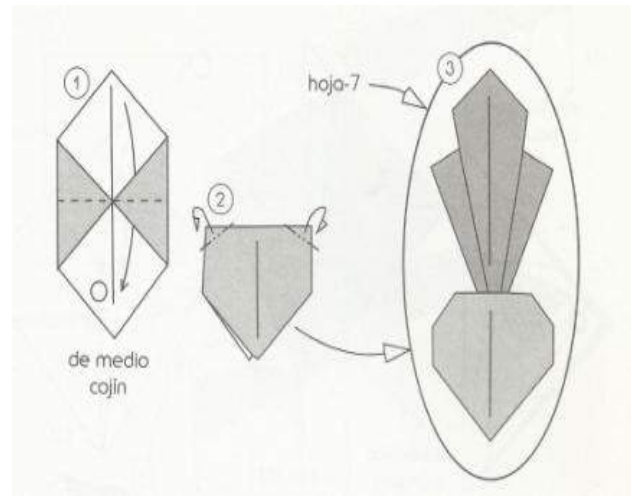

Manos a la obra

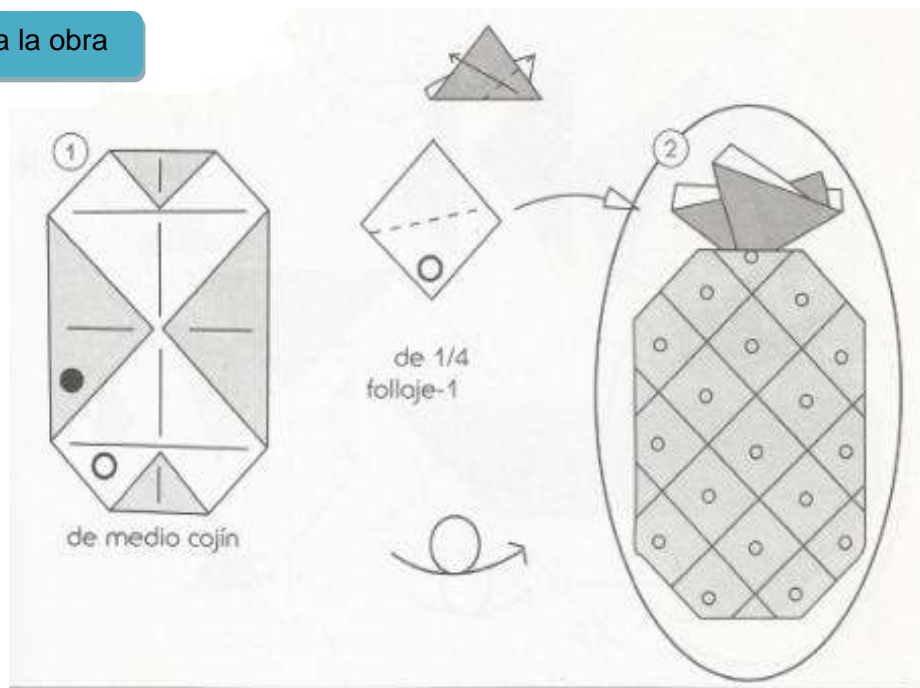

Tema: Flores

Propósito: Que el alumno reconozca que en su medio natural existen otros seres vivos, los cuales necesitan de cuidados y amor.

Campo Formativo: Exploración y Conocimiento del Mundo.

Competencia: Formula preguntas que expresan su curiosidad y su interés por saber más acerca de los seres vivos y el medio natural.

ÁRBOL

Diagrama tomado de Ando (2004)

SITUACIÓN DIDÁCTICA 9



Manos a la obra

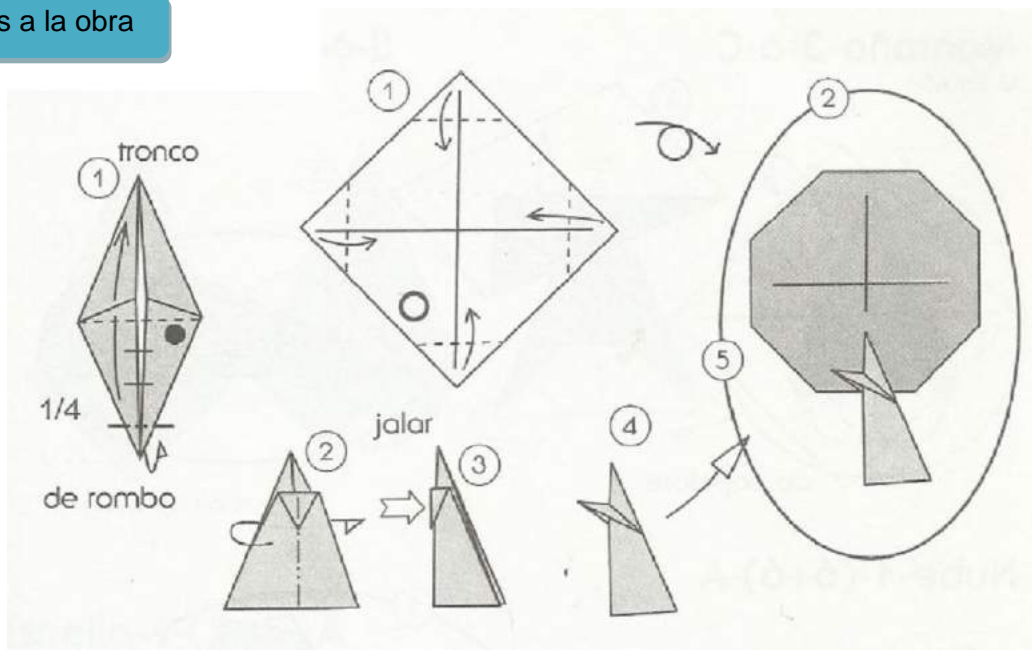

Tema: Vocal A. a

Propósito: Que el alumno distinga la letra A a, de las vocales y con que objetos se pueden asociar

Campo Formativo: Lenguaje y Comunicación (Lenguaje escrito)

Competencia: Identifica algunas características del sistema de escritura.

Favorece: Se inicia en el proceso de reconocer características de las palabras (si es más o menos larga, si tiene más o menos letras) y cuáles son esas letras (con cuál empieza. con cuál termina. tiene la de... empieza con la...)

PANDA

Diagrama tomado de Ando (2004)

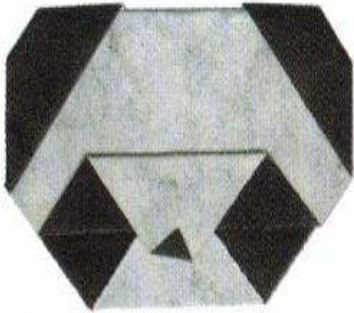

Manos a la obra

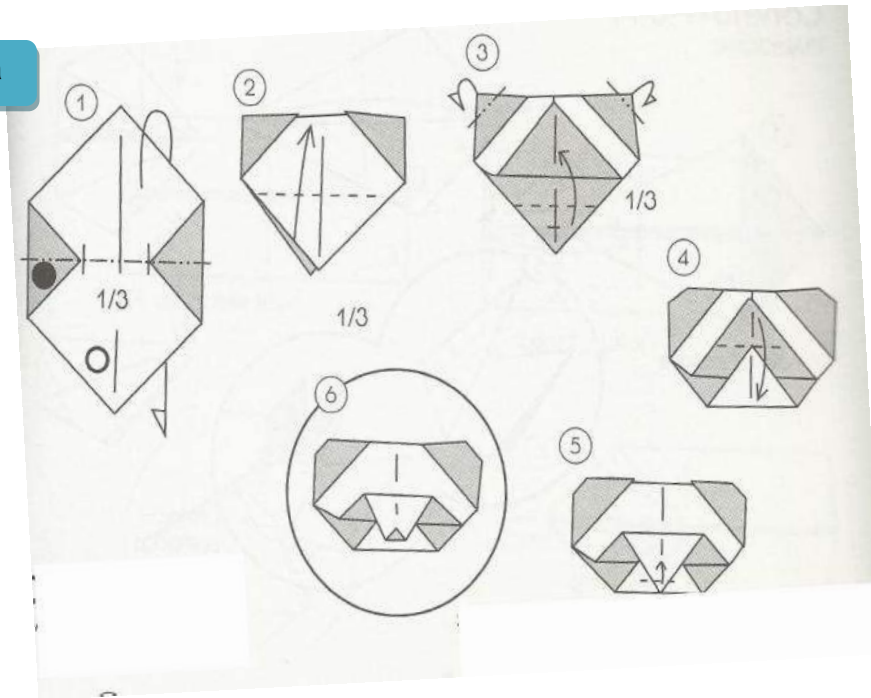
**Tema:** Animales del zoológico**Propósito:** Que el alumno identifique que animales puede encontrar en el zoológico.**Campo Formativo:** Exploración y Conocimiento del Mundo. (El mundo natural)**Competencia:** Observa seres vivos y elementos de la naturaleza, y lo que ocurre en fenómenos naturales.**Favorece:** Expresa curiosidad por saber y conocer acerca de los seres vivos y elementos de la naturaleza, de contextos diversos.

El niño que trabaja con el origami desarrolla o potencializa habilidades, eso quiere decir lleva a práctica las competencias que señala el Programa de Educación Preescolar, sin embargo, vuelvo a mencionar las habilidades que destacan en las situaciones didácticas propuestas:

- Memoria
- Paciencia
- Sensibilidad
- Creatividad
- Psicomotricidad fina:
 - ✓ Coordinación viso- manual
- Psicomotricidad gruesa:
 - ✓ Coordinación
 - ✓ Lateralidad

El trabajo con los niños en el aula y bajo un método a través del doblado de papel fue ameno e interesante. Los pequeños no tenían el conocimiento del concepto de origami o papiroflexia como se conoce en nuestro país, sin embargo, adoptaron muy rápido esta actividad sin darse cuenta de las habilidades a favorecer hacia su persona. Los niños empezaron a reconocer el papel, los primeros dobleces que había que hacerse, la recompensa de trabajar con otro tipo de papel y la satisfacción de entregar un trabajo hecho por sus manitas. Se volvieron todos unos artistas de este arte tan bello.

3.7 Presentación de clase muestra del ciclo 2011-2012

Con la finalidad de mostrar el trabajo final de los niños, se presenta la clase muestra, a ella asiste cualquier persona que desee ver el trabajo de los alumnos dentro del aula. Está centrada en el campo formativo de Pensamiento Matemático, el cual permitió ver el conteo de números y además el proceso y habilidades que

desarrolla el origami. Como primer lugar muestro el formato de mi clase muestra, posteriormente las fotos tomadas y, por último, la opinión de las mamás de los niños.

La clase muestra se llevó en el mes de Junio del 2012 en el Jardín de los Pequeñitos ubicado en Nicolás Bravo, en Tepepan, Delegación Xochimilco, en el grupo de Preescolar I, en donde se dio a conocer la forma en que se trabaja en un día, se les explicó a los asistentes, que la clase se daría como otro día común sin que ninguna padre de familia interviniera en el proceso.

Los niños pusieron atenciones a las indicaciones que se les dieron y comenzaron a trabajar por sí solos, sus familiares observaron cómo doblaban el papel sin que les tuvieran que repetir los dobleces que habría que hacer, algunos doblaban las flores al mismo tiempo y otros doblaban y pegaban al mismo tiempo, se mostró la manera de trabajar de cada niño.

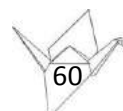

Planeación: Kinder1		Fecha: 21 de Junio del 2012
Educadora: Sharon Ramos		Clase Muestra
Propósito:	Dar a conocer las habilidades y destrezas que han desarrollado los niños en el transcurso del ciclo escolar	
Campo formativo:	Pensamiento Matemático (Número)	
Competencia:	Dice los números que sabe, en orden ascendente, empezando por uno y a partir de números diferentes al uno, ampliando el rango del conteo..	
Situación didáctica		
CONTEO EN ORIGAMI Tiempo: 30 min	<i>Elaboración de flores de origami a través de hojas de papel</i> Material: Hojas cortadas en un cuadrado de aprox. 5x5 Tijeras Resistol adhesivo Se le entregará al alumno un puñado de papeles previamente cortados en cuadrado y elaborará los distintos plegados para formar varias flores tradicionales de origami. Al final tendrá 15 flores para con ello empezar a pegar el número de flores que indique el número en una hoja blanca, hasta terminar.	
FIGURA DE ORIGAMI Tiempo: 15 min	<i>Elaboración de figura (ave) de origami con ayuda de sus mamás.</i> Material : <ul style="list-style-type: none"> • Hojas de colores tamaño carta • Tijeras El alumno tendrá que prestar atención a las indicaciones que la educadora le proporcione, empezando por formar un cuadrado, haciendo los dobleces exactos, ayudados de sus mamás para hacer un plegado que aún los niños, no pueden realizar.	

Cuadro 10. Planeación de Clase Muestra. Creación propia.

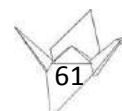

CLASE MUESTRA

AVE

H. KASAHARA

Diagrama tomado de Ando (2004)



Manos a la obra

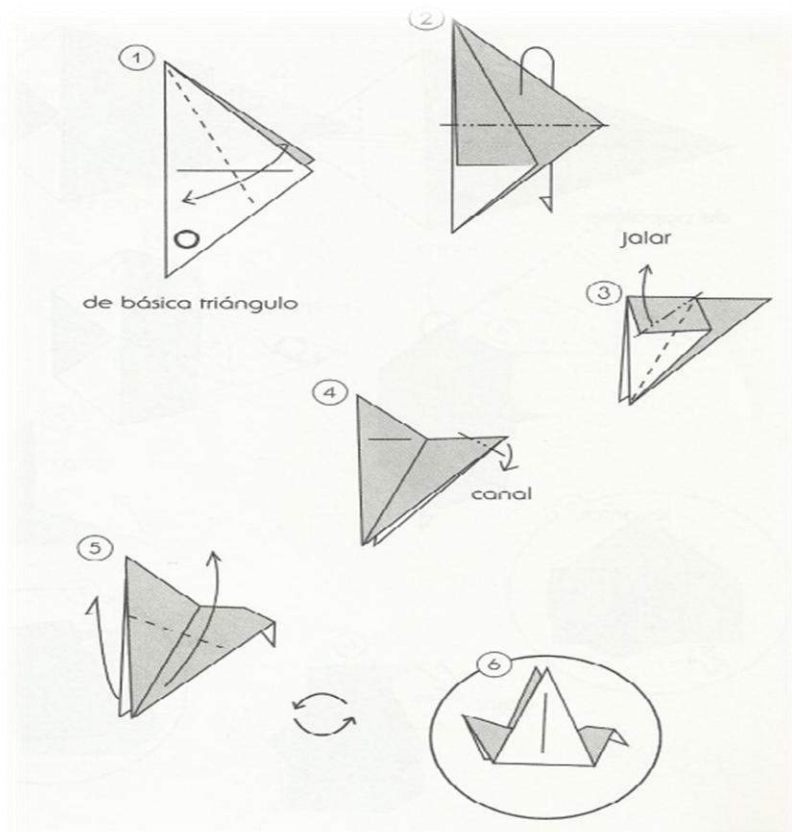

En las siguientes hojas se presentan algunas de las opiniones escritas por parte de los padres de familia acerca del método de origami que impartí en el ciclo escolar 2011- 2012 con sus pequeños.

Maestra: Miss Sharon
Alumno: Andrés Emilio Zapata Bravo
Mamá: Claudia Elvira Zapata Bravo

Me gustó mucho la clase muestra, ya que en ésta, nos demostró la manera como conduce a los pequeños. Es usted muy explícita y precisa al dar las indicaciones.

He visto muchos avances en el aprendizaje de Andrés, ya que colorea mejor, escribe mejor, identifica mejor los números y las letras, su desarrollo ha sido notable.

Referente a la clase muestra de origami, me gustó mucho. Creo que es importante incluir estos elementos, ya que con ellos, inducen al niño a tener paciencia, obtener precisión en sus movimientos, y así también, despertar más su creatividad e imaginación.

Me admiró ver la facilidad y precisión con la que Andrés elaboró su figura de origami (la flor), la retención que tiene al seguir los pasos para realizar la figura.

A Andrés siempre le han gustado las manualidades, y creo que tiene habilidad innata para realizarlas. Yo también estoy orgullosa de Andrés, por su dedicación, sus logros y su inteligencia.

Una vez más, le reitero mi agradecimiento por su valiosa labor, dedicación y paciencia.



Claudia E. Zapata Bravo,

Alexander Martínez Mayo
 y
 Leticia Mayo Alonzo

Me parece muy bien que mi hijo aprenda hacer figuras de origami para su desarrollo y como aprendizaje

Daniela Olalde García

Más

Ami en lo personal me parecia buena la idea de trabajar con la técnica de Origami, a Dany cada vez la veo más interesada en esto, ya que me ha dicho que nos ayuda esto en casa.

Gracias x el apoyo y dedicación que le da a Dany.

Por mi parte es todo.

Jauet García Becerra
 Jauet

Me encanta el uso de Origami en la clase de mi niña. Me gusta ~~que~~ que fueran figuras sencillas, de acuerdo a su edad, me gusto ver la concentración y precisión con que los niños trabajaban. Al final del trabajo ver la sonrisa de los niños al haber logrado terminarlo. Las instrucciones fueron, sencillas, precisas y concretas. Felicidades por tan buen trabajo.

3.8. Fotografías de evidencia de trabajo con origami y clase muestra del ciclo 2011-2012



Creando flores de papel



Trabajemos con figuras de animales



Árbol de navidad



Haciendo dobleses solitos



En clase muestra

Aves en papel



Mis dobleces



CONCLUSIONES

Podría decirse que el origami es una actividad o pasatiempo complicado o difícil de realizar, pero aun así un hermoso arte de apreciar.

Con el presente trabajo, se da a conocer cómo es que el arte de doblar papel, es una herramienta didáctica dentro de una planeación educativa a nivel preescolar. Tuve la oportunidad de apreciar las habilidades que desarrolla en los niños a través de mi experiencia laboral.

Se observa en las evidencias fotográficas que los niños ponían gran empeño a cada doblez que elaboraban, esto se da a partir de una planeación educativa semanal basada en competencias como lo indica el Programa de Educación Preescolar 2004, proponiendo situaciones didácticas que cumplieran con el desarrollo de competencias y habilidades que propicien en el niño a un aprendizaje significativo.

Conviene decir que las situaciones son de acuerdo con la edad de nuestros alumnos, claro está que los niños preescolares, aún no pueden realizar dobleces tan complicados; sin embargo, durante el ciclo escolar aprendieron a memorizar pasos para crear alguna figura de origami.

Es importante decir que nunca dejé de lado los conocimientos establecidos como son formas, colores, lenguaje; etc. El origami se integra a una situación didáctica a partir del tema que se vaya a ver en clase, o alguna actividad recreativa.

Todas aquellas actividades del doblado del papel se dan gracias a que, el papel es un material indispensable dentro del aula; no es un material tan caro en la actualidad, hasta con alguna propaganda que den en la calle podemos crear una linda figura.

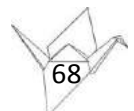

A partir del desarrollo de algunas situaciones didácticas, pude observar que el planear y me refiero al momento de plasmar o incorporar figuras de origami en las situaciones didácticas no fue tan complicado; sin embargo, al momento de escribir las observaciones, se trataba de expresar casi obligadamente lo que la figura de origami ofrece al Programa de Educación Preescolar; es decir, cuales son los propósitos y competencias que se favorecieron y no se escriben las habilidades que el origami desarrolla en el niño, es por ello que creo conveniente que si establecen situaciones didácticas acompañadas con origami, se den a conocer por escrito las observaciones de lo que desarrolla el origami implícitamente. Al igual que si una educadora quiere incorporar papiroflexia a sus labores diarias, deberían tener un curso que le ayude a aprender un origami básico y obtenga provecho para que haya un resultado de motricidad fina en sus alumnos. Señalo como propuesta que la educadora llegue a tomar un breve curso, en horas libres o juntas de consejo, esto para no afectar su carga de trabajo o descuido del mismo.

Observe que, a partir de doblar papel durante el ciclo escolar el niño adquirió más habilidad en el área psicomotriz el cual se notaba en los ejercicios de grafo-motricidad, así como en la coordinación de sus movimientos, indicaciones, retención, paciencia, colores, formas geométricas, que ayudan a que en el próximo ciclo escolar entren con habilidades y competencias ya desarrolladas.

Me atrevo a decir; que el origami bien puede proponerse como un modelo pedagógico para la enseñanza preescolar en los seis campos formativos. Y no solo se puede implementar este arte a nivel preescolar, sí no en toda la educación básica, media y superior, claro está con distinto complejidad y propósito.

No existe ninguna dificultad para que este hermoso arte sea incorporado a planeaciones o programas educativos, como antes mencioné sólo un curso que capacite a nuestras educadoras y conduzcan al niño adecuadamente. El niño por iniciativa hará parte de su educación al origami, puntualizo aquí, porque mis niños sabían que tomaban aproximadamente 15 minutos de origami diario en clase.

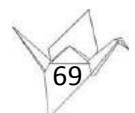

Se logró cumplir con los objetivos o metas preestablecidas, que el alumno desarrollara las competencias y además desarrollar habilidades que le serán útiles en un futuro. No hay que dejar a la papiroflexia como un pasatiempo, sí es bien cierto, que hay muchas personas que lo practican como *hobby*, pero hay que adentrarnos hacia este mundo del origami que nos deja beneficios ocultos y no sólo en los niños, sino en todo aquel que lo practica.

La escuela necesita de materiales didácticos innovadores que llamen la atención de los niños. Recordemos que los niños de preescolar aprenden a través del juego, de aquello que los sorprenda; bien, entonces ¿Por qué no, ofrecerles la motivación a trabajar con figuras de origami para estimular la creación de los niños?.

He de mencionar que me siento plenamente satisfecha con mi trabajo, pues se me permitió implementar y dar clases utilizando el Programa de Educación Preescolar 2004, y libremente con el método de origami en una situación didáctica, por lo que ofrecí el mayor empeño hacia mi trabajo y qué educadora no quiere dar lo mejor de sí para que sus pupilos tengan las herramientas adecuadas para su educación continua; al menos yo sí, cuando mis pequeños aprendían a doblar el primer plegado básico, fue una admiración enorme; los niños son capaces de aprender cosas inimaginables, teniendo de soporte a los padres de familia quienes no creían capaces a sus hijos de hacer figuritas de origami.

He de expresar que a lo largo de mi carrera vi a la Pedagogía como aquella ciencia que da mejoramiento a nuestra educación, y que mejor innovar con este recurso didáctico para innovar en las planeaciones educativas, estimular la creatividad, tanto en las educadoras como en los niños. Fortalecer aquellos conocimientos previos que los alumnos traen para que tengan una educación integral que les ayude en una buena calidad de vida.

Nuestro país necesita de una educación de calidad, con altos estándares de creatividad y profesionalismo, no conformarse con lo mínimo, seguir estudiando e

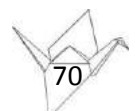

innovando métodos de enseñanza que nos permitan orientar a los pupilos a una educación agradable.

Culmino señalando que sí, el origami es de gran ayuda como una herramienta didáctica, siendo accesible al establecido Programa de Educación Preescolar, pudiendo armar distintas situaciones didácticas, que cumplen con los propósitos de la educación de nuestro país.



BIBLIOGRAFÍA

- Aldama Herrera, María Guadalupe (2007). *Fantasías en Origami. Arte mágico manual*. Tesis de Licenciatura no publicada, México D.F.: Universidad Pedagógica Nacional.
- Ando, Kyoko (2004). *Origami Creativo para Educadores. Cómo enseñarles a los niños*. México, Distrito Federal: Instituto Cultural Mexicano Japonés.
- Azzita, Emanuel. (1998). *Manual práctico de papiroflexia*. España, Barcelona: De Vecchi.
- Carlé, Soledad (2006). *El juego del arte*. España: Rosa Sesant
- Clemente, Eduardo (1990). *Papiroflexia*. España, Barcelona: Plaza & Janes.
- Galván, Lafarga, Luz Elena (1995). *De las escuelas de párvulos al preescolar. Una historia por contar* (Versión electrónica). Revista Pedagogía de la UPN. Vol. 10, núm.2
- Kasahara, Kunihiko (2000). *Papiroflexia<<origami>> Fácil*. España, Madrid: EDAF.
- Luziriaga, Lorenzo (2001). *Diccionario de Pedagogía*. Argentina, Buenos Aires: Losada.
- Masao (03 de Septiembre 2011). *Las preguntas frecuentes del origami*, [en línea] Disponible en <http://www.papelerapalermo.com/cursos/preguntasfrecuentes.pdf>
- Morfin Lina (14 de Julio 2010). *La educación Preescolar en México*, [en línea] Disponible en www.monografias.com/trabajos56/jardin-infantil/jardin-infantil.shtm.
- Rodríguez, Susana (1997). *Vamos a hacer Origami, plegados con papel*. Argentina, Buenos Aires: Albastos.
- Sato Yoshio (1996). *Animal Origami*. Tokyo, Japón: Kondosha Internacional.
- SEP (2005). *Estrategias básicas de enseñanzas de las asignaturas propuesta educativa [en línea]*. Disponible en: <http://www.educacionespecial.sep.gob.mx/>
- SEP (2004). *Programa de Educación Preescolar*. México

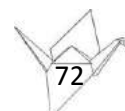

Turner Silvie (1991). *Appendices A. Short History of papermaking*. New York: Design.

Soto María Guadalupe (2002). *Impacto del origami en el pensamiento creativo del niño*. Tesis de Maestría, no publicada. México: Universidad Pedagógica Nacional.

Steinger Ernesto (18 de Febrero 2013). Manual Steinger, Introducción a la enseñanza práctica del sistema Kindergarten. Jardín de Niños según Federico Froebel, [en línea]. Disponible en:
http://archive.org/stream/manualsteigerint00stei/manualsteigerint00stei_djvu.txt

Wiman Raymond (1990). *Material didáctico, ideas prácticas para su desarrollo*. México: Trillas.

Zabalza Miguel Ángel (2006). *Didáctica de la educación infantil*. Madrid, España: Narcea.

Zoraida Josefina (1992). *La educación en la historia de México*. Distrito Federal, México: Colegio de México.

