



FUNDACION CREAR PUENTES

Curso Básico de Costura

Confección Ropa de Mujer



**Fundación
Crear Puentes**

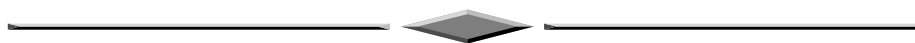



FUNDACION CREAR PUENTES

Crear Puentes





TABLA DE CONTENIDO

CONTROL Y EVALUACION DEL CURSO	4
LISTA DE MATERIALES Y UTENSILIOS	5
MAQUINA DE COSER	6
RECOMENDACIONES EN CUANDO A LOS HILOS	7
AGUJA E HILOS PROPIOS PARA TELA CONVENIENTE	7
COMO ENHEBRAR LA AGUJA	7
COMO SACAR EL HILO INFERIOR.....	8
COMO COMENZAR A HILAR	8
FORMA DE CONFECIONAR OJALES	9
COMO COSER UN ZIPPER	9
COMO COSER UN ZIPPER	10
ZIPPER DE FALDA.....	10
ZIPPER DE PANTALON.....	11
TIPOS DE HOLGURAS	12
MEDIDAS PATRON BASICO DE BLUSA	13
PATRON BASICO TRASERO DE BLUSA	14
PATRON BASICO DELANTERO DE BLUSA	14
PATRON BASICO DELANTERO DE BLUSA	15
COMO HACER ALGUNOS TIPOS DE ESCOTES	15
COMO HACER ALGUNOS TIPOS DE ESCOTES	16
ESCOTE EN PICO O “V”	16
ESCOTE EN FORMA DE OJAL O HACIA LOS HOMBROS	16
ESCOTE EN FORMA DE CORAZON	17
ESCOTE EN PARRAS	17
ESCOTE REDONDO.....	18
ESCOTE CUADRADO	18
ESCOTE EN “U”	19
ESCOTE O CUELLO ALTO.....	19
MEDIDAS MANGA BÁSICA	20
PATRON MANGA BASICA	21
MANGA ENTERIZA	22
MANGA ENTERIZA BASICA.....	22



FUNDACION CREAR PUENTES

MANGA ENTERIZA # 1	23
MANGA ENTERIZA # 2	23
TRANSFORMACIONES DE MANGAS.....	24
MANGA CAPULLO.....	24
MANGA DE PALETONES	25
MANGA ACAMPANADA O MARIPOSA	26
MANGA CORTA DE PERNIL.....	27
MANGA DOLMAN	28
MANGA RANGLAN	29
MEDIDAS FALDA BÁSICA.....	29
MEDIDAS FALDA BÁSICA.....	30
PATRÓN BÁSICO DE FALDA.....	30
PATRÓN BÁSICO DE FALDA.....	31
FALDA RECTA CON PINZAS.....	31
FALDA RECTA CON PINZAS.....	32
TRANSFORMACIONES DE FALDAS	33
FALDA EVASE	33
FALDA SEMI-ACAMPANADA.....	33
FALDA PALETONES ENCONTRADOS	33
FALDA PALETONES ENCONTRADOS	34
FALDA DRAPEADA DE AMBOS LADOS.....	35
FALDA ACAMPANADA O CIRCULAR	35
FALDA COLEGIAL DE TRES PIEZAS	34
FALDA DE PALETONES.....	36
MEDIDAS BÁSICAS PANTALÓN DE MUJER.....	37
PATRON BASICO DELANTERO DE PANTALON	38
PATRON BASICO TRASERO PANTALON	39
BIBLIOGRAFIA.....	40



CONTROL Y EVALUACION DEL CURSO

CURSO BASICO DE COSTURA

LECCIONES	PRENDA #	DESCRIPCION	INICIO	TERMINO	REAL
1		Medidas y patrones básicos			
1.5	1	Blusa (escote, manga enteriza)			
1.5	2	Falda (estilo recto, con bolsas)			
2	3	Vestido (corte casual)			
2	4	Blusa (elaborada, manga larga y cuello)			
1.5	5	Falda			
2.5	6	Vestido elaborado			
2	7	Pantalón con elástico cintura			
2.5	8	Pantalón largo deportivo			
1.5		Transformación mangas- Repaso patrones básicos			
2		Examen práctico (patrones básicos)			

CURSO CORTE AVANZADO

LECCIONES	PRENDA #	DESCRIPCION	INICIO	TERMINO	REAL
1.5	1	Blusa cuello sport manga corta			
2	2	Pantalón corte clásico			
2.5	3	Saco o vestido cuello enterizo			
2.5	4	Overol deportivo			
2.5	5	Blusa camisera sin mangas			
2	6	Chaleco forrado			
2.5	7	Blusa elaborada manga larga c/puño			
3	8	Jacket reversible o forrada			
2	9	Falda (forrada, detalles)			
1.5	10	Línea deportiva (leotardo o maya)			
1.5		Transformación y elaboración tipos de bolsas y bolsillos			
1.5		Transformación diferentes estilos de cuellos			
2		Repaso de patrones y detalles de confección			
3		Examen (teórico, práctico)			



LISTA DE MATERIALES Y UTENSILIOS

Esta lista sirve como guía para que la estudiante siempre la revise antes de empezar a coser o antes de asistir a lecciones para que así no pierda tiempo por falta de utensilios o materiales.

UTENSILIOS

Costurero
Alfiletero
Alfileres
Agujas de mano
Agujas de máquina # 14
Cinta métrica
Tiza oscura
Tiza blanca
Carreteles
Bobina
Tijera para papel
Tijera para tela
Reglas: Escuadra y Curva
Suelta hilos o descosedor
Lapicero de cuatro colores
Lápiz
Tajador
Maskin tape
Papel periódico

MATERIALES

Tela
Botones
Cremalleras
Hilos
Elásticos
Entretela
Pelón

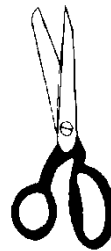

aguja
máquina n° 14

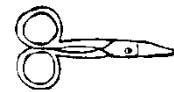

cortahebras

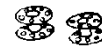

carreteles

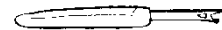

descosedor



cinta métrica

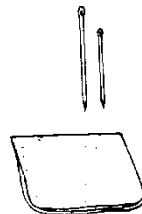
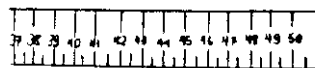

pelón



alfiletero

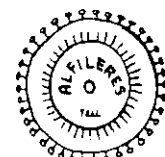

ALFILERES

bobina



tiza



MAQUINA DE COSER

NOMBRE DE LAS PARTES

- | | |
|---|-------------------------------------|
| 1. Espiga del carrete | 16. Placa de la aguja |
| 2. Regulador de anchura zigzag | 17. Aguja |
| 3. Selector de posición de aguja | 18. Barra de presión |
| 4. Tensión del devanador | 19. Sujetador de agujas |
| 5. Guías del hilo de la tapa superior | 20. Regulador de tensión del hilo |
| 6. Leva del tira-hilo | 21. Brazo |
| 7. Regulador de soltura de presión del tiro repentino | 22. Base |
| 8. Testera | 23. Botón regulador de dientes |
| 9. Guías del hilo de testera | 24. Botón de coser detrás |
| 10. Barra de aguja | 25. Regulador de longitud del punto |
| 11. Guías del hilo de porta agujas | 26. Indicador de longitud del punto |
| 12. Empulguera | 27. El volante |
| 13. Prensa-telas | 28. Aldaba del devanador de bobina |
| 14. Porta-placas | 29. Eje del devanador de bobina |
| 15. Pieza dentada de transporte | 30. Tapa superior |
| | 31. Tapa cubre discos |
| | 32. Mecanismo de discos |

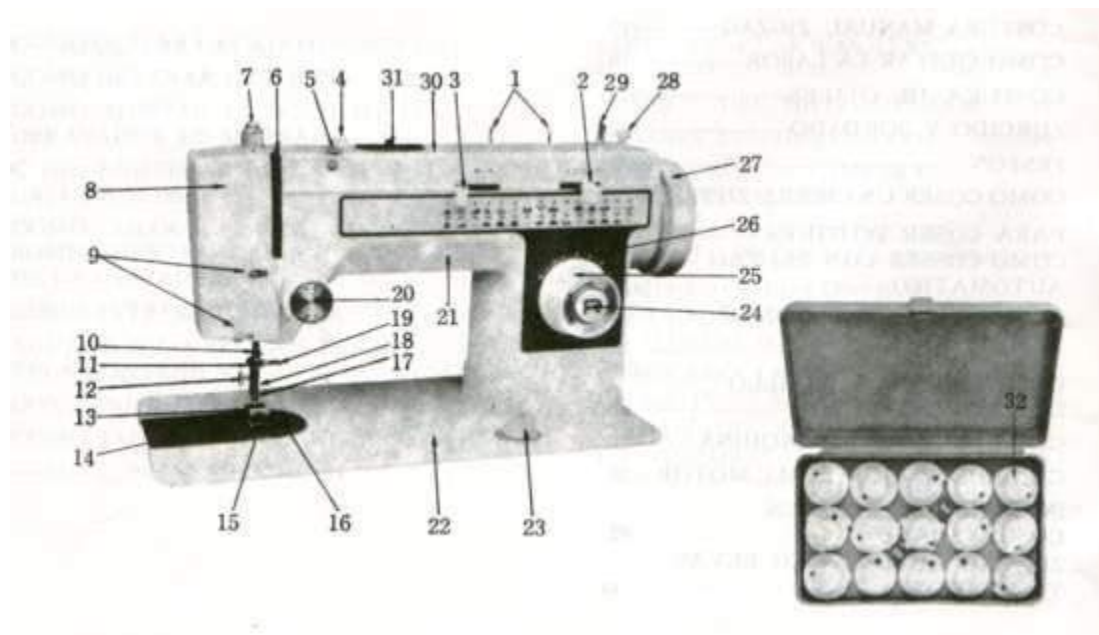



RECOMENDACIONES EN CUANDO A LOS HILOS

AGUJA E HILOS RECOMENDADOS DE ACUERDO A LA TELA

Medida de la aguja	Tela	Medida del hilo
# 9	Percal fino, sarga, seda y muselina.	# 80-100 Hilo de algodón o de seda fina.
# 11	Percal delgado, tela de algodón, crepón de China, tela de punto y seda.	# 60-100 Hilo de algodón o de seda ordinaria.
# 14	Tela de algodón ordinario, seda gruesa, telas de lana fina, toallas y telas para camisas.	# 40-60 Hilo de algodón o de seda ordinaria.
# 16	Tela de algodón grueso, sarga y telas de la fina.	# 30-60 Hilo de algodón o de seda ordinaria.
# 18	Telas de lana ordinaria, pantalones, abrigos, percal grueso y vestidos de niños.	# 30-60 Hilo de algodón o de seda ordinaria.

NOTA: Use hilo de algodón mercerizado de buena calidad, si se puede, para evitar todo encogimiento cuando se lave.

COMO ENHEBRAR LA AGUJA

Alce la leva del tira-hilos (5) hasta su parte más alta, girando la rueda volante hacia usted. Coloque un carrete de hilo en el porta-carrete.

Haga pasar el hilo a través de la guía del brazo superior (1,2), hágalo girar hacia abajo alrededor de los discos de tensión (3) de derecha a izquierda, sobre la custodia de tensión del hilo (4) por la parte de atrás, a través de la horquilla del resorte del tira-hilos (5), por arriba a través de las guías del hilo (7,8) y dentro de la guía del hilo(9) en el extremo inferior del porta-agujas.

Luego hágalo pasar a través del ojo de la aguja de izquierda a derecha. Tire del hilo como unos 4 ó 5 cms a través del ojo de la aguja.

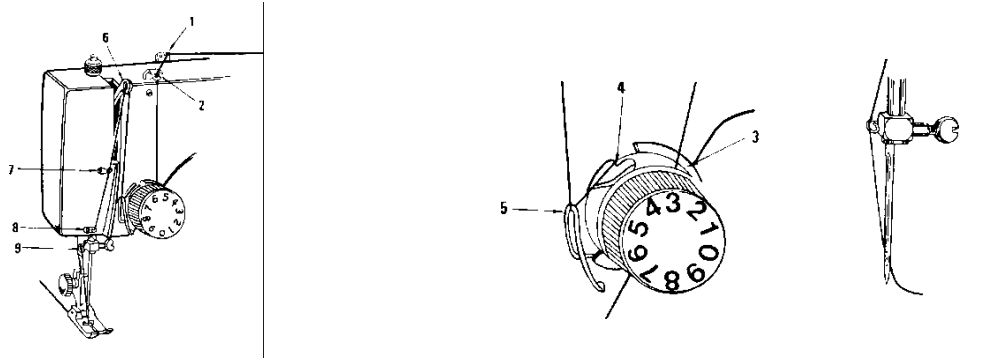

COMO SACAR EL HILO INFERIOR

Tome el hilo superior sueltamente con su mano izquierda. Haga girar la rueda volante hacia usted con su mano derecha hasta que la aguja se mueve hasta abajo y hacia arriba de nuevo hasta su parte más alta, luego pare la rueda volante y empuje despacito el hilo superior para alzar el hilo inferior a través del agujero de la aguja. Coloque ambas extremidades del hilo atrás y sobre el prensa-telas.

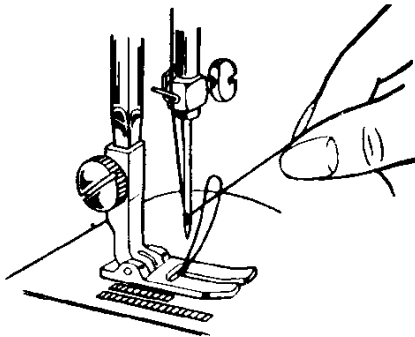

COMO COMENZAR A HILAR

Coloque la tela debajo de la prensa-telas. Tome con su mano izquierda relajadamente ambos extremos del hilo y gire la rueda volante con su mano derecha para dejar que la aguja penetre en el lugar donde se desea comenzar a coser. Baje el prensa-telas hasta la tela y comience a coser.

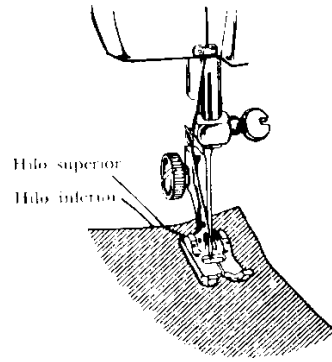



FORMA DE CONFECCIONAR OJALES

1. Quite el prensa-tela regular y coloque la prensa-tela de ojales.
2. Fije el regulador de la anchura de zigzag entre “1” y “2” .Fije el regulador de la longitud de punto para obtener puntadas cercanas.
3. Marque con lápiz o tiza la posición y longitud exacta del ojal en la tela.
4. Baje la aguja cuidadosamente a la marca en la tela donde se indica el comienzo del ojal. Baje la prensa tela y comienza a coser el lado izquierdo del ojal hasta que llegue al fin de la marca (dibujo 1).
5. Levante la aguja de la tela. Coloque el regulador de la anchura del zigzag en “5” y el regulador de longitud de punto en “0” para que cosa tres o cuatro puntadas haciendo el hilvanado (dibujo 2).
6. Ahora, para coser la otra hilera del ojal, regrese el regulador de la anchura entre “1” y “2” (a la posición original) y comience a coser hasta que sus puntadas lleguen a la posición que se muestra en el dibujo 3.
7. Para hacer el hilvanado final, regrese el regulador de anchura a “5” y el regulador de longitud a “0” y cosa tres o cuatro puntadas para apretar los hilos del hilván previniendo así que se deshile.
8. Quite la tela de la máquina y corte el agujero del ojal con un cortador de ojales o descosedor.

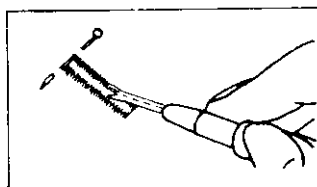
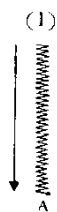
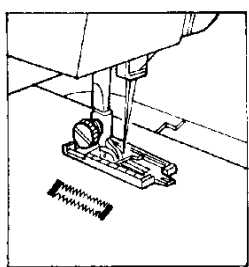



COMO COSER UN ZIPPER

ZIPPER DE FALDA

Primero colocamos el zipper por el lado derecho de la prenda, vuelto hacia abajo cuidando que la latita superior del zipper quede a una distancia de 1 cm de la orilla superior de la prenda, y que la latita inferior quede a la misma altura de donde nos llegará la costura que cerró la prenda.

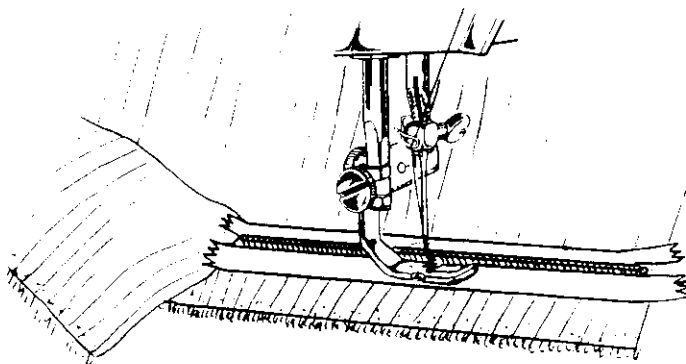

Una vez seguidos estos pasos pasamos costura de abajo hacia arriba por el lado izquierdo.

Le damos vuelta a lo ya cosido.

Finalmente cubrimos el zipper con la parte izquierda de la prenda, cubriendo totalmente el zipper y pasamos costura más o menos de 1 cm de distancia de la orilla.

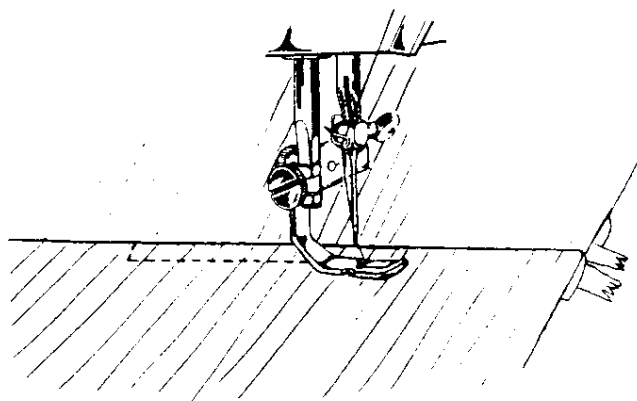



FUNDACION CREAR PUENTES

ZIPPER DE PANTALON

Con el tiro ya cosido en el delantero y tomando en cuenta el largo del zipper colocamos este en la parte izquierda como se ve en la fig. # 1.

Figura N° 1

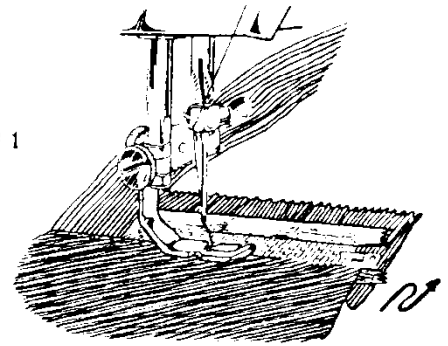

Luego cubrimos el zipper con la otra parte (derecha) sosteniéndolo con alfileres (fig.# 2), y cosemos pordebajo cuidando que esta costura no se vea por el derecho de la tela. Cosemos solamente el zipper y la carretilla.

Figura N° 2

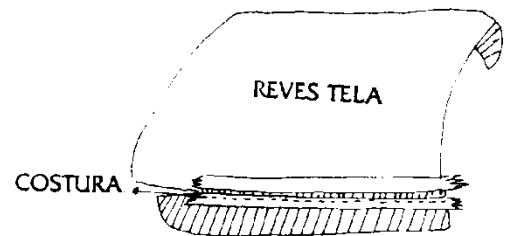
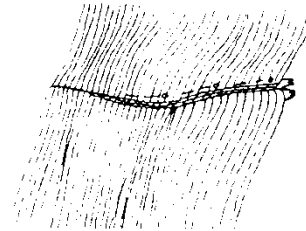

Finalmente, cosemos por la parte derecha del pantalón formando con la costura la carretilla del pantalón (fig.# 3)

Figura N° 3

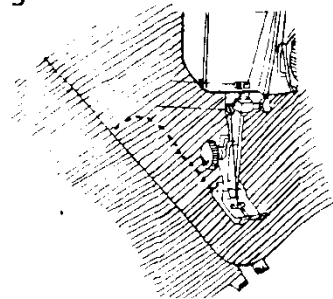



TIPOS DE HOLGURAS

1. **Ajuste Tradicional:** Sigue las formas del cuerpo. Lo encontramos en prendas clásicas tipo sastré, faldas y vestidos rectos, pantalones corte clásico y otros. La holgura es mínima, suficiente para dar comodidad, sin que raye en lo apretado.

- a) Busto = 6 cms
- b) Cintura = 4 cms
- c) Cadera = 8 cms

Tradicional Deportivo: Al cuerpo, exacto, o se resta hasta 10 cms. Ej: leotardos, trajes de baño, lycras, etc.

2. **Ajuste Convencional:** Este ajuste también sigue las formas del cuerpo, quedando suelto y cómodo. Lo encontramos en prendas casuales como vestidos, pantalones sport, faldas con evasé y envolventes, etc. Para la toma de medidas se requiere de menos precisión.

- a) Busto = 10 cms
- b) Cintura = 8 cms
- c) Cadera = 14 cms

3. **Ajuste Holgado:** Este ajuste normalmente no sigue las formas del cuerpo. Se encuentra en prendas como kimonos, drapeados, es normal que los vestidos de noche entren en ésta categoría, también las capas, gabardinas, pantalones tipo harem, palazo, vestidos chemise, maternas, etc.

- a) Busto = 14 cms
- b) Cintura = 12 cms
- c) Cadera = 16 cms

AUMENTO EN CENTIMETROS EN LAS MEDIDAS TOTALES SEGÚN TIPO DE HOLGURA

	BUSTO	CINTURA	CADERA
TRADICIONAL	6	4	8
CONVENCIONAL	10	8	14
HOLGADO	14	12	16



MEDIDAS PATRON BASICO DE BLUSA

1. **Amplitud de Espalda:** Se toma de hombro a hombro.
2. **Longitud de Espalda:** Se toma de la base del cuello a la cintura.
3. **Longitud de Delantero:** Se toma de la base del cuello a la cintura pasando por la parte más prominente del busto.
4. **Circunferencia de Cuello:** Se toma alrededor del mismo exacto.
5. **Circunferencia de Sisa:** Se toma de la parte más alta del hombro a debajo del brazo.
6. **Circunferencia de Busto:** Alrededor del cuerpo en esa parte holgada.
7. **Circunferencia de Cintura:** Alrededor del cuerpo en esa parte holgada.
8. **Separación de Busto:** De centro de busto a centro de busto.
9. **Amplitud de Pecho:** De unión a unión de brazo y cuerpo

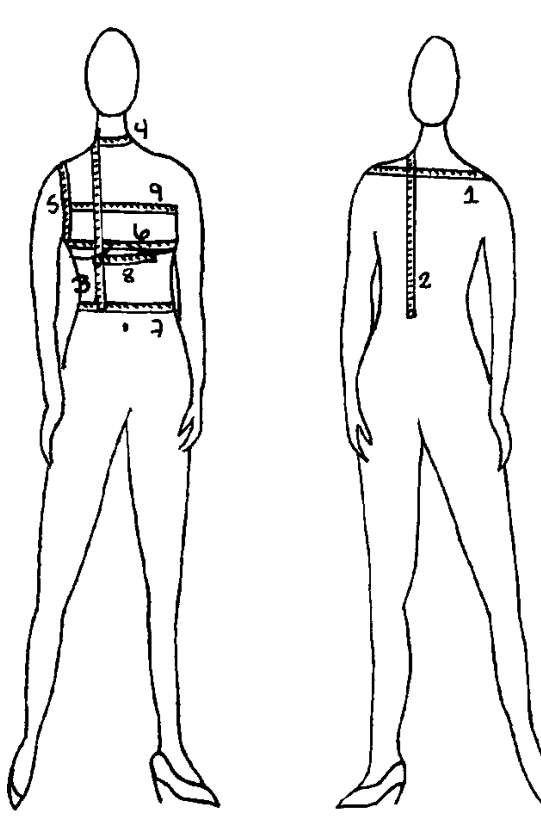



PATRON BASICO TRASERO DE BLUSA

Medidas necesarias para formar este patrón:

- Longitud de espalda = Total
- Amplitud de espalda = Proporción $\frac{1}{2}$ parte
- Circunferencia de sisa = Proporción $\frac{1}{2}$ parte
- Circunferencia de busto = Proporción $\frac{1}{4}$ parte
- Circunferencia de cintura = Proporción $\frac{1}{4}$ parte

Formar un rectángulo con la longitud completa de espalda y la mitad de amplitud de espalda.

En el ángulo superior izquierdo marcar el cuello básico (7 cms) y bajar 1 cm para darle forma.

En el ángulo superior derecho bajamos 3 cms de declive de hombro o caída básica de hombro.

Después del declive marcamos la mitad de circunferencia de sisa.

A la altura de dónde quedó la altura de sisa ponemos en forma horizontal la cuarta parte de circunferencia de busto. Formamos curva de bocamanga.

En la línea inferior marcamos horizontalmente la cuarta parte de circunferencia de cintura. Unimos con línea recta cintura y busto.

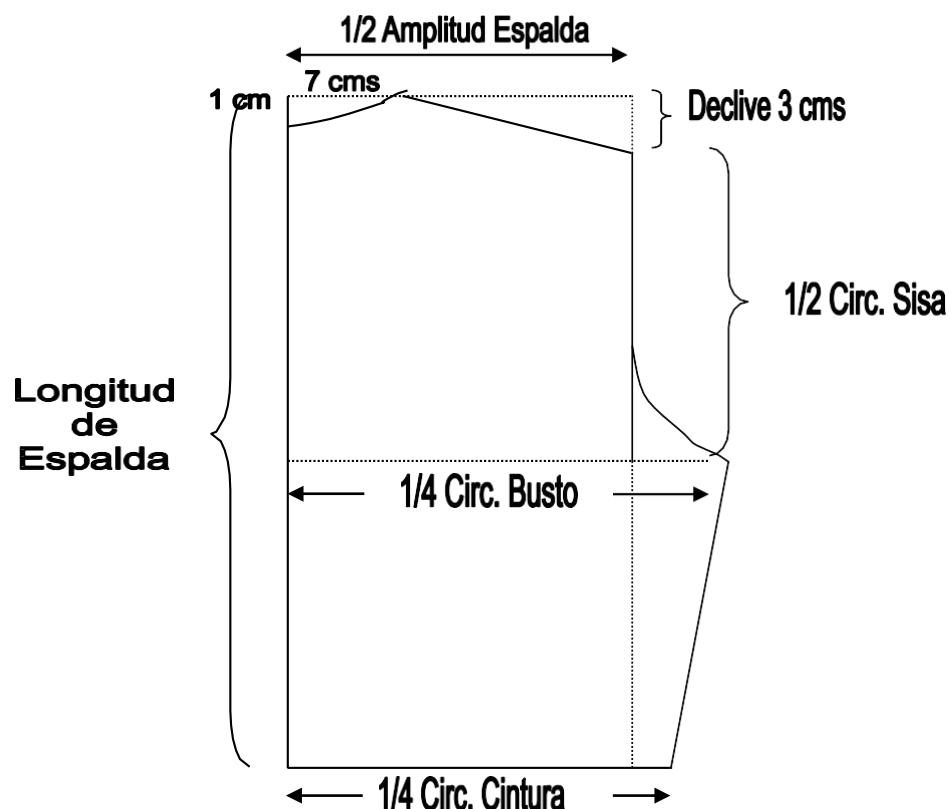



PATRON BASICO DELANTERO DE BLUSA

Medidas necesarias para formar este patrón:

- Longitud de delantero = Total
- Amplitud de espalda = Proporción $\frac{1}{2}$ parte
- Amplitud de pecho = Proporción $\frac{1}{2}$ parte
- Circunferencia de sisa = Proporción $\frac{1}{2}$ parte
- Circunferencia de busto = Proporción $\frac{1}{4}$ parte
- Circunferencia de cintura = Proporción $\frac{1}{4}$ parte

Formar un rectángulo con la longitud completa de delantero y la mitad de amplitud de espalda.

En el ángulo superior izquierdo marcar el cuello básico (7 cms) y bajar 8 cms para darle forma.

En el ángulo superior derecho bajamos 3 cms de declive de hombro o caída básica de hombro.

Después del declive marcamos la mitad de circunferencia de sisa.

A la altura de dónde quedó la altura de sisa ponemos en forma horizontal la cuarta parte de circunferencia de busto. Formamos curva de bocamanga.

En la mitad de medida de sisa bajamos 3 cms y marcar horizontalmente la mitad de medida de amplitud de pecho.

En la línea inferior marcamos horizontalmente la cuarta parte de circunferencia de cintura. Unimos con línea recta cintura y busto.

NOTA: Si la diferencia de longitud de delantero fuera mayor que la trasera entonces formar una pinza en el costado con esa diferencia de centímetros.

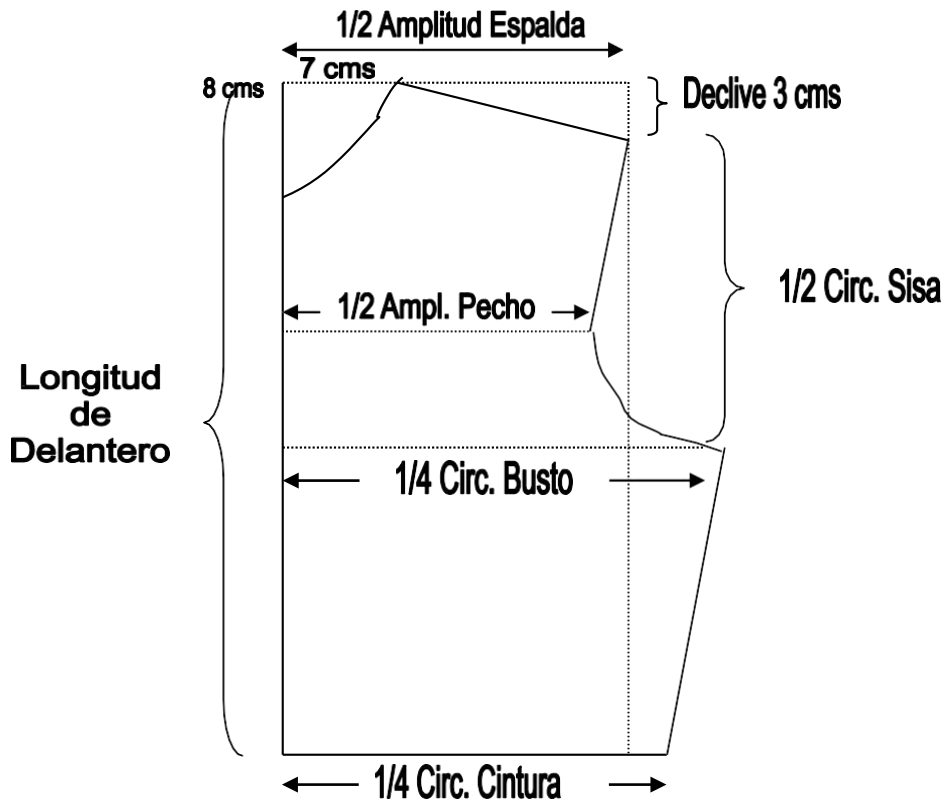



COMO HACER ALGUNOS TIPOS DE ESCOTES

ESCOTE EN PICO O “V”.

Este lo formamos escotando 4 cms del cuello hacia afuera sobre la línea del hombro. Con una profundidad por ejemplo de 20 cms desde el cuello básico hacia abajo. Tirando luego línea recta desde los 4 cms que se escotaron hasta la profundidad que se le dio al escote.

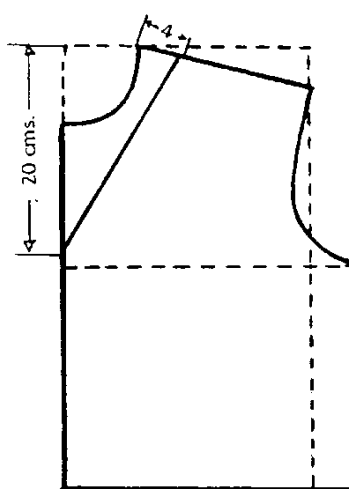

ESCOTE EN FORMA DE OJAL O HACIA LOS HOMBROS

Este escote lo formaremos de la siguiente forma: tanto en el patrón de atrás como en el delantero, en la línea del hombro hacia el cuello marcaremos una distancia de 4 cms, luego le damos al escote una profundidad de 12 cms uniendo luego con una curva la profundidad del escote con los 4 cms del ancho del hombro.

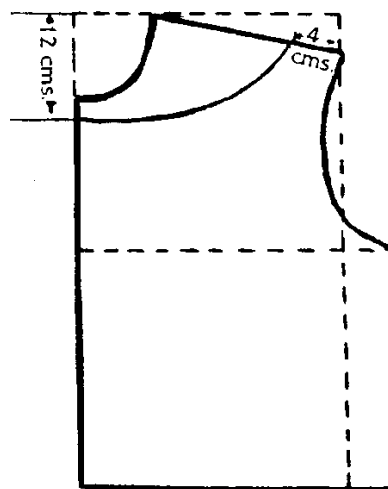



FUNDACION CREAR PUENTES

ESCOTE EN FORMA DE CORAZON

Este también se usa con el mismo sistema del escote en pico o “V”, con sus mismas medidas inclusive. Después de esto subiremos 6 cms sobre la línea del escote y marcamos un punto en la mitad de estos 6 cms y marcamos otro punto a 1.5 cms de distancia hacia afuera. Luego en la mitad de resto del escote bajamos fuera de esa línea 3 cms. finalmente vendremos desde arribapassando por todos estos puntos con líneas curvas.

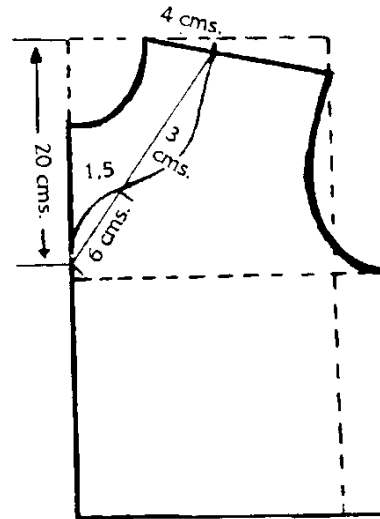

ESCOTE EN PARRAS

En este escote usaremos el mismo sistema del escote en pico o “V” con las mismas medidas inclusive. Luego dividiremos la línea del escote en tres partes iguales o según las parras deseadas. Luego en el centro de cada punto que dividimos subimos 2.5 cms y nos vendremos haciendo curvas pasando por cada punto marcado.

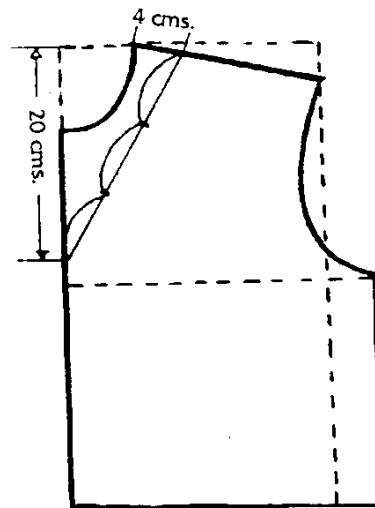



FUNDACION CREAR PUENTES

ESCOTE REDONDO

A este escote le vamos a dar 5 cms de ancho de escote y 15 cms de profundidad formando después curva desde el ancho hasta la profundidad. Este escote puede variar en sus medidas, según el gusto.

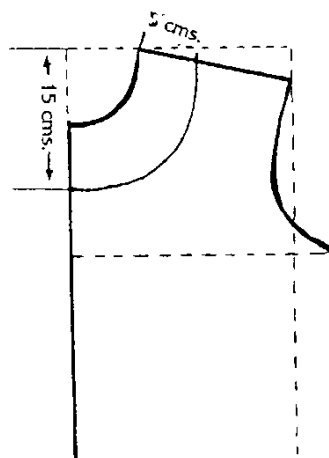

ESCOTE CUADRADO

En este escote correremos también 3 cms sobre la línea del hombro después del cuello básico, con una profundidad de 15 cms escuadrando luego la profundidad con el ancho del escote en el cuello.

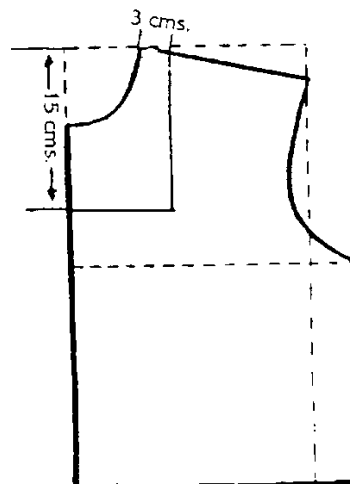



FUNDACION CREAR PUENTES

ESCOTE EN “U”

Para formar este escote usaremos el mismo sistema que usamos en el escote cuadrado, pero poniendo 3 cms en el ancho de escote y 20 cms en la profundidad, haciendo una curva en la esquina del escote cuadrado.

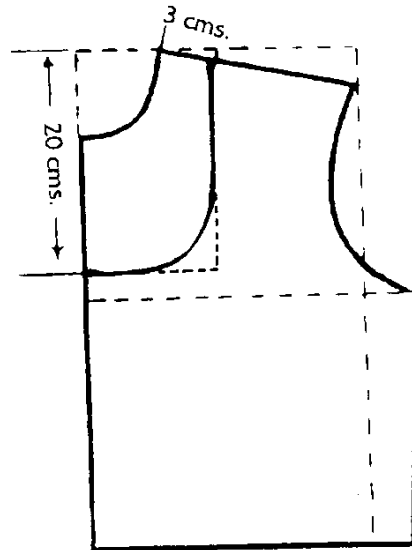

ESCOTE O CUELLO ALTO.

Haga el patrón básico delantero de la blusa. Suba 3 cms sobre la línea del escote y abra 1 cm de ancho, de 2 cms de cruce de botones y baje de profundidad de escote 15 cms, una con línea curva tanto en la profundidad como en el hombro.

Para la espalda, suba igual 3 cms y abra 1 cm de ancho, escuadre y baje $\frac{1}{2}$ cm y una con línea curva.

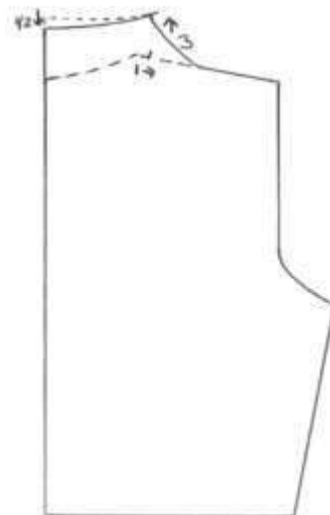
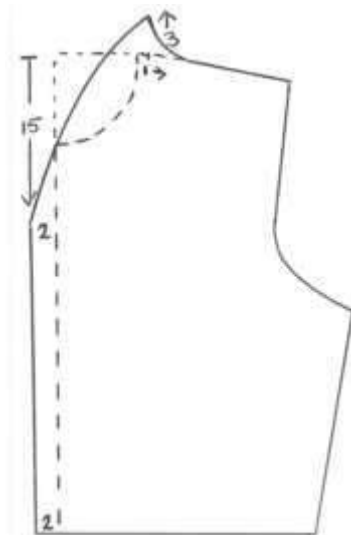



MEDIDAS MANGA BÁSICA

10. **Longitud de Manga:** De la parte más alta del hombro hasta el largo deseado. Si ésta es larga, el brazo debe estar doblado a la altura de la cintura.
11. **Circunferencia Sisa:** (Ancho brazo) Alrededor del brazo en su parte más ancha y le agregamos 8 cm
12. **Circunferencia Puño:** De donde nos llegó el largo de manga en circunferencia holgado.
13. **Debajo de Brazo:** Se toma de la parte más profunda debajo del brazo al mismo largo del largo de manga.

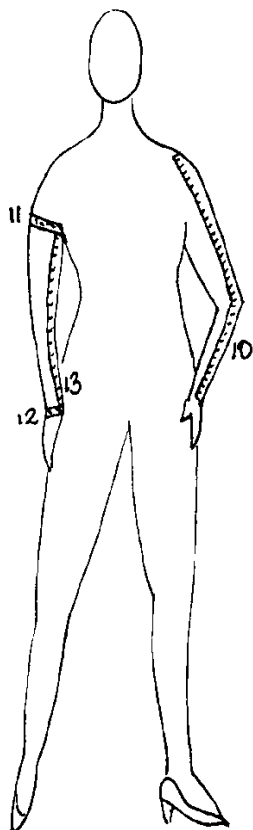



PATRON MANGA BASICA

1. Mitad de sisa.
2. Largo total de manga.
3. Mitad de circunferencia de puño.
4. Longitud completa debajo brazo.
5. Línea imaginaria dividida en tres partes iguales.
6. Bajar 1 cm en la mitad de esta parte.
7. Subir 2.5 cms sobre la misma línea imaginaria.
8. En la mitad de esta parte subir de 1.5 cms a 2 cms.
9. Unir con línea curva los diferentes puntos.

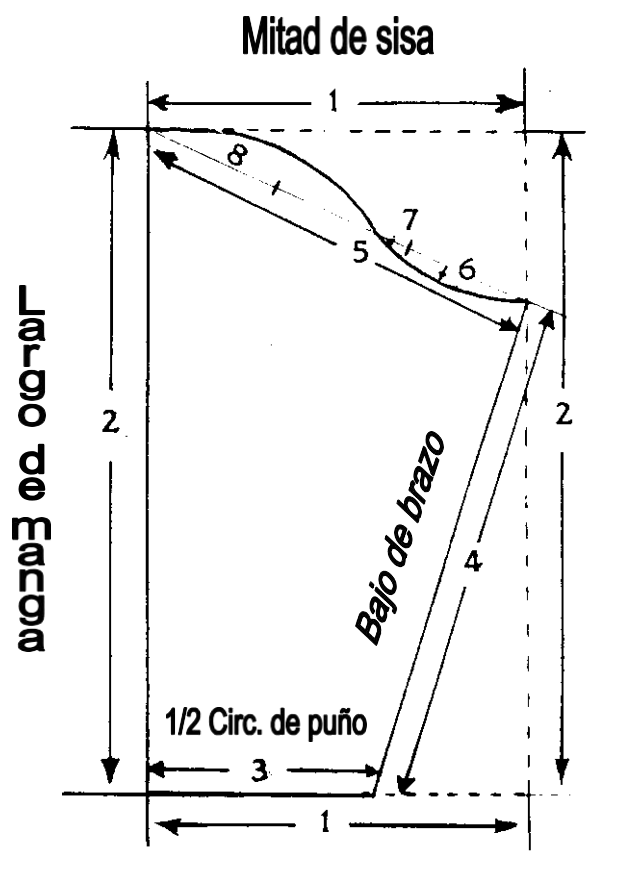



MANGA ENTERIZA

MANGA ENTERIZA BASICA

Primero formaremos el patrón básico de blusa básico según las medidas de la persona. Luego haremos las siguientes transformaciones:

1. Subiremos 1 cm en el hombro, y tiramos línea recta desde el cuello pasando ese centímetro que se acaba de subir, dando desde el hombro hacia afuera el largo total de la manga.
2. Luego por el costado bajamos 6 cms desde la bocamanga dividiendo estos a la mitad con una línea recta hacia afuera que no sea más larga que el largo de la manga.
3. Y finalmente formaremos curva desde los 6 cms que se bajaron hacia la línea recta de debajo de la manga.

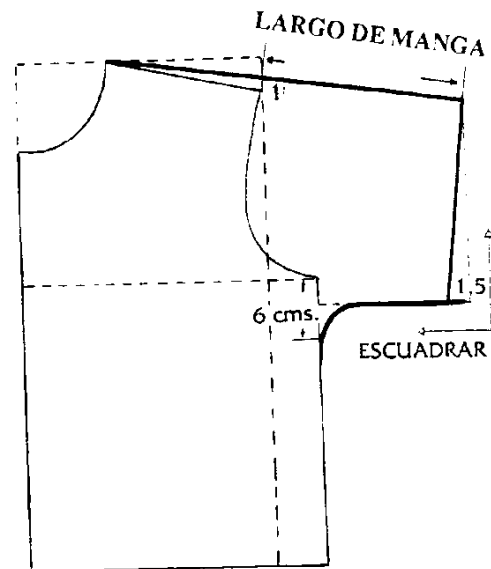



FUNDACION CREAR PUENTES

MANGA ENTERIZA # 1

Haga el patrón básico del frente de la blusa. Suba 1 cm en el hombro y tire una línea recta desde el cuello prolongándola 5 cms después del hombro. Entre en la bocamanga 7 cms y una con línea curva según se ve en el dibujo. La espalda se hace igual.

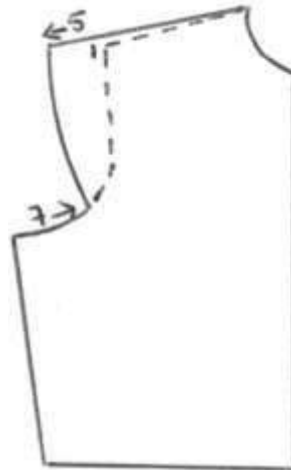

MANGA ENTERIZA # 2

Haga el patrón básico del frente de la blusa. Suba 1 cm en el hombro y tire una línea recta desde el cuello prolongándola 10 cms después del hombro. Baje desde donde quedó una línea con la mitad de la medida de circunferencia de sisa más 2 cms. La espalda se hace igual.

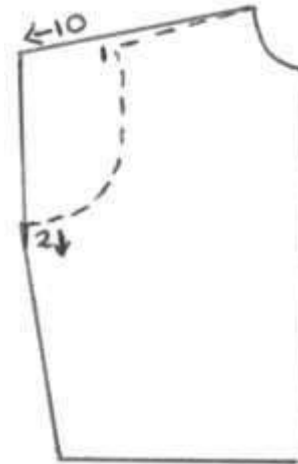



TRANSFORMACIONES DE MANGAS

MANGA CAPULLO

Para hacer esta manga haremos primero la manga básica cuidando a la hora de hacer el patrón que el papel nos quede doble para que así la manga nos quede completa, después abrimos el patrón y haremos lo siguiente:

- + Nos corremos 7 cms hacia la derecha sobre la línea de la manga.
- 0 Nos corremos 3 cms hacia la izquierda.

Después de esto, tiramos línea curva del punto donde nos quedaron los 3 cms al punto donde quedaron los 7 cms y cortamos.

Para cortar en la tela cuidaremos que esta este doble en su costado de la manga.

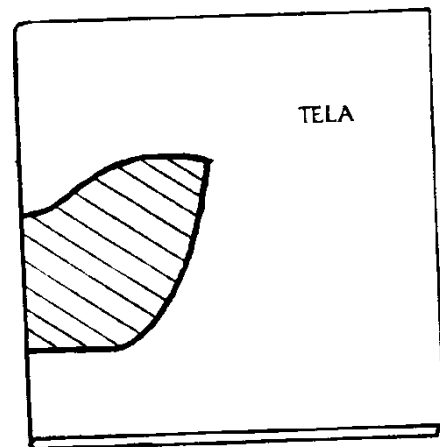
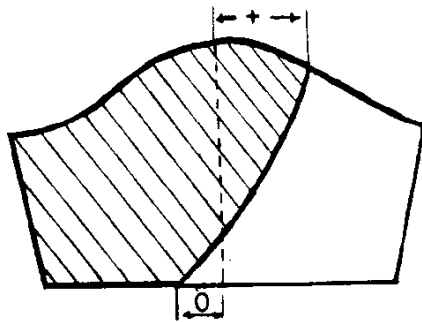



FUNDACION CREAR PUENTES

MANGA DE PALETONES

Formamos el patrón básico de manga hasta el codo y recortamos.

En otro papel doble formaremos horizontalmente uno a uno cada paletón con 4 cms de profundidad cada uno.

Luego colocamos encima de estos el patrón básico de manga y recortamos, el patrón a utilizar será el que nos quedé debajo con los paletones ya formados. Abrimos este y lo montamos sobre la tela para cortar.

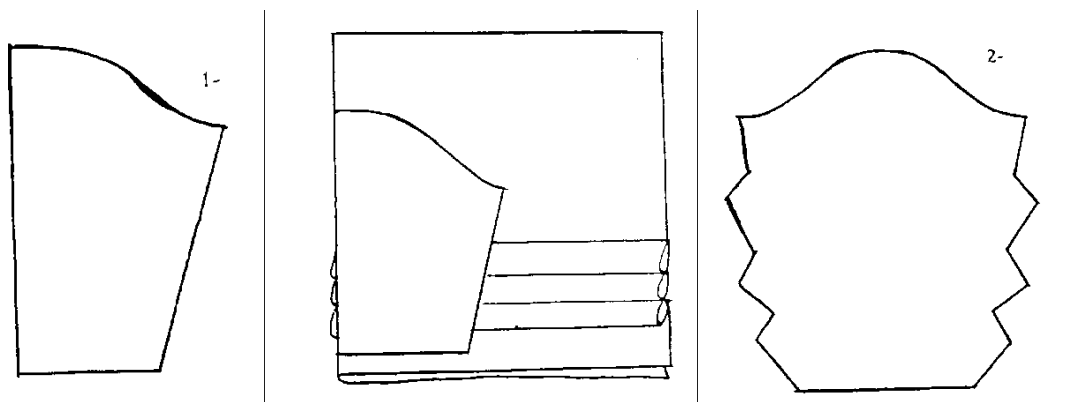



FUNDACION CREAR PUENTES

MANGA ACAMPANADA O MARIPOSA

Formar el patrón básico de manga corta completa.

Trazar tres líneas, una al centro y a ambos lados de ésta línea a una distancia de 10 cms cada una.

Cortar cada línea dejando arriba sin cortar 2 cms aproximadamente.

Se abre la manga sobre otro papel abriéndose una a otra 10 cms.

Debe cortarse al sesgo de la tela.

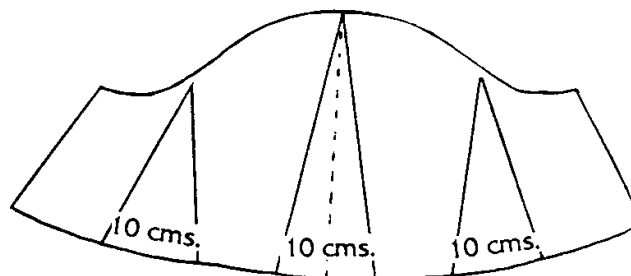
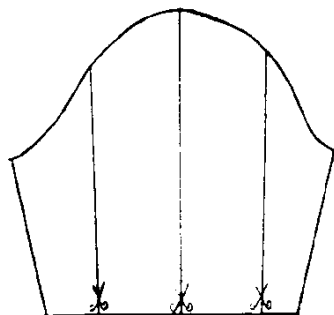



FUNDACION CREAR PUENTES

MANGA CORTA DE PERNIL

Formar patrón básico de manga completa hasta el codo.

Le trazamos una línea en el centro y otra horizontal a 8 cms del puño y se recortan.

Colocamos la manga sobre otro papel y la abrimos separándolas completamente una parte de la otra 48 cms y del puño hacia arriba 40 cms.

De esta forma le estaremos dando amplitud en la parte superior sin alterar el puño que es angosto.

Este estilo de manga es conveniente cortarla al sesgo.

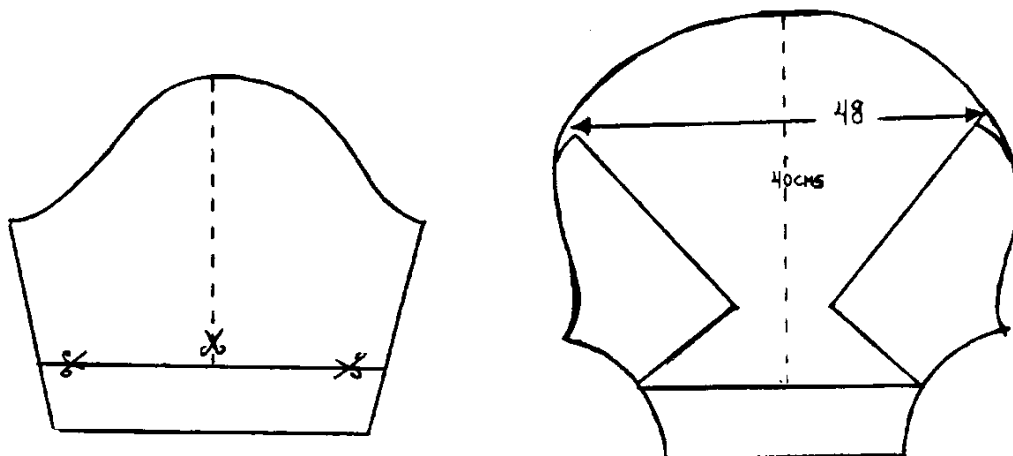



FUNDACION CREAR PUENTES

MANGA DOLMAN

Haga el patrón básico de la blusa. De A a B marque el largo de la manga menos 6 cms. De B a C marque 26 cms. De C a D la mitad de la medida de circunferencia de puño. Marque con E la mitad de A-F. Una con línea recta G-E y E-C. compruebe que C-E tenga el largo de la manga.

De I a J marque 3 cms en el costado. Una J-D con línea recta. De J a K marque 12 cms y de J a L 7 cms. Una con línea curva los puntos K-L. Cuadre en C y trace la línea C-M.

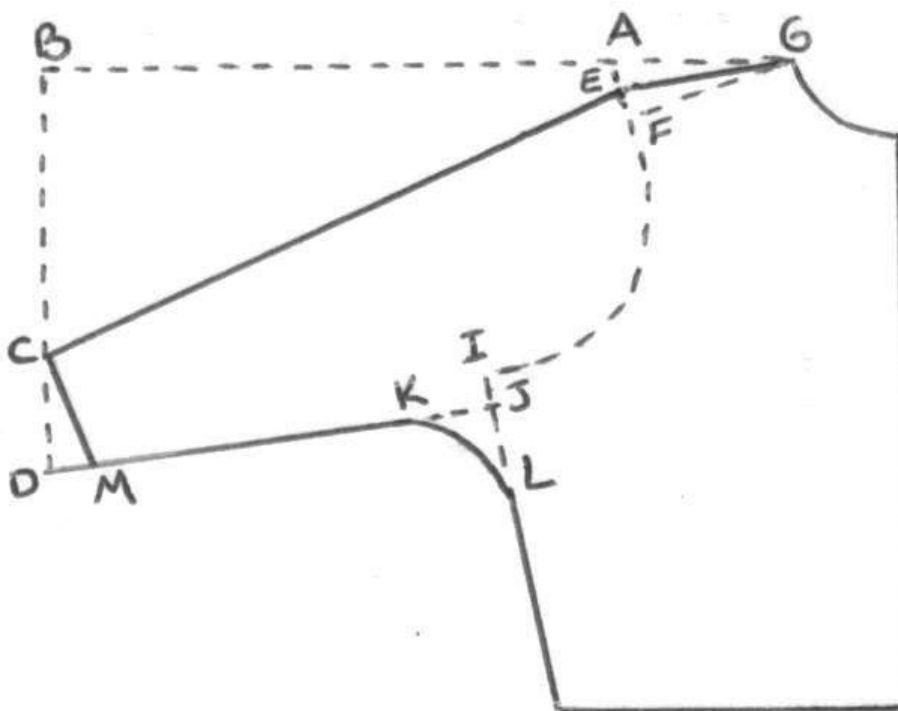



FUNDACION CREAR PUENTES

MANGA RANGLAN

Haga el patrón básico de la blusa. De A a B marque el largo de la manga menos 6 cms. De B a C marque 26 cms. De C a D la mitad de la medida de circunferencia de puño. Marque con E la mitad de A-F. Una con línea recta G-E y E-C. compruebe que C-E tenga el largo de la manga.

De G a H baje 2 cms en el cuello. Una con línea punteada H-I. Marque J. Busque la mitad de H-J y marque con letra K. De K a L suba 1 cm. Una con línea curva H-L-J. De I a M marque 3 cms.

Una con línea curva M-J. Mida la distancia entre J-M y ponga igual medida de J a N. De M a N deben quedar 6 cms de separación. Una con línea curva N-J según muestra el dibujo.

Con línea recta se unirán N-D. Cuadre en C-E y partiendo de C trace la línea C-R. Para cortar la manga, ponga un papel debajo y pase, ya sea con ruleta o papel carbón, los puntos C-E-G-H-L-J-N-R-C. Recorte según la marca. La blusa córtela según muestra el dibujo # 2.

La espalda se hace igual.

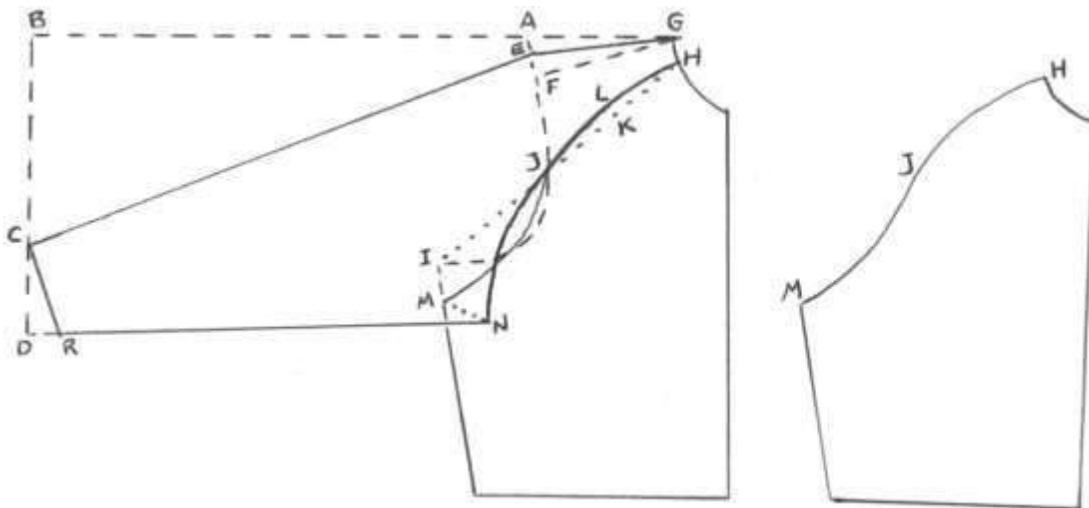



MEDIDAS FALDA BÁSICA

- 14. **Circunferencia Cintura:** Alrededor del cuerpo es esa parte exacta.
- 15. **Longitud de Falda:** De la cintura al largo deseado.
- 16. **Altitud de Cadera:** De la cintura a la parte más prominente de las caderas (estomago, derrière o muslos)
- 17. **Circunferencia Cadera:** Alrededor del cuerpo en esa parte holgada.

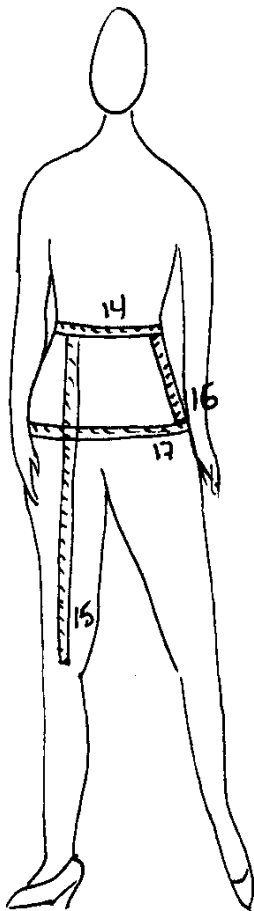



PATRÓN BÁSICO DE FALDA.

Medidas necesarias para formar este patrón:

Circunferencia de cintura =	Proporción $\frac{1}{4}$ parte
Longitud de falda =	Total
Altitud de cadera =	Total
Circunferencia de cadera =	Proporción $\frac{1}{4}$ parte

Forme un ángulo recto. En la parte superior del ángulo ponemos la cuarta parte de circunferencia de cintura. Y en la línea vertical del ángulo marcamos el largo total de la falda. Sobre esta misma línea de arriba a abajo marcamos la altitud de cadera. Y a esta altura marcamos la cuarta parte de la circunferencia de cadera en forma horizontal.

Para la falda trasera bajamos un declive en el ángulo superior izquierdo de 1 cm y para la falda delantera bajamos 2 cms de declive y unimos con línea curva hasta la medida de la cuarta parte de cintura.

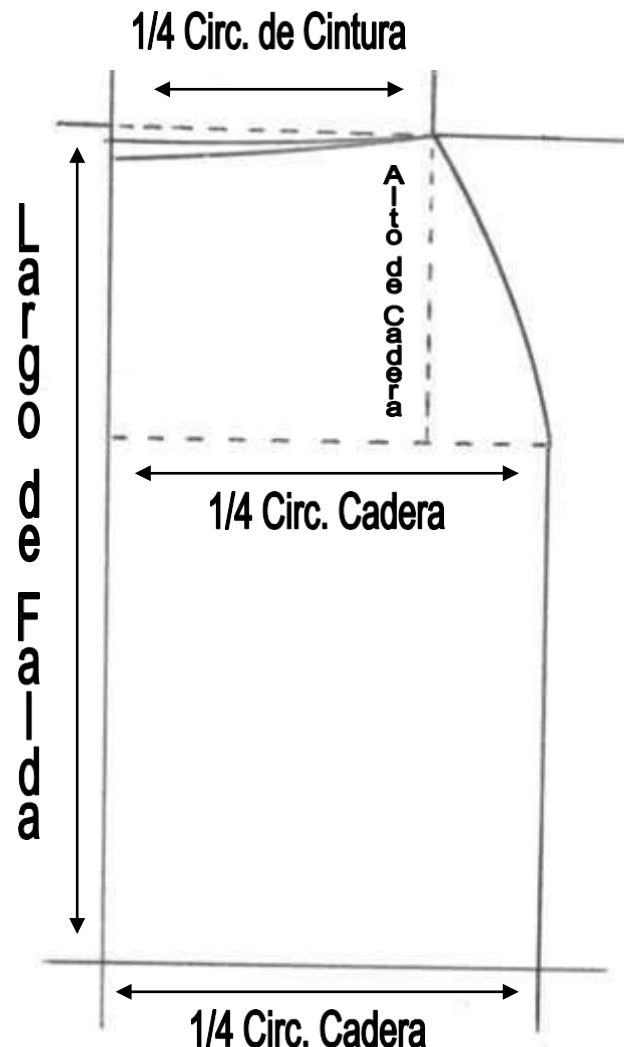



FALDA RECTA CON PINZAS

Para formar las pinzas del frente de la falda aumentamos 3 cms en la línea de la cintura, y marcamos desde el borde 10 cms, donde repartiremos a cada lado el aumento de la pinza (1.5 cms cada lado). En forma vertical bajamos 12 cms y formamos la pinza.

Para las pinzas traseras, se aumenta 4 cms en el costado. Se marcan 10 cms y se reparte el aumento de la pinza o sea 2 cms de cada lado. Bajamos 13 cms y formamos la pinza.

Para la pretina básica se corta una tira de 9 cms de ancho por la circunferencia total de la cintura más 6 cms. (márgenes de costuras incluidos). Se deja 1 cm de margen de costura en la línea de costura y 2 cms en costados, 4 cms para ruedo a mano o 2 cms para ruedo a máquina.

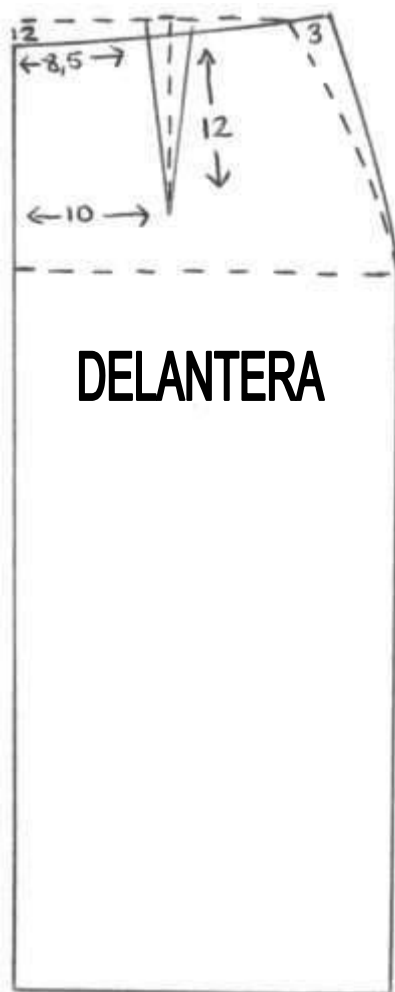



TRANSFORMACIONES DE FALDAS

FALDA EVASE

Haga el patrón básico de frente y espalda de la falda. Agregue en la línea del ruedo 4 cms y suba $\frac{1}{2}$ cm, únalo con una curva ligera. Una con línea recta desde la amplitud hasta la cadera. Trace una línea recta y recórtela desde la pinza hasta el ruedo. Cierre la pinza con alfileres, la amplitud se da sola.

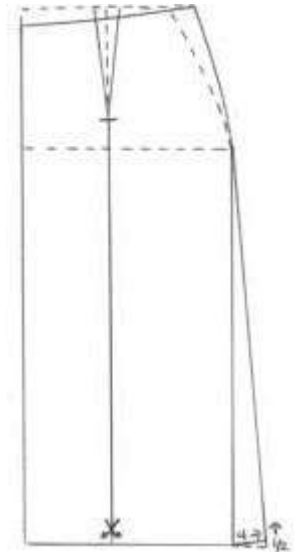

FALDA SEMI-ACAMPANADA.

Haga el patrón básico de frente y espalda de la falda. Agregue en la línea del ruedo 4 cms y suba $\frac{1}{2}$ cm, únalo con una curva ligera. Una con línea recta desde la amplitud hasta la cadera. Trace una línea recta y recórtela bajando 2 cms desde la cintura hasta el ruedo. Abra la falda y de la amplitud deseada.

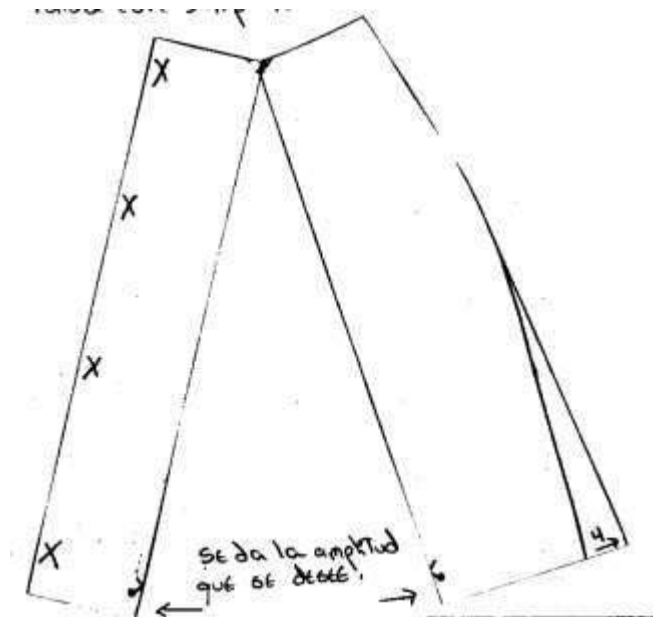



FUNDACION CREAR PUENTES

FALDA PALETONES ENCONTRADOS.

Formaremos el patrón básico de falda.
Marcamos con una línea a 9 cms del centro del patrón desde la cintura hasta el ruedo y recortamos.
En otro papel colocamos las piezas una de otra a 16 cms de distancia y a una altura de 15 cms a 20 cms del ruedo hacia arriba.

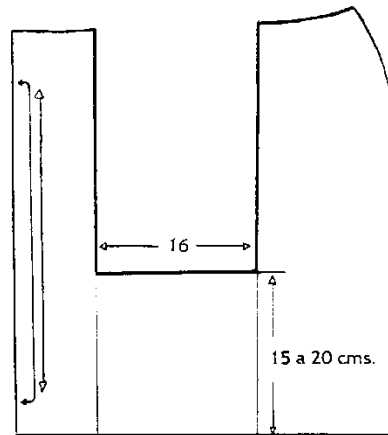
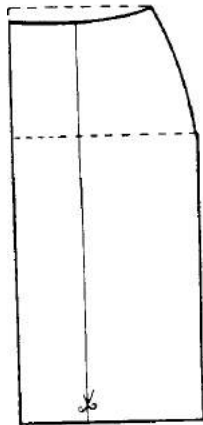

FALDA DE TRES PIEZAS.

Formar patrón básico de falda. Del centro del patrón hacia el costado marcamos 8 cms y dividimos el patrón cortando hasta el ruedo llevando la misma medida.
En otro papel colocamos las piezas separadas y en el ruedo de ambas piezas aumentamos 2 cms. Trazamos nuevamente una línea desde este aumento hasta la cadera.

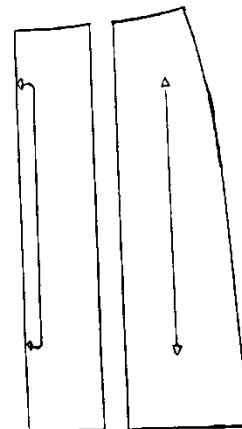
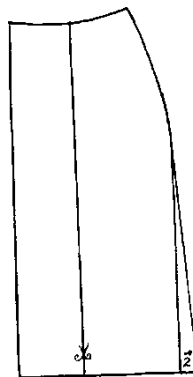



FUNDACION CREAR PUENTES

FALDA DRAPEADA DE AMBOS LADOS.

Formamos el patrón básico de la falda.

Marcamos líneas curvas de la cintura al costado en una distancia en la cintura de 5 cms cada una, empezando a 2 cms del centro del patrón.

En la línea de costado la primera quedará a 15 cms de la cintura, la siguiente a 5 cms y el siguiente igual.

Recortaremos desde la cintura del patrón estas líneas abriendo la primera 8 cms, la segunda 6 cms y 5 cms la última, colocándolas ya abiertas sobre otro papel.

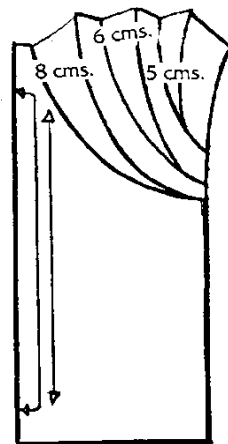
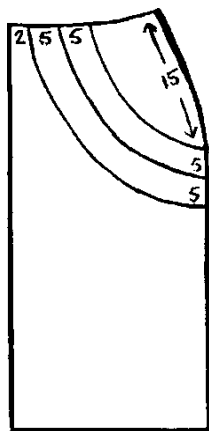

FALDA ACAMPANADA O CIRCULAR.

En el ángulo de un papel doblado marcamos $\frac{1}{4}$ parte de la cintura menos 2 cms de lado a lado de B a C. Cuidando de que la distancia entre A-B y A-C sea la misma. Esta curva la formaremos en base a estas distancias.

Luego marcamos el largo de la falda desde la curva de la cintura. Esta curva corresponde a la cuarta parte de la circunferencia de cintura.

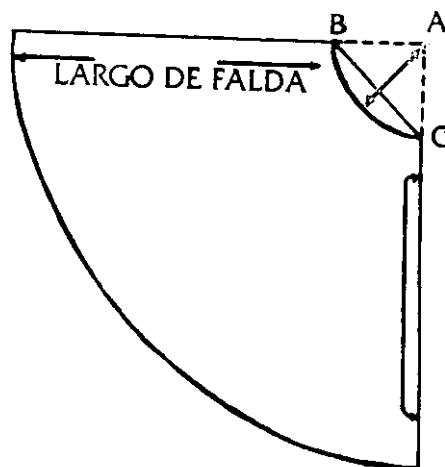



FUNDACION CREAR PUENTES

FALDA DE PALETONES.

Para este tipo de falda no es necesario hacer patrón base.

Primero debemos sacar cuántos paletones queremos por cada cuarto de cintura.

Si, por ejemplo, quisiéramos 5 paletones por cada cuarto de cintura entonces haremos la siguiente operación:

$$\text{Cintura } 70 \text{ cms} \quad \frac{1}{4} = 17.5 \text{ cms}$$

Entonces dividimos 17.5 cms entre 5 (cantidad de paletones) y el resultado que nos dé será la profundidad de cada paletón, en este caso 3.5 cms los cuales los multiplicamos por 2 y nos dará 7 cms y esto lo multiplicamos por la cantidad de paletones, es decir 5. El resultado en este caso será de 35 cms, a los cuales le sumamos los 17.5 cms de la $\frac{1}{4}$ parte de la cintura y el resultado será entonces lo que se debe dejar por cada cuarta parte de cintura.

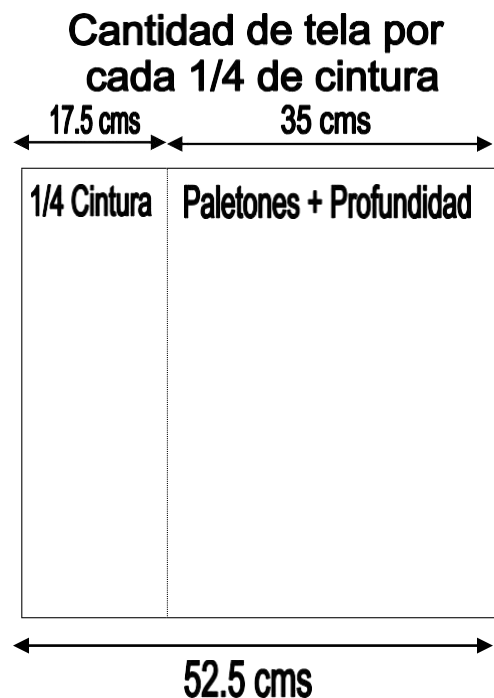



MEDIDAS BÁSICAS PANTALÓN DE MUJER

1. **Circunferencia de Cintura:** Se toma alrededor del cuerpo en esa parte en forma exacta.
2. **Circunferencia de Cadera:** Se toma alrededor del cuerpo en esa parte holgada.
3. **Altitud de Cadera:** Se toma de la cintura a la parte más prominente de la cadera.
4. **Altitud de Tiro:** De la cintura al alto deseado según el estilo.
5. **Longitud de Pantalón:** De la cintura al tobillo, sino al largo deseado.
6. **Longitud de Rodilla:** De la cintura a la rodilla.
7. **Ancho de Rodilla:** Alrededor de la misma holgado.
8. **Ancho de Ruedo:** Alrededor del mismo holgado.

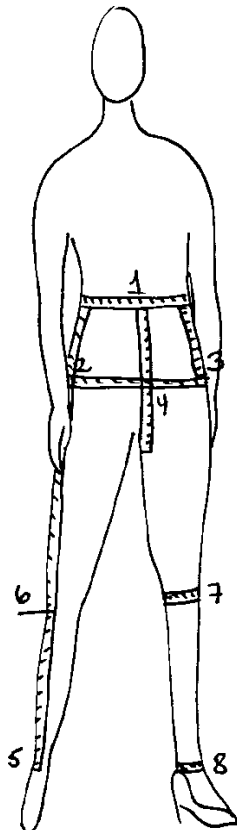



PATRON BASICO DELANTERO DE PANTALON

Para el trazo de este patrón es necesario formar un ángulo recto.

En la línea horizontal marcamos $\frac{1}{4}$ parte de circunferencia de cintura. En la línea vertical bajamos marcando primero la altitud de cadera y luego la mitad de tiro menos 8 cms. sacamos una línea horizontal hacia la izquierda de 4 cms. A la altura de cadera, ponemos la $\frac{1}{4}$ parte de circunferencia de cadera y marcamos la mitad de esa medida, tanto en esta línea como en la de la cintura, y tiramos una línea vertical tomando en cuenta estos puntos. Sobre esta línea marcamos el largo de rodilla y el largo del pantalón.

A la altura de donde nos quedó el largo de rodilla marcamos con una línea horizontal la medida de mitad de ancho de rodilla menos 2 cms y ponemos en forma repartida esta medida.

Donde quedó el largo del pantalón colocamos la mitad de ancho de ruedo menos 2 cms y ponemos en forma repartida esta medida.

Finalmente, con línea curva unimos la cintura con la cadera, con línea recta cuadra con rodilla y ruedo. Luego en la entrepierna del ruedo a la rodilla línea recta y de rodilla a tiro con una semi-curva.

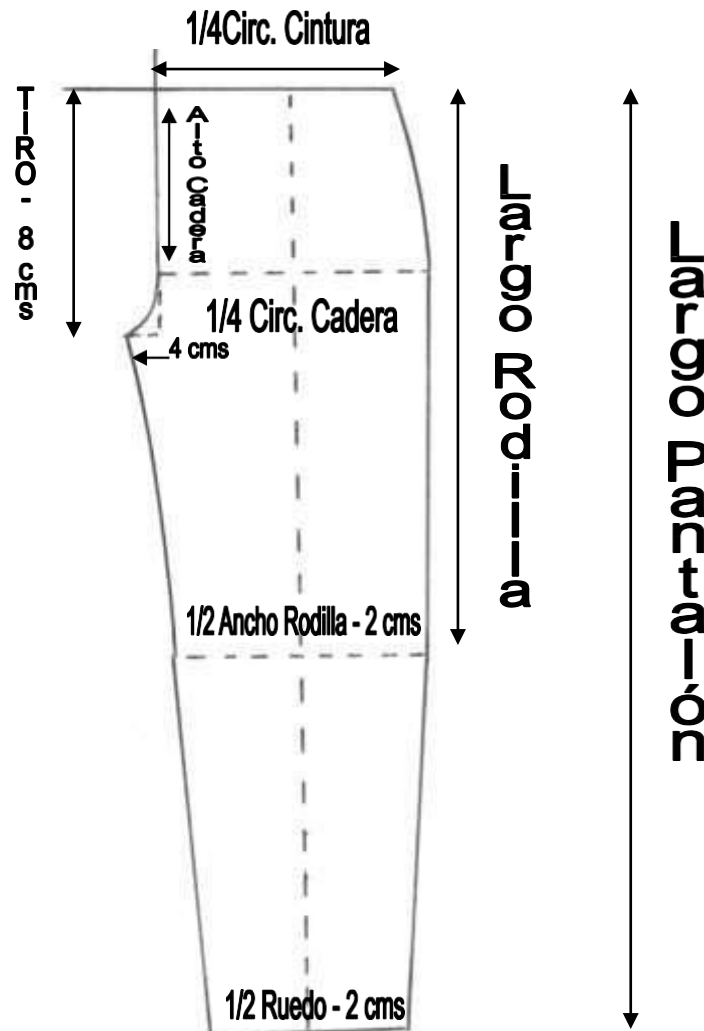



PATRON BASICO TRASERO PANTALON

Este patrón se traza sobre el mismo patrón delantero y con las siguientes transformaciones sobre otro papel:

En la línea de la cintura subimos 2 cms, entramos 2 cms y lo aumentamos al costado.

Complementamos el tiro de la siguiente forma: Al tiro completo se le resta lo que se puso en el delantero tomando en cuenta el avance de 4 cms que le dimos y el resultado que nos dé será el tiro trasero.

Ejemplo: 70 cms tiro completo.

31 cms tiro delantero contando los 4 cms.

39 cms El resultado de la resta es el tiro trasero.

El tiro trasero lo empezamos midiendo desde el aumento que le dimos de 2 cms pasando a un 1 cm del tiro delantero.

Sacamos 4 cms en la entrepierna en el ruedo y la rodilla. Con línea semi-curva unimos la rodilla al tiro. Esta medida debe medir igual a la línea delantera.

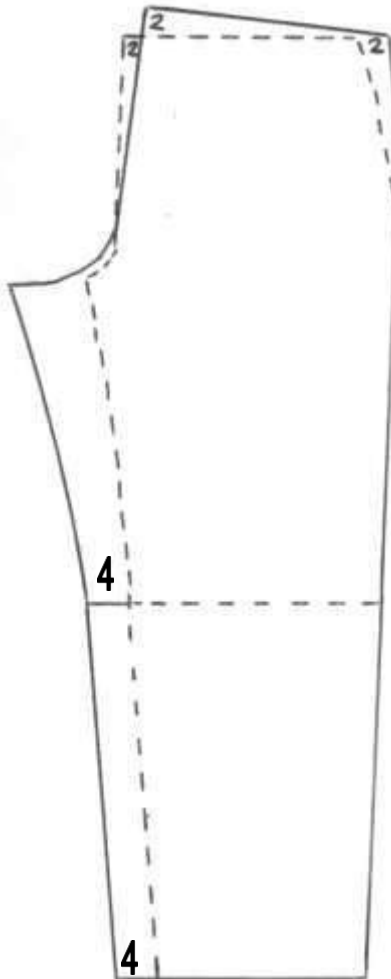



BIBLIOGRAFIA

Chavarría V., María de Jesús. **PRINCIPIOS BASICOS DE COSTURA.**, Instituto de Arte y Técnica de la Alta Moda Saint Jane. San José, C.R.

Chavarría V., María de Jesús. **CURSO CONFECCION DE TRAJES PARA DAMA.**, Área de Sistemas Confección Vestuario a la Medida, Instituto de Arte y Técnica de la Alta Moda Saint Jane. San José, C.R. Setiembre 1995.

Chavarría V., María de Jesús. **CURSO TRANSFORMACION Y PATRONAJE.**, Area de Sistemas Confección Vestuario a la Medida, Instituto de Arte y Técnica de la Alta Moda Saint Jane. San José, C.R. Marzo 1996.

Chavarría V., María de Jesús. **CURSO TECNICAS DE CORTE Y CONFECCION AVANZADO.**, Área de Sistemas Confección Vestuario a la Medida, Instituto de Arte y Técnica de la Alta Moda Saint Jane. San José, C.R. Setiembre 1996.

Chavarría V., María de Jesús. **CURSO DISEÑO INDUSTRIAL DE MODAS.**, Área Fabricación y Diseño Técnico del Vestuario, Instituto de Arte y Técnica de la Alta Moda Saint Jane. San José, C.R. marzo 1997.

Chavarría V., María de Jesús. **CURSO MODA Y DISEÑO INFANTIL.**, Área Cursos de Especialización, Instituto de Arte y Técnica de la Alta Moda Saint Jane. San José, C.R. Julio 1997.

Quirós, Ana Patricia. **CURSO ELEMENTOS DIBUJO DEL VESTUARIO.**, Área Ciencias y Creatividad de la Moda, Instituto de Arte y Técnica de la Alta Moda Saint Jane. San José, C.R. agosto 1996.

Verona S., Loli de García. **CURSO COMPLETO DE ALTA COSTURA.**, Corte y Confección, Sistema Moderno Verona. San José, C.R. Novena Edición, 1977.

Folleto: **INSTRUCCIONES PARA EL USO DE SU MÁQUINA DE COSER.**



FUNDACION CREAR PUENTES

