

ASTROLOGIA

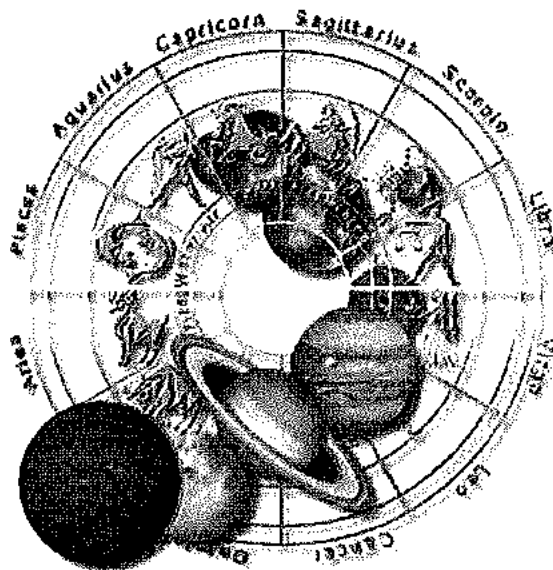

CLÁSSICA E ESOTÉRICA



NILTON SCHÜTZ

Antes de estudarmos Astrologia, necessitamos de alguns esclarecimentos sobre a correlação principal entre ela e a Astronomia...

A Astronomia estuda o que vê e pode concluir "concretamente", já a Astrologia estuda os "princípios" dos planetas...

Podemos afirmar que o estudo astrológico na atualidade perdeu "muito de sua origem divina"...

A Astronomia descende da Astrologia.....assim como a Química da Alquimia...o Baralho comum do Tarô.....etc...entre muitas outras ciências....

Mas a Verdade Iniciática das Idades ainda é perpetuada por estudiosos e pesquisadores que trabalham em prol de uma verdadeira retomada da "relação homem e natureza"... Buscando o equilíbrio perfeito e o entendimento entre "macro e micro cosmo"... Deus e homem.....e a interatividade da Era de Aquário.....

*Nilton Schütz
2006*

NOÇÕES BÁSICAS DE ASTRONOMIA- SISTEMA HELIOCÊNTRICO

Para que compreendamos inicialmente "onde estamos", vemos abaixo uma ilustração da órbita dos planetas no Sistema Solar, tendo o Sol como centro partindo do planeta que possui a órbita mais próxima a ele que é Mercúrio indo até o mais distante que é Plutão. Como Sistema é chamado de Heliocêntrico (Sol no centro).

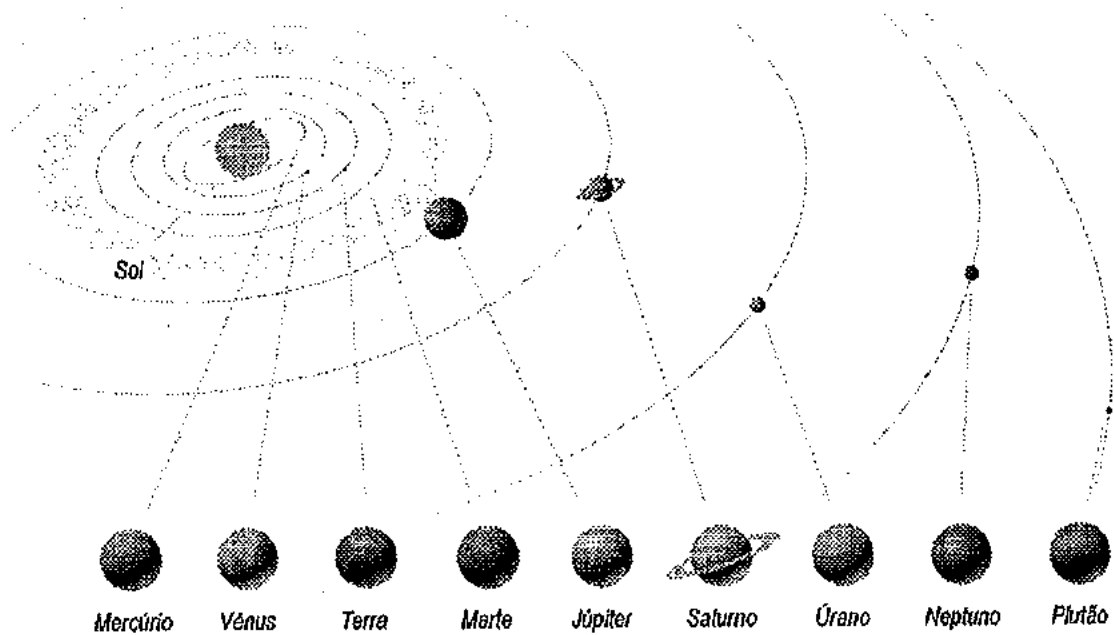

Para que tenhamos um pouco de compreensão dos "tamanhos" dos planetas, vemos abaixo o Sol à esquerda como uma "imensa bola de fogo" seguido de Mercúrio, Vênus, Terra e Marte, onde aparece posteriormente os gigantes Júpiter e Saturno e por fim os 3 planetas mais distantes do Sol... Úrano, Netuno e Plutão.

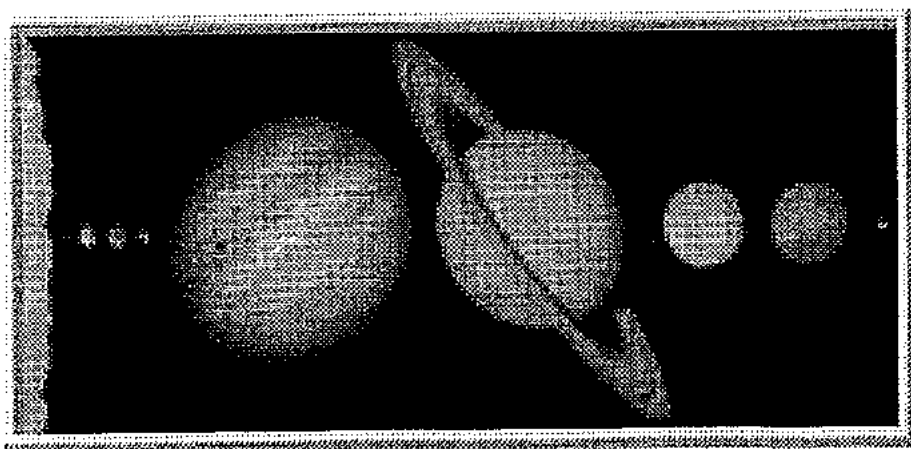

A LUA :

Uma diferença crucial entre a Astronomia e a Astrologia são as considerações entre Terra e Lua.

Os Astrônomos não consideram a lua um planeta e sim um satélite.

Já a **Astrologia considera a lua um planeta** e oferece rica interpretação aos seus princípios. A Astrologia não conta a Terra com um planeta, ou seja, Ela representa o "próprio homem" interagindo com os outros corpos celestes. Isto será melhor explicado adiante no Sistema Geocêntrico (Terra no centro) utilizado na Astrologia.

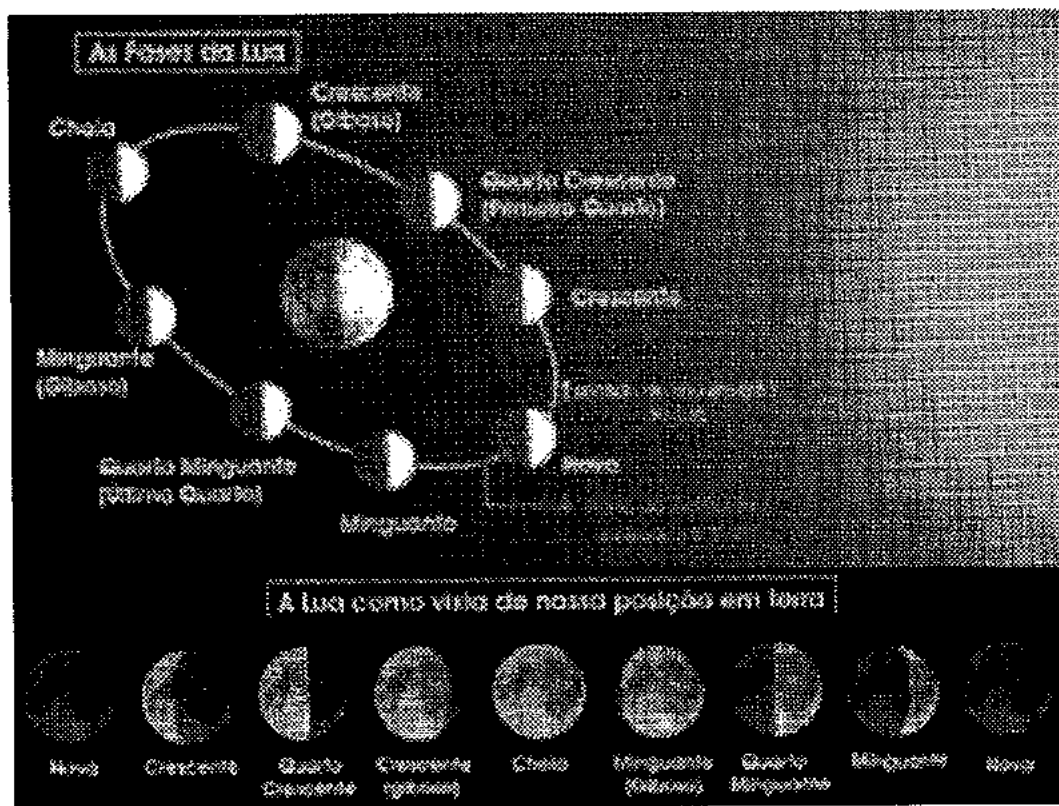

O desenho explica claramente as 4 fases da lua e "seus aspectos" vistos da terra. Na **Lua Nova** ela se encontra **conjunta** com o Sol, na **Lua Crescente** ela forma um **ângulo de 90 graus** em relação ao Sol, na **Lua Cheia** ela se encontra totalmente **oposta** ao Sol (180°) e por fim na **Lua Minguante** ela novamente forma **ângulo de 90 graus** com o Sol.

Devemos observar que ela toma 4 aspectos distintos: Na Nova ela praticamente se esconde, na Cheia ela aparece totalmente e na Crescente e Minguante aparece pela metade, mas com iluminações diferentes e totalmente opostas.

MOVIMENTOS DE ROTAÇÃO E TRANSLAÇÃO:

Os planetas possuem 2 movimentos distintos:

O de **Rotação**- movimentação sobre o próprio eixo e

O de **Translação**- movimento ao redor do Sol.

Abaixo vemos o movimento de **Translação** dos planetas no Sistema heliocêntrico tendo como referência o “ano solar” (365 dias).

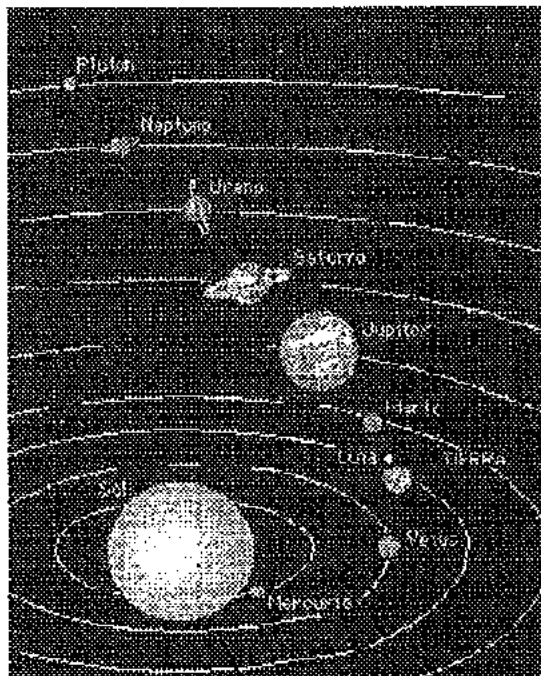

Plutão	+ - 250 anos : Plutão
Netuno	+ - 165 anos : Netuno
Urano	+ - 84 anos : Urano
Saturno	+ - 29 anos : Saturno
Júpiter	+ - 12 anos : Júpiter
Marte	+ - 2 anos : Marte
Terra	+ - 28 dias (ao redor da Terra)
Lua	Lua
Vênus	+ - 225 dias : Vênus
Mercúrio	+ - 60 dias: Mercúrio

1 ano: Sol

A **inclinação de 23° 27'** do eixo da Terra, faz com que tenhamos às 4 estações: Primavera, Verão, outono e Inverno.

SISTEMA GEOCÊNTRICO

Como o próprio nome já diz, o sistema adotado pela Astrologia é o geocêntrico, ou seja, a "Terra como centro", e não com o Sol.

Todos sabemos que o real e verdadeiro é o Heliocêntrico (apresentado na página 3) mas a Astrologia adotou o geocêntrico considerando o Homem e seu "ponto de vista" terreno.

Se observamos tanto o movimento do Sol como o da Lua (facilmente observáveis), nós "parados" na Terra, "vemos" eles passarem por nós. A partir disto, a Astrologia adotou o Sistema Geocêntrico, considerando a Terra como centro e fixa, e os astros girando em torno dela.

SIGNOS (CONSTELAÇÕES)

São em número de 12 de Áries a Peixes.

Respectivamente: Áries (1º signo, por isto é considerado Ano Novo Astrológico quando o Sol entra neste signo, geralmente 21 de março de todo ano), Touro, Gêmeos, Câncer, Leão, Virgem, Libra, Escorpião, sagitário, Capricórnio, Aquário e Peixes. Esta seqüência é comprovada astronomicamente.

ECLÍTICA :

Corresponde exatamente ao caminho percorrido pelo Sol no zodíaco, de signo a signo. Ela é formada por um círculo correspondente aos 12 signos do zodíaco, tendo cada um 30 graus, fechando a circunferência de 360 graus equivalente a "longitude celeste" e 16 graus de "latitude celeste", sendo 8 graus Norte e 8 graus Sul, como é demonstrado abaixo.

+30g.	♈	♉	♊	♋	♌	→ CAMINHO PERCORRIDO PELO SOL					
-30g.	♍	♎	♏	♐	♑	♒	♓				
0g.	30g.	60g.	90g.	120g.	150g.	Seguindo até fechar 360g.					

No exemplo acima começa zero graus em Áries e "para em 150 graus de Leão", mas isto foi expresso apenas simbolicamente, pois o caminho do Sol "fecha" os 360 graus, passando nos 12 signos, como é demonstrado na página 08.

SOLSTÍCIOS :

São expressos pelas 4 estações do ano, onde a passagem do Sol, determinando sua "entrada no signo em questão", é que determina a entrada de um solstício e a saída de outro, por exemplo:

Dia 21 de março, determina aqui no "Sul" a entrada do solstício de Outono e no "Norte" o solstício de Primavera, mas "ambos" ocorrem pela entrada do Sol (nem sempre é "preciso" o dia) no signo de Áries. Este ponto é conhecido e chamado de **PONTO GAMA**, que se encontra a 0 graus de Áries.

Este solstício marca a estação por 3 meses, até que o Sol atinge por volta de 20 de junho, 0 graus do signo de Câncer, marcando o Inverno no Sul e o Verão no Norte. Após mais 3 meses, o Sol entra no **PONTO LIBRA**, ou seja, 0 graus no signo de Libra, marcando o início da Primavera no Sul e início do Outono no Norte.

Para finalizar o "quaternário terrestre" dos solstícios, após outros 3 meses, completando os 12 meses do ano, o Sol entra a 0 graus de Capricórnio, marcando a entrada do Verão no Sul e por fim a entrada do Inverno no Norte.

Os solstícios ocorrem por causa da inclinação do eixo terrestre de 23 graus e 27 minutos, fazendo com que no outono e primavera, tenhamos dias e noites iguais, e no verão dias mais longos e no inverno noites mais longas.

EQUADOR CELESTE

Como já foi falado acima, a Terra possui seu eixo inclinado a **23 graus e 27 minutos**, determinando as estações do ano.

A Terra tem um **equador terrestre**, que é a linha imaginária que a divide. Se projetamos esta mesma linha, chegamos ao "**equador celeste**", que determina e delimita a circunferência dos 12 signos.

Este exemplo pode ser muito bem observado no desenho da página 08, onde em seu centro, a pequena esfera escura, representa a terra com o equador terrestre, e projetado de uma forma maior, o equador celeste.

A eclíptica está inclinada em 23 graus e 27 minutos, porque a terra "no desenho" está sem inclinação, assim como os equadores terrestre e celeste. Podemos também observar os **pontos gama** em Áries e o **libra** em Libra. No desenho o **Sol** está em **Aquário**.

ESFERA CELESTE

SISTEMA GEOCÊNTRICO

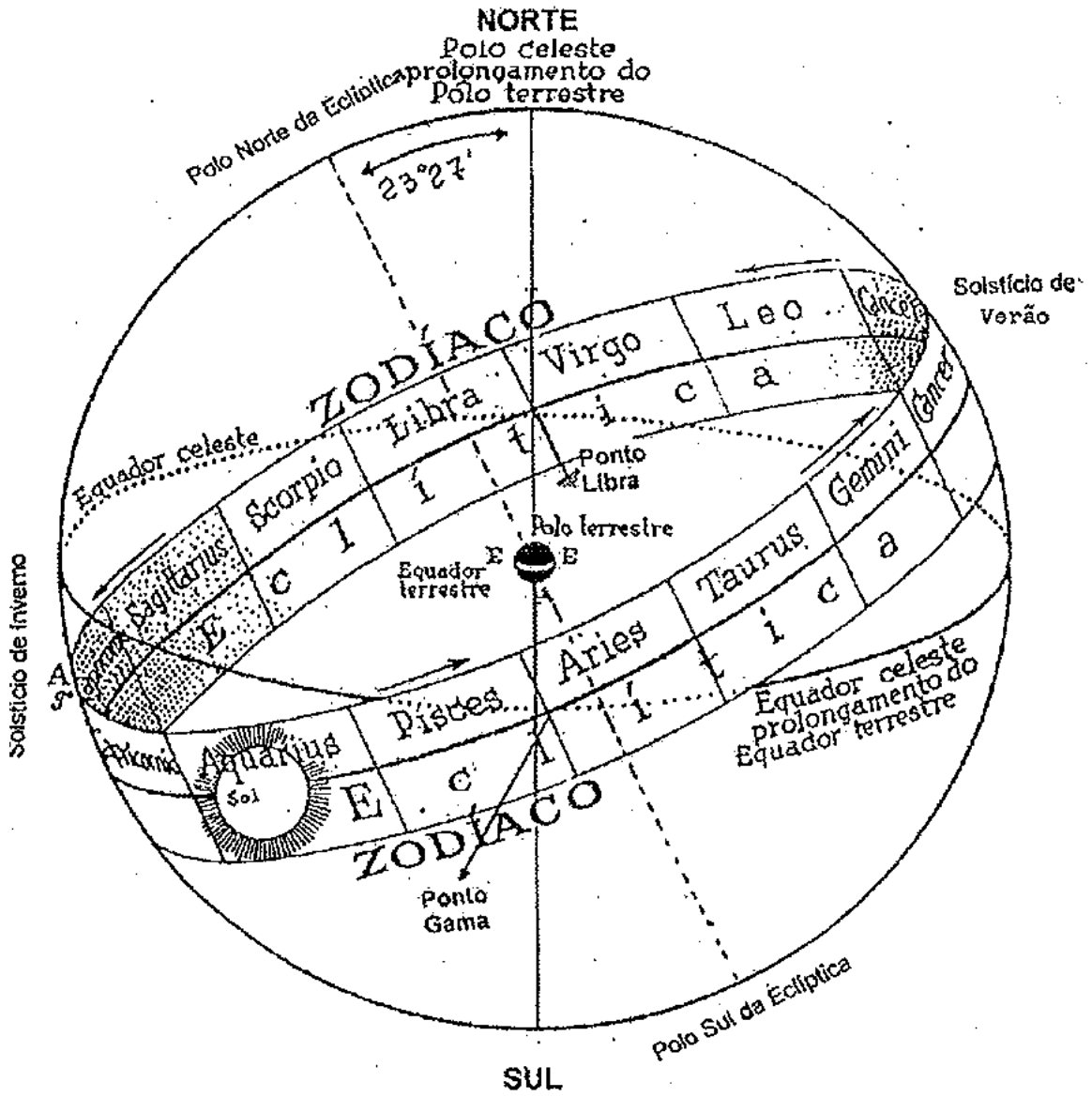

SIMBOLOGIA ASTROLÓGICA DOS SIGNOS E PLANETAS

PLANETAS:

SOL	:	☉
LUA	:	☾
MERCÚRIO	:	☿
VÊNUS	:	♀
MARTE	:	♂
JÚPITER	:	♃
SATURNO	:	♄
URANO	:	♅
NETUNO	:	♆
PLUTÃO	:	♇

SIGNOS:

ÁRIES	:	♈
TOURO	:	♉
GÊMEOS	:	♊
CÂNCER	:	♋
LEÃO	:	♌
VIRGEM	:	♍
LIBRA	:	♎
ESCORPIÃO	:	♏
SAGITÁRIO	:	♐
CAPRICÓRNIO	:	♑
AQUÁRIO	:	♒
PEIXES	:	♓

SIMBOLOGIA DOS PLANETAS

ESPÍRITO: SOL ☉ LUA: ALMA ☾ TERRA: CORPO †

Sempre temos como representação da manifestação o número 3; que em várias religiões e doutrinas podemos lembrar; Pai, Filho e Espírito Santo...na Índia Brahma, Vishnú e Shiva...no Egito Osíris, Ísis e Hórus...na Teosofia 1º, 2º e 3º Tronos etc.

Na Astrologia para compreendermos melhor a vibração arquetipal dos planetas vemos seus símbolos representados pela junção desta manifestação trina (ou ao menos 2 símbolos), por exemplo Mercúrio:

☾ Lua + ☉ Sol + † Terra = ♀

outros exemplos que utilizam apenas 2 símbolos:

♃ + † = ♃ Júpiter

☿ + † = ♀ Vênus ou ♂ Marte (A seta era simbolizada pela cruz)

e assim por diante originando as seguinte vibrações associadas aos planetas:

Sol – Individualidade, irradiação do espírito
Lua – Reações, adaptabilidade, sentimentos
Mercúrio - Raciocínio, mente
Vênus – Afeto, relacionar
Marte – Auto afirmar, iniciativa

Júpiter – otimismo, fé, confiança, expandir
Saturno – Esforço, disciplina, aprender, contrair

Urano – Originalidade, imprevisto, Mente universal
Netuno – Sintonia com o "todo", ilusão, Amor universal
Plutão – Poder transformacional, intensidade interior, destruição, Vontade universal

PLANETAS COMO ESTADOS DE CONSCIÊNCIA

Observamos na página anterior que formamos com os 10 planetas separações:

1ª com cinco planetas – Sol, Lua, Mercúrio, Vênus e Marte

2ª com dois planetas – Júpiter e Saturno e a

3ª com três planetas – Urano, Netuno e Plutão.

☉ ☾ ♀ ♀ ♂ : Consciente Individual

Sol – Ser

Lua - Perceber

Mercúrio – Pensar

Vênus – Sentir

Marte – Agir

♃ ♃ : Inconsciente Individual

Júpiter – Acreditar/ confiar

Saturno – Aprender/ se esforçar

♅ ♆ ♇ : Inconsciente Coletivo

Urano – Pensar universalmente (abstrair)

Netuno – Sentir universalmente (intuir)

Plutão – Força/ consciência universal (despertar)

TRÊS OITAVAS

Sol - Mercúrio - Urano

Lua - Vênus - Netuno

Sol - Ser



Mercúrio - Pensar Urano - Abstrair

Lua - Perceber



Vênus - Sentir Netuno - Intuir

CONSCIÊNCIAS ESOTÉRICAS

Estamos hoje numa quarta etapa evolucional da criação, somos os seres máximos manifestados na terra – Hominiais. Antes de nós tivemos os reinos animal, vegetal e mineral. Cada reino corresponde a um estado de consciência e por conseqüência um planeta como é demonstrado abaixo:

Mineral – Física	- Sol	- elemento terra	- cor laranja	- narina direita
Vegetal – Vital	- Lua	- elemento água	- cor violeta	- narina esquerda
Animal - Emocional	- Marte	- elemento fogo	- cor vermelha	- ouvido esquerdo
Hominal – Mental	- Saturno	- elemento ar	- cor verde	- ouvido direito

O homem evolui através do número 7, o número das cores do arco-íris, as notas musicais, orifícios da face etc, por conseqüência existem "três estados de consciência imanifestados" correspondentes a 3 reinos ainda a se manifestar:

Angélico	- Abstração	- Vênus	- cor Índigo	- olho esquerdo
Semi deífico	- Intuição	- Mercúrio	- cor amarela	- olho direito
Deífico	- Percepção completa	- Júpiter	- cor púrpura	- boca (32 portais)

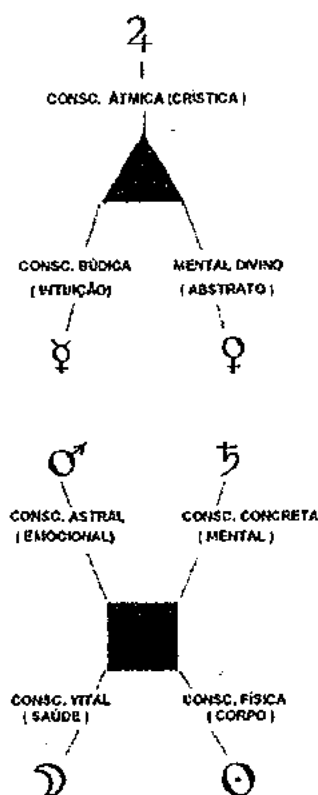

DOMICÍLIOS E EXÍLIOS

Todos os planetas possuem determinadas colocações que podemos dizer :

- Podem vibrar plenamente suas consciências – **Domicílio**
- Não podem vibrar plenamente suas consciências – **Exílio**

Para compreendermos melhor o que significam estas vibrações devemos entender que quando falamos de qualquer planeta sempre existe um posicionamento celeste em relação a ele, por exemplo:

Hoje 25 de maio temos o Sol no signo de Gêmeos, isto é um posicionamento celeste, a partir de 21 de junho ele ingressará em Câncer e por fim no dia 22 de julho entrará em Leão, seu domicílio, para retornar neste signo somente depois de mais um ano corrido.

Os domicílios e exílios são fixos, não mudam, então formemos a tabela abaixo:

PLANETA	SIMBOLO	DOMICÍLIO	SIGNO (S)	EXÍLIO	SIGNO (S)

VISÃO ESOTÉRICA – FORMAÇÃO DA RAÇA HUMANA- PLANETAS COMO ESTADOS DE CONSCIÊNCIA

Somos hoje uma quinta experiência desde que a raça humana foi criada no atual sistema evolucionar. Os planetas como estados de consciências em relação aos sentidos também simbolizam as raças que já cumpriram suas experiências e estão interiorizadas em nós na atualidade, acompanhe abaixo:

1ª Raça/ experiência – Adâmica – Regência Sol – ☉ - Consc. Átmica

Sentido desenvolvido – Audição (som).

2ª Raça/ experiência – Hiperbórea- Regência Júpiter – ♃ – Consc. Búdica

Sentido desenvolvido – Tato (forma).

3ª Raça/ experiência – Lemuriana – Regência Marte - Vênus – ♂ ♀

Consc. Mental e Emocional- **Queda dos Anjos** – 1ª polaridade- surgem os sexos

Sentido desenvolvido – Visão (cor).

4ª Raça/ experiência – Atlante - Regência Saturno – Lua - ♄ ♀

Consc. Mais focada no Mental – mas ainda muito estruturada no sentimento

Sentido desenvolvido – Paladar (Gosto).

5ª Raça/ experiência - Ariana (**Atualidade- nós**) – Regência Mercúrio - ☿

Consc. Mental Concreta rumo a Abstrata – equilibrar o emocional e mental

Sentido desenvolvido – Olfato (Odor).

Agora o ser humano desenvolve um sexto sentido, onde as percepções espirituais geradas pelo Mental Abstrato ou Angélico farão o ser humano ouvir, tatear, ver, sentir e cheirar estas realidades.

O mental concreto é humano...o mental abstrato é divino.....

O mental concreto analisa, mede e qualifica.....o abstrato vibra “a essência”

Mercúrio como intuição (Budhi – ver página 12) ilumina a abstração que está em Vênus...oferecendo esta percepção.

TRIPLICIDADES E QUADRUPLICIDADES

Nas triplicidades e quadruplicidades temos toda a base da astrologia referente aos signos. As triplicidades são quatro e as quadruplicidades são três.

Temos no atual momento da evolução 4 elementos manifestados: Ar, Fogo, Água e Terra.

Os signos em número de 12 formam 4 triplicidades, sendo 3 signos para cada elemento :

Ar: Gêmeos, Libra e Aquário

Fogo: Áries, Leão e Sagitário

Água: Câncer, Escorpião e Peixes

Terra: Touro, Virgem e Capricórnio

Temos 3 signos para cada elemento mas bem sabemos que os 3 signos de um mesmo elemento não são "iguais".

As 3 quadruplicidades que vão gerar a diferenciação entre os 3 signos do mesmo elemento, ou seja, poderíamos dizer que são formadas 3 categorias com 4 signos cada. Nos 4 signos correspondentes a cada categoria temos "um de cada elemento".

Cardinals: Áries, Câncer, Libra e Capricórnio

Fixos: Touro, Leão, Escorpião e Aquário

Mutáveis: Gêmeos, Virgem, Sagitário e Peixes

A perfeita compreensão deste metabolismo irá oferecer ao estudante uma base sólida para que a Astrologia tanto Clássica como Esotérica passe a ser desvendada e pesquisada. Vamos agora na página seguinte realizar exercícios correspondentes para que isto fique bem claro.

TRIPLICIDADES



AR



FOGO



ÁGUA



TERRA

QUADRUPLICIDADES



CARDINAL



FIXA



MUTÁVEL

VIBRAÇÃO DOS ELEMENTOS - TEMPERAMENTO

TRIPLICIDADES

Podemos perceber facilmente que sempre um signo de ar é exatamente polar e complementar a um signo de fogo e conseqüentemente um de água para um de terra.

AR E FOGO : POSITIVOS E ATIVOS
ÁGUA E TERRA: NEGATIVOS E PASSIVOS

Tipo de percepção e temperamento:

AR : Pensamento, intelectualidade, lógico, racional e buscador da verdade.

- Ar demais : Fora da realidade, desligado, autoritário, etc.

- Ar de menos: Não sabe se relacionar, avesso a novidades, irrefletido, etc.

FOGO: Intuição, entusiasmo, alegria, otimismo e espontaneidade.

- Fogo demais : desejos incontroláveis, muita inquietação, egoísta, egocêntrico, cruel, etc.

- Fogo de menos: pessimismo, medo de competir, não enfrenta obstáculos.

ÁGUA: Sentimento, percebe emocionalmente, instinto e fertilidade.

- Água demais : Sensibilidade extrema, carência, absorvente, muita fantasia, etc.

-Água de menos: Insensível, pouca simpatia, não expressa sentimento, etc.

TERRA: Sensação, praticidade, objetivo e concreto.

- Terra demais: Utilitário, avarento, materialista, pessimista, visão estreita, etc.

- Terra de menos: fora da realidade, não sabe prover suas necessidades, sem raízes, ignora necessidades do corpo.

QUADRUPLICIDADES

CARDINAIS (Cardeal) - Inicia uma ação, automotivados, ativos, não necessitam de estímulos externos.

FIXOS - estabilizam o que for realizado, persistentes e estáveis, sólidos, seguros e inflexíveis.

MUTÁVEIS - alteram o que foi estabilizado, adaptáveis , duais e flexíveis.

ASTROLOGIA ESOTÉRICA – TRIPLICIDADES E QUADRUPLICIDADES

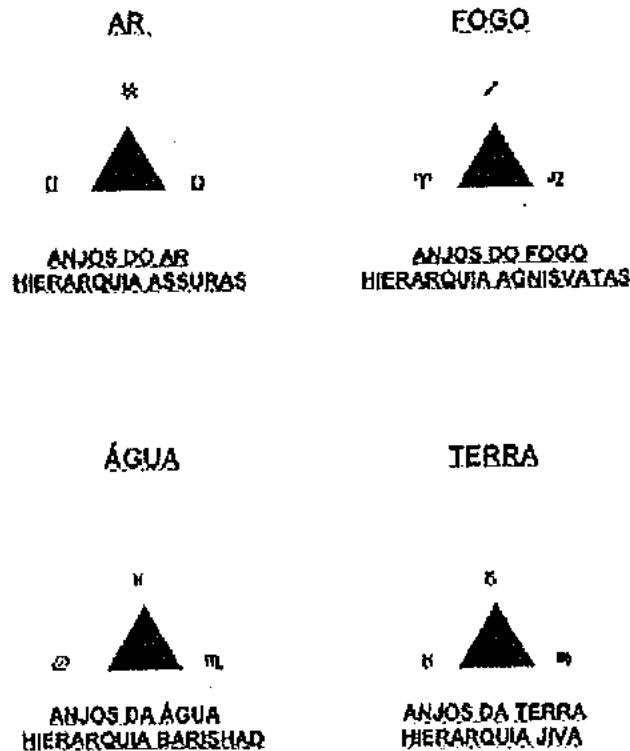

Nos é ensinado que “A personalidade humana é formada por 4 Hierarquias rúpicas (com forma e manifestadas)”:

- os Assuras nos deram a noção do “Eu Sou”, a diferenciação, a força mental
- os Agnisvatas, os germes da emoção
- os Barishads, o duplo, o veículo de prana; a força vital
- os Jivas forneceram a forma material.

AR

Hierarquia Assura – rege a mente, a parte intelectual. São os Senhores da Inteligência.

Gêmeos, signo móvel – expressa a inteligência alta no plano do sentimento, o amor intelectual. Reflete os 4 rúpicas.

Libra, signo cardinal – expressa a inteligência pura das abstrações, o idealismo ligado à sabedoria. Reflete os 3 arupas.

Aquário, signo fixo – expressa a vontade intelectual, a inteligência perseverante.

FOGO

Hierarquia Agnisvata, energia, força, vitalidade. Governa as mais altas emoções e pensamentos; poderosa atividade, sujeita a modificações pela vontade. Dá os seres expansivos. De fato, os Agnisvatas deram a emoção e o pensamento, e ao mesmo tempo polarizaram o prana – daí o atributo da vitalidade. Deram a raiz da personalidade humana.

Áries sendo signo do fogo, expressando a energia do pensamento no seu mais alto grau e com a mais ampla expressão da sabedoria, encerra também a qualidade sabedoria. É a inteligência agindo como força.

Leão, signo do fogo e fixo, é a vontade criadora conjugada à energia do fogo.

Sagitário, signo do fogo e móvel, é o conhecimento agindo em harmonia, agindo com o sentimento artístico.

ÁGUA

Hierarquia Barishad – dá a natureza receptiva. Quando pouco adiantados, são muitos presos aos seus sentimentos. Rege o psiquismo.

Câncer, signo cardinal – dá os sensitivos idealistas, capazes de orientar com grande sensibilidade e idealismo; são os ocultistas inatos.

Escorpião, signo fixo - vontade ligada à intuição; é o mago inato (branco ou negro, conforme a evolução); são os descobridores e inventores com tendências para a magia.

Peixes, signo móvel – expressa o amoroso psíquico; dá os grandes estáticos e contemplativos.

TERRA

Hierarquia Jiva – inclina ao prático e ao útil. Os poucos evoluídos têm o egoísmo desenvolvido. Os muito evoluídos tornam-se úteis àqueles que têm que levar avante a missão divina.

Touro, signo fixo da terra – expressa o indivíduo utilitário e teimoso. Reflete a oitava coisa, o Chefe dos Jivas.

Virgem, signo móvel da terra – expressa o ser útil impulsionado pela emoção; são os filantropos, os lutadores pelas obras de caridade, os benfeitores que amam verdadeiramente a humanidade. Reflete os 4 rúpicos.

Capricórnio, digno da sabedoria da terra – expressa o idealismo aplicado ao proveito objetivo. Reflete os 3 arrupas”.

Podemos observar que os signos se separam referindo-se as quadruplicidades: cardinal, fixa e mutável.

Quando é explicado o Universo Rupa (com forma) se refere as 4 hierarquias manifestadas e refletidas nas 4 triplicidades (4 elementos – 4 reinos manifestados).

São estas 3 expressões ‘arrúpicas (sem forma)’ oriundas do próprio Eterno que vão diferenciar os 3 signos de cada elemento, ou seja: Fixa – Vontade, Cardinal - Sabedoria e Mutável – Amor.

Vemos ainda na ilustração abaixo que os signos fixos refletem o 1º aspecto do Logos; uma 8ª coisa, os cardinais refletem o 2º aspecto ligado aos 3 mundos arrúpicos ‘sem forma’ e por fim os mutáveis refletem o 3º aspecto dos 4 mundos rúpicos ‘com forma’.

VONTADE

1º ASPECTO

UNIDADE

FIXOS: ♄ ♀ ♁ ♃



AMOR

3º ASPECTO

MUNDO DA FORMA

MUTÁVEIS: ♀ / ♃ ♁

SABEDORIA

2º ASPECTO

MUNDO SEM FORMA

CARDINAIS: ♃ ♀ ♁ ♃

Os 3 planetas Plutão, Netuno e Urano podem ser associados a própria manifestação do Eterno como é mostrado abaixo:

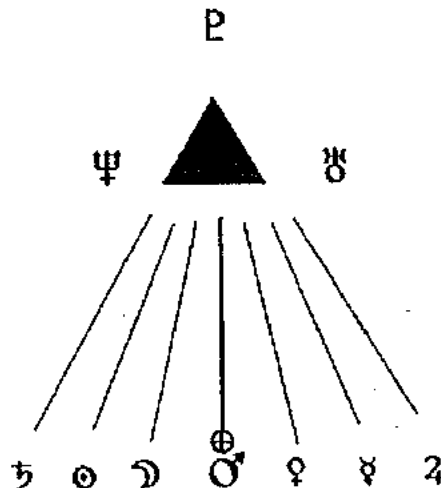

No triângulo acima representando o próprio Eterno estão os planetas Plutão (Vontade), Netuno (Amor) e Urano (Sabedoria).

Os Sistemas de Evolução arquitetados pelo Eterno (Deus) e comentados acima estão da esquerda para direita com o Setenário Evolutivo o qual tudo e todas as coisas estão submetidos... as 7 cores, as 7 notas musicais entre outras inúmeras correlações que podem ser feitas através do número 7... Na atualidade estamos na quarta etapa simbolizada pelos planetas Marte ♂ e Terra ⊕ desenvolvendo e formando a Hierarquia Viva...as três etapas anteriores correspondem as Hierarquias: Assura – Saturno ♄ Agnisvata- Sol ☉ e Barishad- Lua ☾.

ZODÍACO ESPIRITUAL

Quando falamos de zodíaco e espiritualidade, precisamos ter consciência que além deste nosso cinturão visível de 12 signos, temos um **Zodíaco Espiritual** chamado também de 'Empíreo' com 14 signos.

Este zodíaco possui correlações diretas com o homem e seu coração...nunca devemos esquecer a máxima do princípio hermético.."em cima como em baixo"....

Temos nosso Chakra Cardíaco com 12 pétalas nos permitindo correlacioná-lo com os 12 signos do zodíaco, mas para o homem que entra no Verdadeiro Caminho da Iniciação '2 pétalas ocultas' são despertadas originando o equilibrante e harmônico número 14, em igualdade e semelhança ao zodíaco espiritual....

Este zodíaco que marca as Eras que se sucedem onde o caminho retrógrado do Sol, indo em relação a nossa convenção humana 'contrário' aos signos, basta ver o momento atual de Peixes para Aquário, marca a verdadeira evolução de todos os reinos, completando sua volta total em um período de 27.000 anos, sendo exatamente 2.250 anos em cada signo (contando 12 e não 14 dos 2 signos ocultos).

Quando o zodíaco espiritual completa 16 voltas (Arcano 16 – A Casa de Deus) gera 432.000 anos – Temos a pesada Idade de Ferro (era 'pesada' que estamos deixando agora).

Quando completa 32 voltas (mais 16 da anterior) gera 864.000 anos – Temos a Idade de Bronze.

Quando completa 48 voltas (mais 16 da anterior) gera 1.296.000 anos – temos a Idade de Prata e por fim,

Quando completa 64 voltas (mais 16 da anterior) gera 1.728.000 anos – temos a Idade de Ouro....

Completando, temos somando todas as voltas realizadas ; o número de 160 voltas, gerando a Grande Idade ou Era com o 4.320.000 anos.....

Para um fechamento com uma verdadeira reflexão peço que realizemos a redução teosófica dos números falados até agora, ou seja, chegue apenas em '1' (um) número....

Perceba que sempre resultará o 9.....por exemplo: 27.000 (2+7+0+0+0 = 9)...

432.000 = 9....e assim por diante.....

O Arcano 9 é o Arcano do Adepto...o homem (e mulher, me refiro ao hominal) perfeito (a).....também é o último número simples (apenas um dígito) da corrente numerológica pois o 10 (1+0) retorna ao 1....

esta é uma das chaves para que sejam compreendidas as 50 portas de Binah da Cabala.....

Agora voltemos nas páginas seguintes para a Astrologia Clássica....

COMPREENDENDO AS PARTES DE UM MAPA ASTRAL

Antes de realizamos o exercício precisamos compreender que os signos de Ar e Fogos são Ativos e Positivos e os de Água e Terra são Passivos e Negativos, formando as seguintes polaridades:

AR : ATIVO + ----- FOGO: ATIVO +

ÁGUA: PASSIVO - ----- TERRA: PASSIVO -

Estas polaridades são facilmente observadas quando vemos as 3 quadruplicidades (cardinal, fixa e mutável) onde sempre os signos se polarizam desta forma... ar com fogo e água com terra...e vice versa.

Sabemos segundo as leis naturais que pólos opostos se atraem e iguais se repelem. Quando vemos a seqüência zodiacal percebemos que o círculo que representa o Céu se fecha perfeitamente. Começando pelo signo de Áries (fogo +) depois Touro (passivo -) depois Gêmeos (ar +) depois Câncer (água -) e assim por diante até retornar a Áries na circunferência...sempre + - + - + - de forma que exista a atração e o fechamento perfeito do círculo....12 signos....12 Apóstolos....12 Cavaleiros da Távola Redonda....basta associarmos para compreender inúmeros mistérios...

Observando um mapa astral de 'fora para dentro', as primeiras energias ou consciências que nos deparamos são os 12 signos.

Eles são sempre 'idênticos' em seus graus ou tamanhos.

Temos 12 signos com exatos 30°, formando o 360° do arco zodiacal.

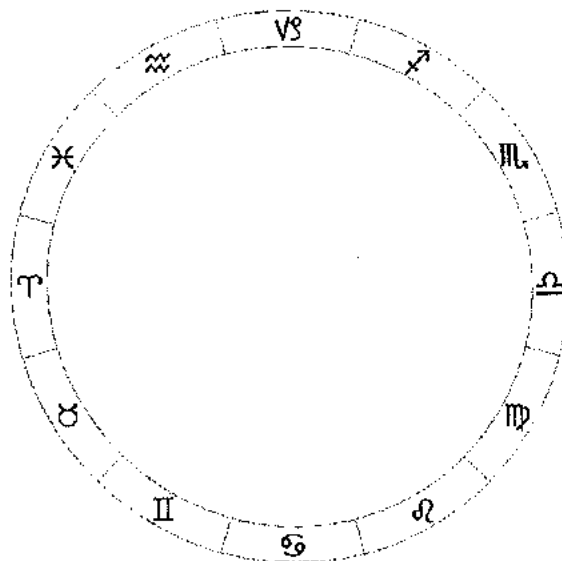

Logo após o cinturão zodiacal composto pelo 12 signos e continuando a observar o mapa de 'fora para dentro', temos os 10 planetas dispostos em círculo. Na ilustração se demonstram 12, apenas para fechar a circunferência. Nos mapas astrais eles não se demonstram assim tão 'simetricamente' e sim de maneiras diversas.

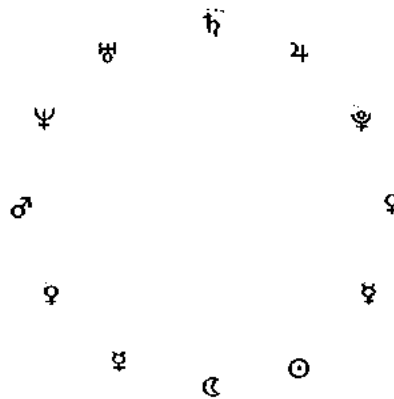

Outros símbolos como ♈, ♉, ♊, ♋ etc aparecerão no mapa; mas serão analisados e comentados apenas em um estudo posterior.

Se observarmos mais atentamente, vemos que os planetas estão em '12' setores específicos e numerados, eles se chamam na astrologia 'casas'.

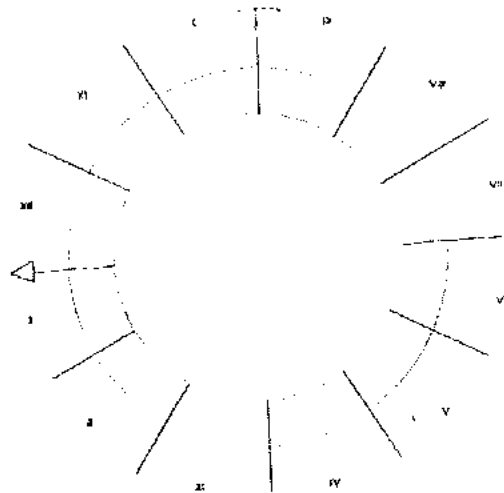

Vimos que houve 3 fragmentações de um mapa astral.

A 1ª correspondente aos signos correspondente a uma energia mediadora entre a energia causal existente 'além deles', posteriormente os 10 planetas que na verdade são 'estados de consciência' e por fim as casas representando o 'fio terra' de todas estas energias e consciências.

Poderíamos corresponder estas realidades:

- Além signos: 1º trono – mundo causal
- Signos : 2º trono – mundo intermediário – Lei
- Casas : 3º trono – mundo do efeito

- Planetas : Níveis de consciência inseridos nas casas e posicionados nos signos. Podem apresentar todo e qualquer tipo de configuração celeste, ou seja, se encontrarem aglomerados em apenas um setor, se espalharem de forma difusa, etc.

Não podemos e 'nem devemos' considerar um planeta específico como 'bom ou mal' pois todos possuem um arquétipo a ser trabalhado pelo homem, podemos sim compreender que uns possuem uma vibração mais desafiadora e outros mais fluentes, o que realmente indicará isto é o nível de consciência de quem os tem em determinados setores.

Um indicação mais precisa sobre os planetas são os aspectos que formam entre si. Os aspectos são os traços azuis, vermelhos e algumas vezes verdes que aparecem no centro do mapa. Eles são formados pelas angulações que os planetas formam entre si.

Agora uma dica: **Os azuis significam fluência e os vermelhos desafios.** Um planeta pode ter vários aspectos que emanam dele próprio em relação a outros planetas.

EXERCÍCIOS: ANGULAÇÕES ENTRE OS SIGNOS

Traçar com caneta azul

60° - Relação fluente de Ar e Fogo: Áries para Gêmeos, Gêmeos para Leão, Leão para Libra, Libra para Sagitário, Sagitário para Aquário e Aquário para Áries.

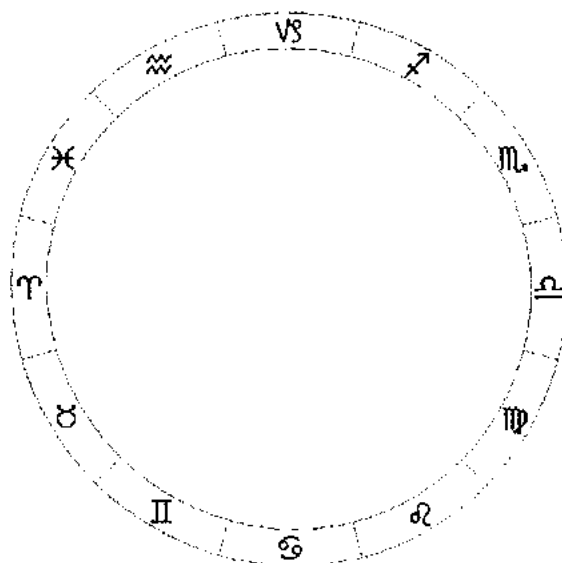

60° - Relação fluente de Água e Terra: Touro para Câncer, Câncer para Virgem, Virgem para Escorpião, Escorpião para Capricórnio, Capricórnio para Peixes e Peixes para Touro.

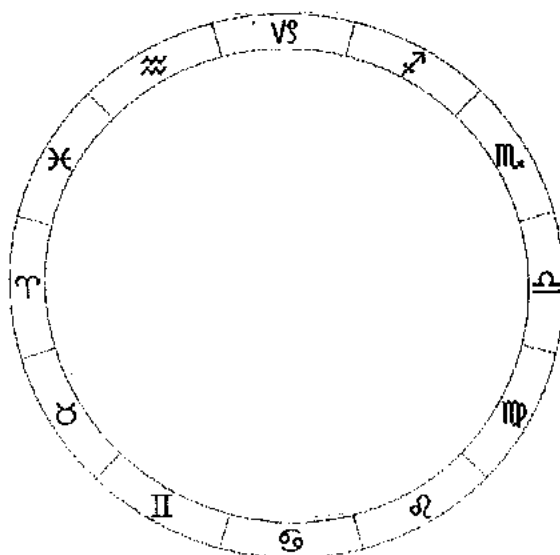

Traçar com caneta vermelha

90° - Relação desafiadora "Cardinal" de Fogo, Água, Ar e Terra: Áries para Câncer, Câncer para Libra, Libra para Capricórnio e Capricórnio para Áries.

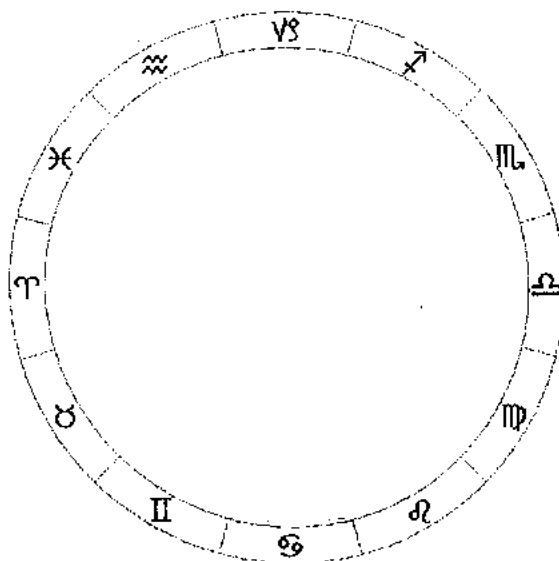

90° - Relação desafiadora "Fixa" de Terra, Fogo, Água e Ar: Touro para Leão, Leão para Escorpião, Escorpião para Aquário e Aquário para Touro.

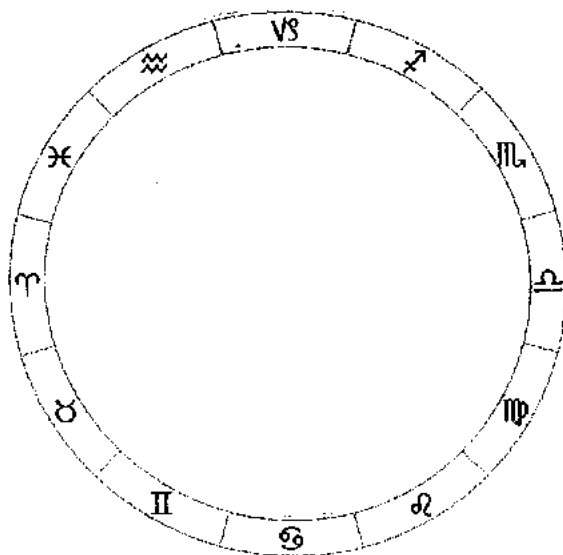

90° - Relação desafiadora "Mutável" de Ar, Terra, Fogo e Água: Gêmeos para Virgem, Virgem para Sagitário, Sagitário para Peixes e Peixes para Gêmeos.

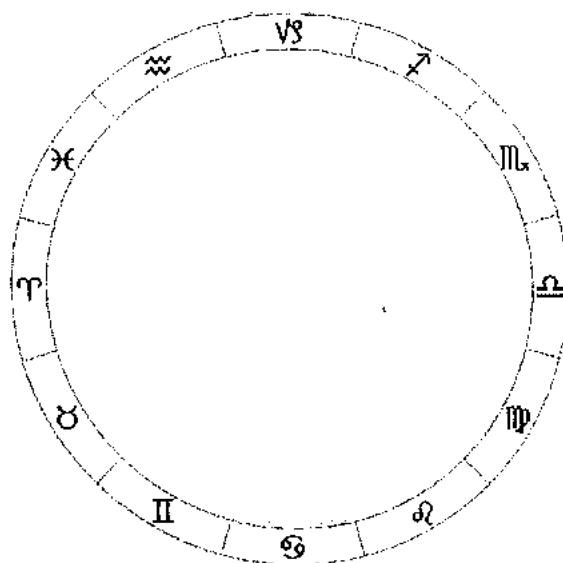

Traçar com caneta azul

120° - Relação fluente de Ar: Gêmeos para Libra, Libra para Aquário e Aquário para Gêmeos.

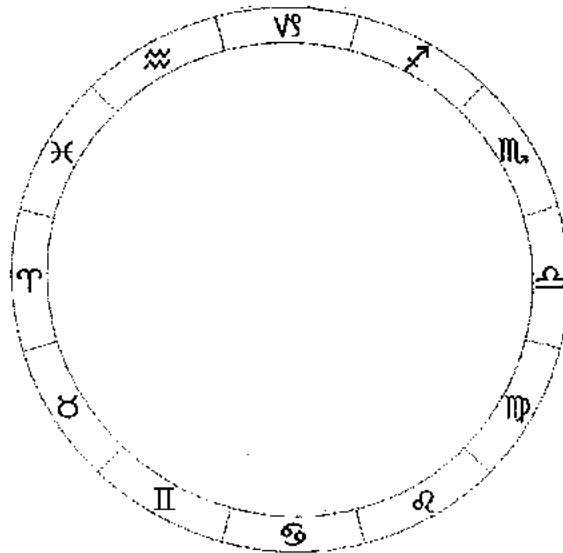

120° - Relação fluente de Fogo: Áries para Leão, Leão para Sagitário e Sagitário para Áries.

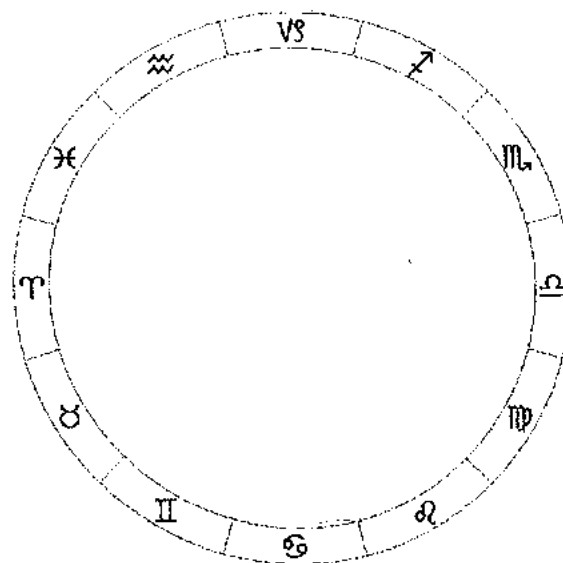

120° - Relação fluente de Água: Câncer para Escorpião, Escorpião para Peixes, Peixes para Câncer.

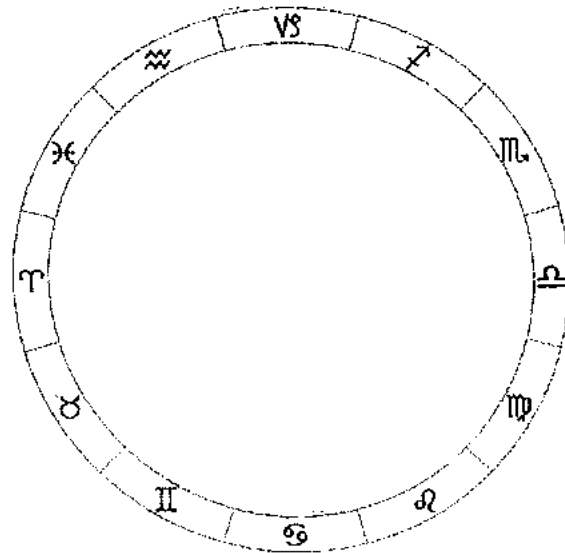

120° - Relação fluente de Terra: Touro para Virgem, Virgem para Capricórnio, Capricórnio para Touro.

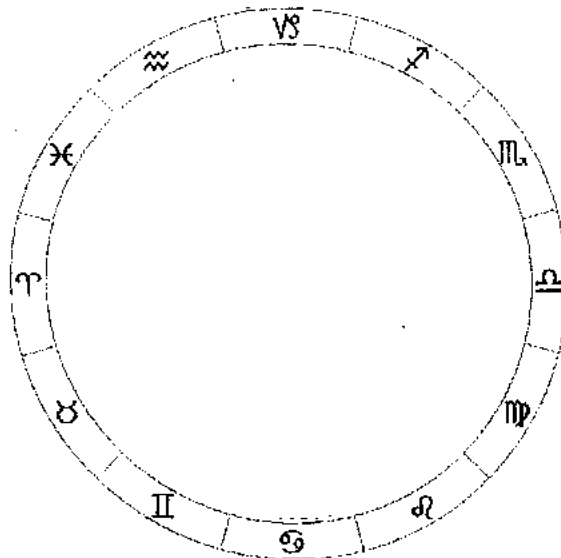

Traçar com caneta vermelha

180° - Relação desafiadora "Cardinal" de Fogo, Ar, Água e Terra: Áries para Libra e Câncer para Capricórnio.

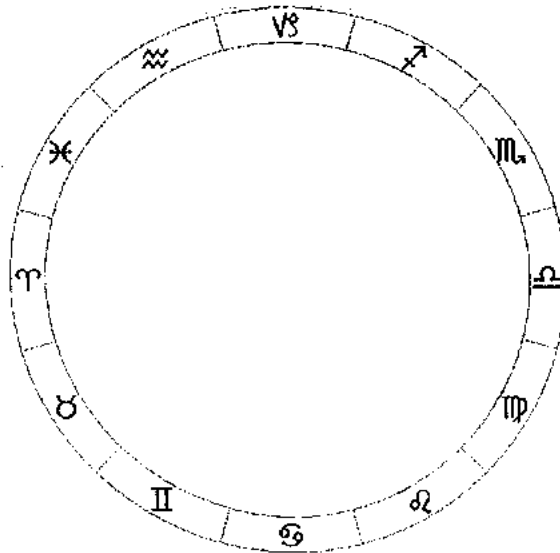

180° - Relação desafiadora "Fixa" de Terra, Água, Fogo e Ar: Touro para Escorpião, Leão para Aquário.

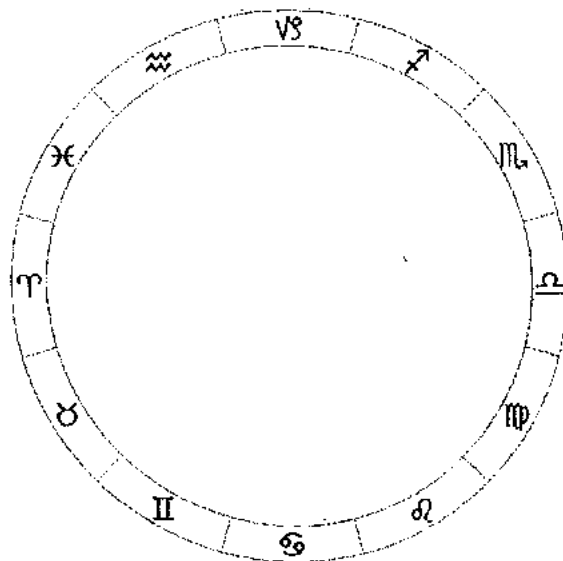

180° - Relação desafiadora "Mutável" de Ar, Fogo, Terra e Água: Gêmeos para Sagitário, Virgem para Peixes.

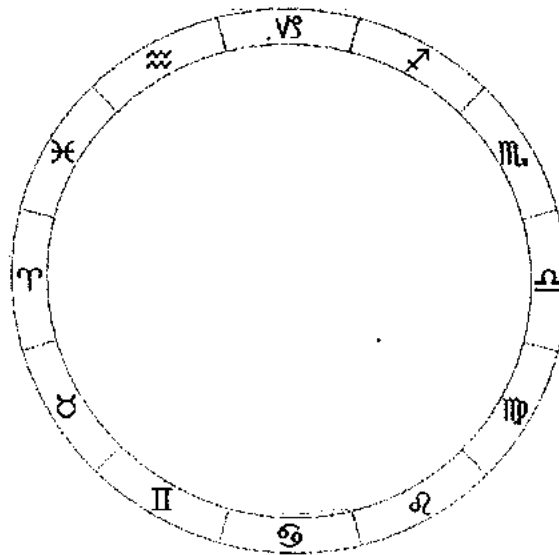

ASCENDENTE E DESCENDENTE MEIO DO CÉU (ZÊNITE) E FUNDO DO CÉU (NADIR)

Como já foi falado anteriormente o homem está inserido no contexto do número 4. Existem 4 pontos principais que formam uma cruz no mapa astral:

Ascendente (Asc) – onde nasce o sol

Meio do céu ou Zênite (MC) - ponto mais alto do sol no dia, correspondente ao meio- dia

Descendente (Desc) - onde o sol se põe

Fundo do céu ou Nadir (FC) - quando o sol se encontra exatamente oposto ao posicionamento do meio dia, ou seja, meia noite. Como se olhássemos para os nossos pés neste horário em busca da visão do sol.

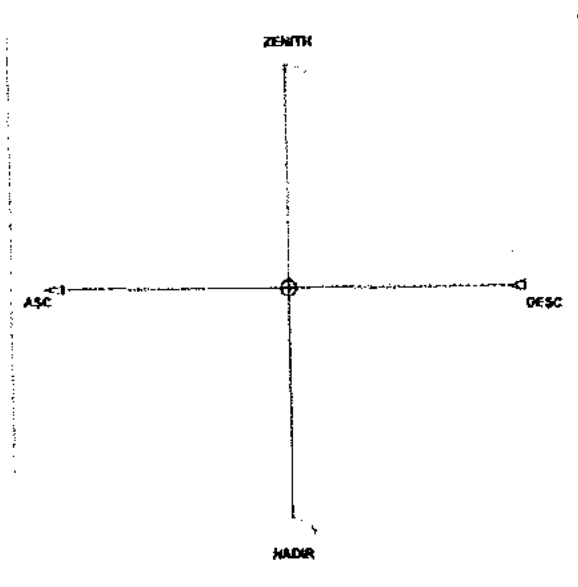

Movimento do Sol na Cruz

Para ilustrar de forma compreensível como o movimento dos astros ocorre em relação a cruz mencionada, vamos inserir o círculo zodiacal para que comecemos a entender a movimentação que diferencia um horário do outro, ocasionando diversos ascendentes e outros demais pontos.

Tomemos como exemplo o momento atual, dia 22 de julho, onde o Sol (☉) está no signo de Câncer (♋). Vejamos as ilustrações na página seguinte:

Na ilustração abaixo o Sol está no signo de câncer (signo cardinal) exatamente às 6:00 h da manhã, fazendo com o que áries esteja no meio do céu (zênite), capricórnio no descendente e libra no fundo do céu (nadir).

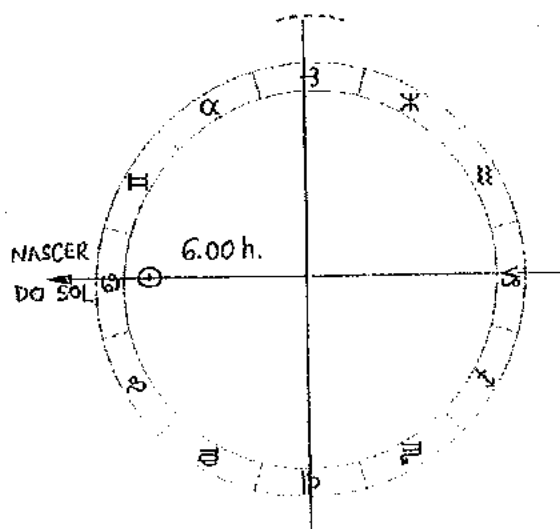

Agora o "mesmo sol do mesmo dia" está posicionado no Meio do Céu (zênite)- Meio dia- 12:00 h, fazendo com que o ascendente seja libra, o descente áries e por fim capricórnio no fundo do céu (nadir).

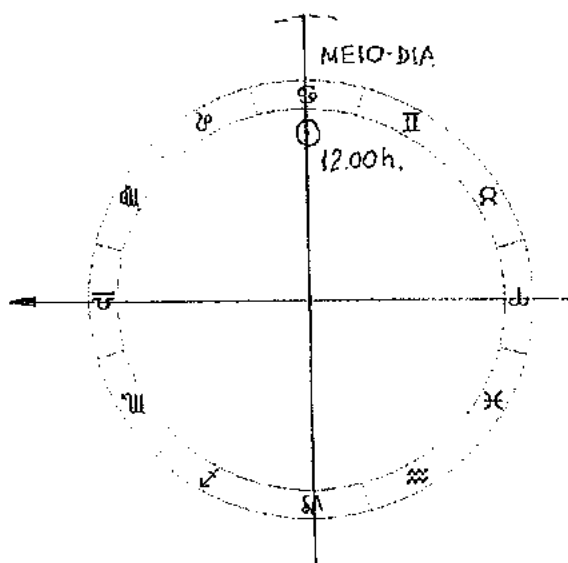

Continuando sua marcha diária "o mesmo sol no mesmo dia" atinge o poente-18:00 h correspondente ao descendente, gerando ascendente em capricórnio, meio do céu (zênite) em libra e fundo do céu (nadir) em áries.

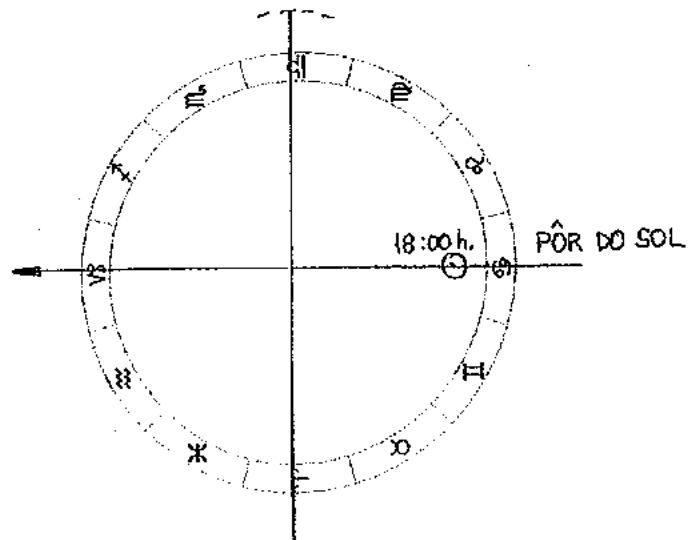

Fechando sua marcha nos 4 pontos o "mesmo sol do mesmo dia" chega ao fundo do céu (nadir) 00:00 h- meia noite, ocasionando ascendente áries, meio do céu (zênite) em capricórnio e descendente em libra.

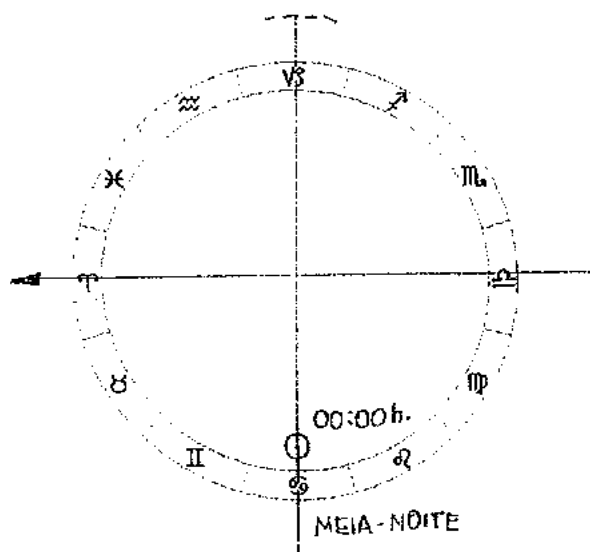

OS 4 PONTOS NA VISÃO OCULTA E ESOTÉRICA

Falando de uma Verdadeira Astrologia nos ensina o Professor Henrique José de Souza no livro "Mistérios do Sexo" (livro vendido abertamente para o público):

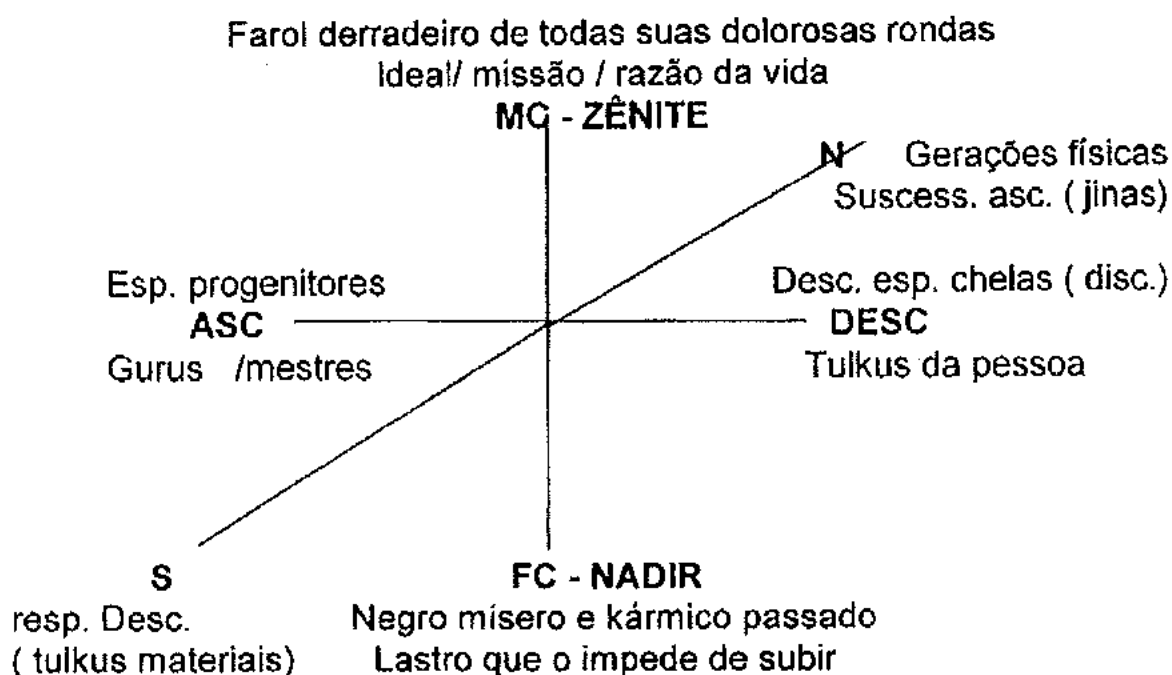

O Professor nos ensina e demonstra como o Homem é crucificado na matéria, falando nos 6 pontos demonstrados, e deles 'quatro' podem facilmente ser identificados em um mapa Astral. Estamos falando do Ascendente, Descendente, Meio do Céu- Zênite e Fundo do Céu- Nadir.

Ascendente – Progenitores Espirituais

Descendente- Discípulos, o que formamos neste vida

Meio do Céu - Ideal, Missão, Razão desta vida

Fundo do Céu- Negro Mísero e Kármico passado

CONTAGEM DOS ELEMENTOS

Estudando a Astrologia Esotérica dada na página 22 percebemos que o número 16 é muito importante no firmamento das Eras (Yugas). Para realizarmos uma contagem dos elementos em nosso mapa que tenha este arquétipo também precisamos de 16 consciências a serem contadas, vamos a elas:

Sol (☉), Lua (☾), Ascendente (Asc) e Meio do Céu (MC- Zênite) conta-se 2 pontos para cada resultando em "8 consciências".

Mercúrio (☿), Vênus (♀), Marte (♂), Júpiter (♃), Saturno (♄), Urano (♅), Netuno (♆) e Plutão (♇) resultam nas outras "8 consciências" que se somam as anteriores chegando ao "mágico número 16".

Para realizar a contagem (página 15) vemos em quais signos os planetas junto do ascendente e meio do céu estão posicionados, obtendo o elemento dominante em nossa personalidade. Podemos obter também qual a quadruplicidade que impera (cardinal, fixa ou mutável).

Com estes dados temos "imensas pistas" sobre nossa verdadeira personalidade.

OS 3 DECANATOS DE CADA SIGNO

Ouvimos falar com freqüência sobre os decanatos mas o que eles são realmente ?.....

São forças ou consciências do "próprio elemento" que matizam o nosso Sol ou qualquer planeta que quisemos analisar.

Podemos observar que cada signo possui um próprio desdobramento de seu elemento, ou seja, por exemplo: áries se desdobra em áries, leão e sagitário, os 3 signos de fogo começando por ele mesmo e sempre seguindo a seqüência conforme o próprio zodíaco: depois de áries vem leão e posteriormente sagitário...se começasse em leão o 1º decanato seria leão o segundo seria sagitário (sua seqüência natural) e por fim áries.

Ao observarmos a ilustração na página posterior compreendemos melhor a explicação dada, percebendo que sempre o 1º decanato vibra a energia/ consciência do próprio signo analisado e os 2º e 3º decanatos relacionam-se aos signos posteriores ao principal "seguindo sempre a seqüência do zodíaco".

Sabemos que cada signo possui 30° então cada decanato (que são 3)
corresponde a exatos 10° .

0 a 10° - Primeiro

11 a 20° - Segundo

21 a 30° - Terceiro

Isto pode e "deve" ser aplicado em qualquer planeta do mapa astral, basta
observar o posicionamento correto do planeta e realizar a análise conjunta,
incluindo também o ascendente e o meio do céu. Um exemplo:

Lua em libra a 28 graus: Esta lua libriana de "3° decanato – 28°" recebe nuances
de gêmeos (veja ilustração abaixo). As reações em prol do equilíbrio e harmonia
librianas são normalmente ativadas através da curiosidade e comunicação
geminianos.

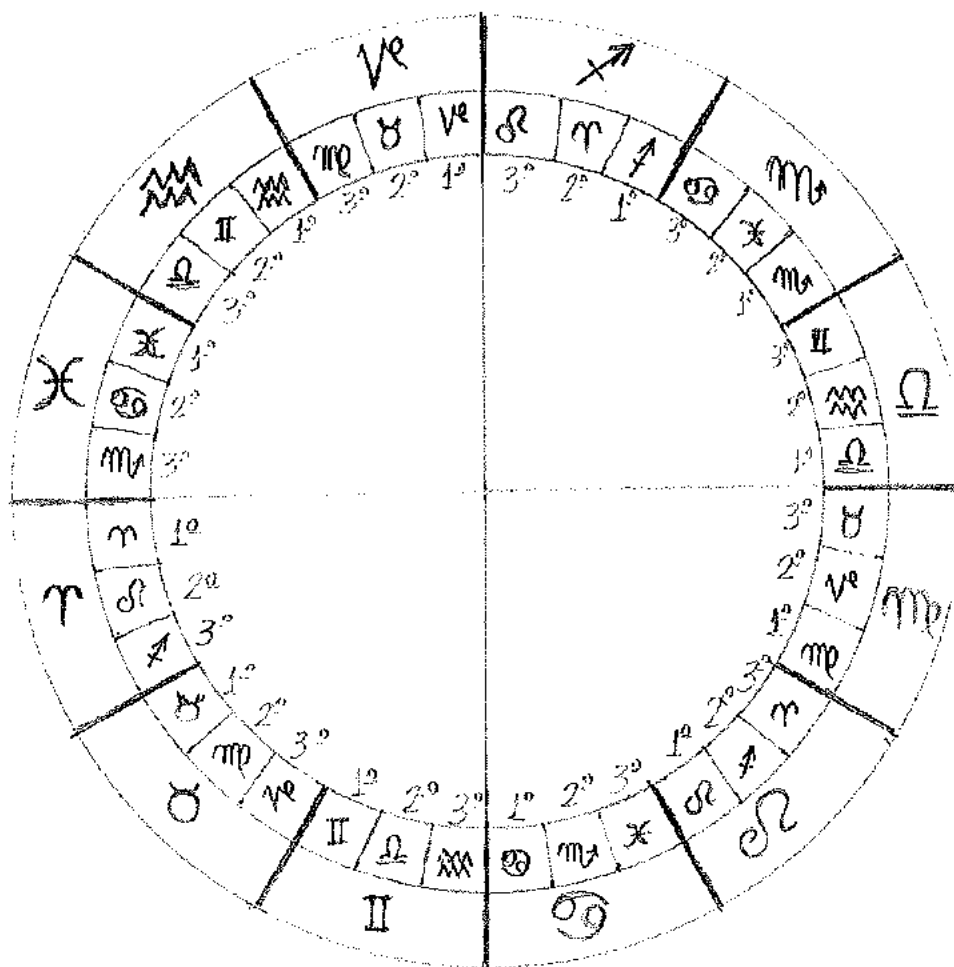

PALAVRAS SÍNTESE DE CADA SIGNO E PLANETA

Estas sintéticas explicações que serão colocadas exprimem apenas uma pequena fração do que ainda será estudado sobre estas égides celestes, mas fornecerão no momento alguns caminhos para que exista um início de auto análise.

SIGNOS

ÁRIES ♈ : 'EU SOU'

- + : pioneiro, empreendedor, corajoso, energético
- : Egoísta, impulsivo, belicoso, impaciente

TOURO ♉ : 'EU TENHO'

- + : Prático, paciente, hábil em negócios, sólido, resistente
- : Possessivo, preguiçoso, sem flexibilidade, ganancioso, rotineiro

GÊMEOS II : 'EU CONHEÇO'

- + : Adaptável, versátil, intelectual, jovial
- : Agitado, inconsistente, superficial

CÂNCER ♋ : 'EU SINTO'

- + : Protetor, gentil, sensível, simpático, excelente memória
- : Muito emotivo, muda facilmente o humor, rancoroso

LEÃO ♌ : 'EU CRIO'

- + : Criativo, generoso, entusiasmado, organizador
- : Pomposo, esnobe, arrogante, egocêntrico

VIRGEM ♍ : 'EU ANALISO'

- + : Poder de análise, trabalho, boa memória, modesto e ordeiro
- : Hipercrítico, muito convencional, minucioso aos extremos

LIBRA ♎ : 'EU E O OUTRO'

- + : Sociabilidade, diplomata, despreocupado, preza a harmonia
- : Indeciso, muito influenciável, frívolo, frio se necessário

ESCORPIÃO ♏ : 'EU DESEJO'

- + : Pesquisa, determinação, finalizador, poder de transformação
- : Vingativo, ciumento, rancoroso, desconfiado

SAGITÁRIO ♐ : 'EU VEJO'

- + : Otimista, expansivo, mente aberta, fidedigno
- : Exagerado, negligente, extremista

CAPRICÓRNIO ♄ : 'EU UTILIZO'

- + : Prudente, cuidadoso, disciplina, paciente, senso de humor
- : Rígido, pessimista, melancólico, avarento

AQUÁRIO ♒ : 'EU SEI'

- + : Humanitário, independente, original, progressista, inventivo
- : Imprevisível, rebelde, excêntrico, idéia fixa

PEIXES ♋ : 'EU COMPREENDO'

- + : Compreensivo, humilde, compassivo, adaptável, intuitivo
- : Desligado, confuso, indeciso, sem força de vontade

PLANETAS:

SOL ☉

INDIVIDUALIDADE

LUA ☾

REAÇÃO, A EMOÇÃO

MERCÚRIO ☿

COMUNICAÇÃO, O PENSAMENTO

VÊNUS ♀

O AFETO, A NECESSIDADE DE SE LIGAR AOS OUTROS

MARTE ♂

A INICIATIVA, A ENERGIA, ESTÍMULO

JÚPITER ♃

A EXPANSÃO, BENEVOLÊNCIA, TER FÉ

SATURNO ♄

O ESFORÇO, CONCENTRAÇÃO

URANO ♅

INDEPENDÊNCIA, ORIGINALIDADE ...VIBRA O IMPREVISÍVEL

NETUNO ♆

LIBERDADE TRANSCENDENTE ...PROVOCA A ILUSÃO

PLUTÃO ♇

A TRANSFORMAÇÃO, RENASCIMENTO TOTAL, INTENSIDADE...RUÍNA

ASCENDENTE Asc - COMO EXTERIORIZO MINHA PERSONALIDADE

MEIO DO CÉU MC - COMO ME PROJETO SOCIALMENTE

O ZODIACO E O CORPO

Como os Doze Signos Regem Nossa Anatomia

Hugh de St. Victor (1096-1141), cuja filosofia e misticismo tiveram grande influência no século XII, salientou o valor da Astrologia natural, que se relaciona com a influência das estrelas sobre os complexos de nosso corpo, a qual varia de acordo com a posição da esfera celeste e atua na saúde e na doença, no bom ou mau tempo, na fertilidade e esterilidade". Mesmo antes de sua época eram feitas ligações entre os signos do Zodíaco e partes específicas do corpo humano. Na antiga biblioteca de Hermes Trismegisto, por exemplo, aparece a noção de correspondência entre o macrocosmo — o Universo — e o homem: "O macrocosmo engloba os doze signos zodiacais, assim como o homem, de sua cabeça (o Carneiro) a seus pés, que correspondem ao signo de Peixes."

Em anos mais recentes, astrólogos examinaram essa antiga teoria, considerando-a sob a luz de modernos progressos da medicina. Estabeleceram, a partir de suas pesquisas, ligações entre os doze signos e os sistemas glandular e nervoso. Essas ligações atuam ainda através do que se conhece por polaridade, ou atração dos opostos. Assim, as dores de cabeça do ariano podem relacionar-se a uma condição dos rins, estes faltando sob a influência de Libra, o signo oposto a Áries. Nos títulos destas páginas os signos de polaridade aparecem em segundo lugar.

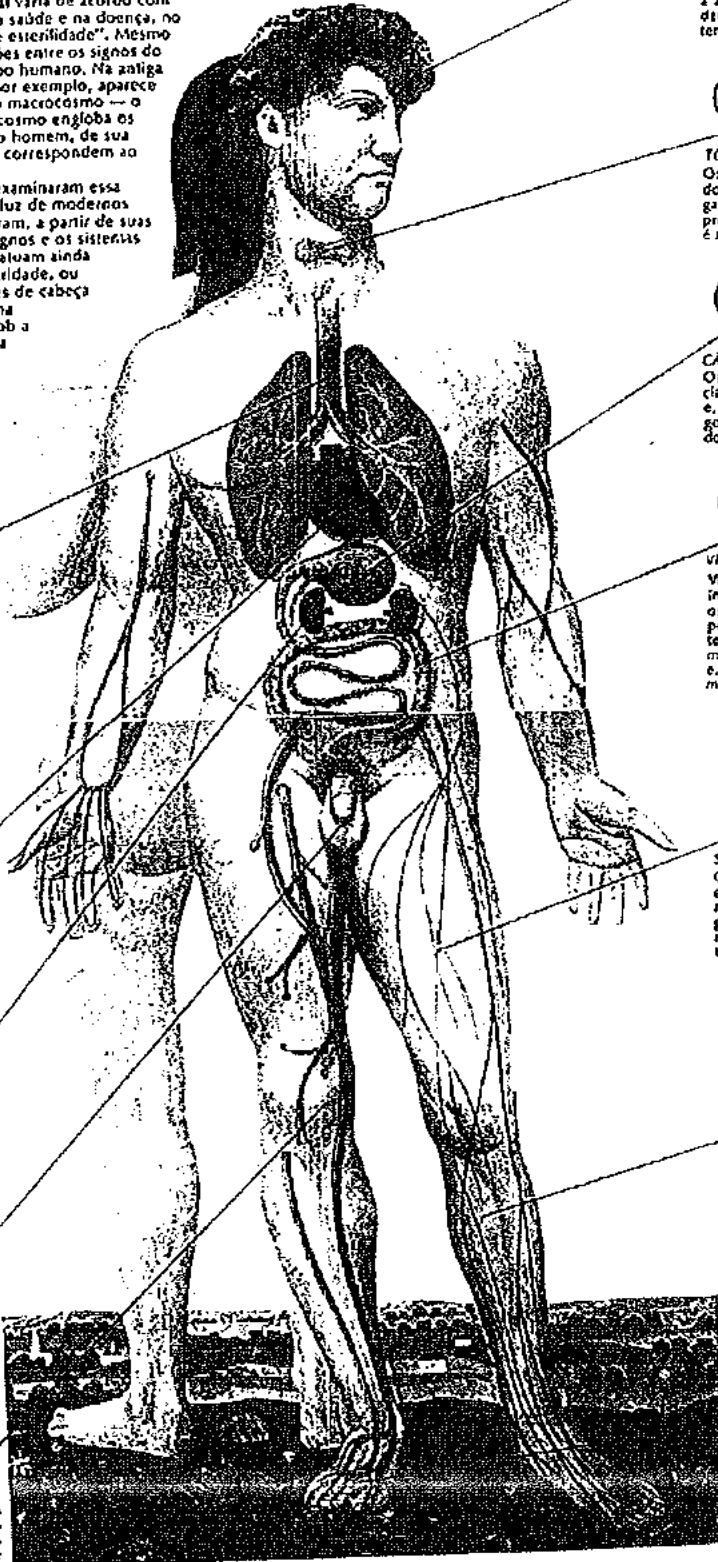

ÁRIES/BALANÇA

Os ários tendem a ter mais dores de cabeça do que todos, pois essa é a zona de influência do signo; podem também ser "cabeças-duras", tendo súbitos ataques de raiva.

TOURO/ESCORPIÃO

Os taurinos são vulneráveis a resfriados e gripes, pois Touro rege a garganta e o pescoço; é aconselhável proteger a garganta quando o clima é mais frio.

CÂNCER/CAPRICÓRNI

Os cancerianos apresentam tendência para preocupar-se mais que todos e, desde que Câncer rege o estômago, suas tensões podem provocar doenças estomacais e até úlceras.

VIRGEM/PEIXES

Virgem rege o sistema nervoso e os intestinos; os nativos do signo (como os de Câncer) tendem a sofrer um pouco do estômago, frequentemente devido a problemas de digestão; muitos virginianos são vegetarianos e, de qualquer maneira, devem tomar cuidado com a alimentação.

SAGITÁRIO/GÊMEOS

Os sagitarianos têm necessidade de exercícios e as mulheres desse signo devem tomar cuidados especiais pois engordam muito facilmente nos quadris e coxas. Sagitário rege também o ligado.

AQUÁRIO/LIÃO

Os aquarianos que praticam esportes pesados devem tomar cuidado com canélas e tornozelos; Aquário rege a pele e a circulação, e podem ocorrer problemas na veia ligada a essa área (veias varicosas, endurecimento das artérias).

PEIXES/VIRGEM

Qualquer coisa que ande erra com os pés de um pisciano imbecilamente o irrita; o seu pé apresenta frequentemente um leve defeito de formação.



GÊMEOS/SACITÁRIO

Os geminianos tendem a quebrar ossos do pescoço e dos braços, tonas regidas por esse signo; podem notar também que os resfriados logo se localizam em seus pulmões e tiras e devem resguardar estas áreas.



LEÃO/QUÁRIO

A forte associação de Leão com o coração pode determinar falhas no funcionamento do órgão nos últimos anos da vida, principalmente se os nativos do signo seguem sua tendência para uma vida movimentada.



BALANÇA/ÁRIES

A conexão entre o signo e o ligado é tão grande que qualquer aborrecimento emocional leva imediatamente a um mal-estar do estômago.



ESCORPIÃO/TOURO

A associação de Escorpião com os órgãos sexuais pode causar a impotência nos machos; geralmente o efeito é psicológico e os nativos do signo podem ser levados a ações violentas.



CAPRICÓRNI/CÂNCER

O signo rege os joelhos e os dentes; pode ocorrer uma deterioração da tirada de dentes; assim como um endurecimento das juntas — aliás, os capricornianos às vezes sofrem de reumatismo.

OS 12 SIGNOS

Agora serão demonstrados os 12 signos partindo de Áries e finalizando com Peixes. As páginas a seguir foram extraídas do Livro "O Grande Livro da Astrologia" de Derek e Julia Parker, Editora Círculo do Livro. Infelizmente não possui mais edições atuais.

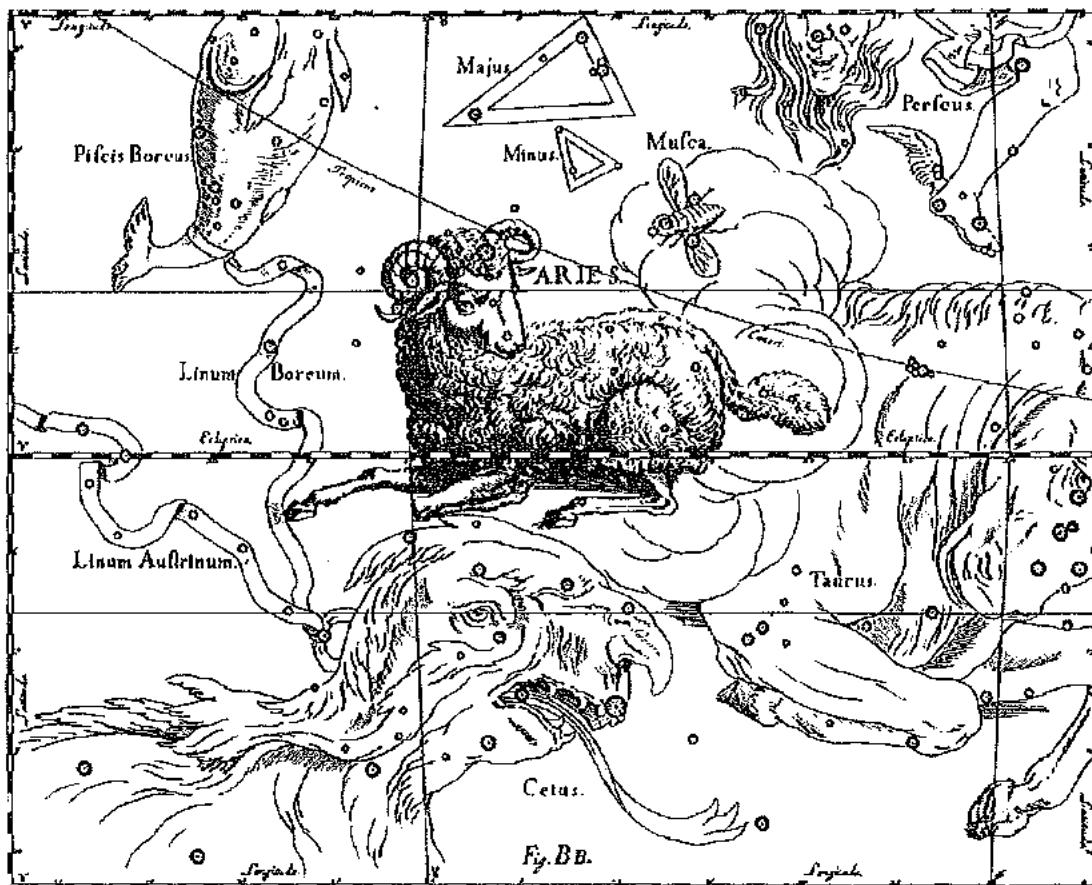

Aries sempre foi conhecido por este nome entre os romanos. Contudo, um outro título, Phrixus, decorre da fuga de Phrixus, com sua irmã Helle, montados sobre um carneiro, rumo à Cólquida, de modo a escapar da fúria da sua madrasta Ina. Lá chegando, Phrixus sacrificou o animal e dependeu no Arbusto de Ares o seu velo, que, transformado neste momento em ouro, tornou-se o objeto da busca dos argonautas. Convém notar que Phrixus era filho de Athamas, que é a transposição grega do deus babilônico Tammuz Duhn-uzi, o Filho Único da Vida, de quem a constelação de Aries também constituía uma representação.

O simbolismo de Áries é ligado à força vital, irrompedora, que garante a reprodução. Além do mais, é associado ao fogo, a um só tempo criador e destruidor, que, a partir de um ponto central, avança em todas as direções. Como impulsor da vida, Áries se relaciona aos sacrifícios propiciadores da reprodução e da renovação primaveril. Deste modo, os assírios viam na constelação o Altar dos sacrifícios que eram realizados no seu mês, o Nisassu, o animal imolado sendo o carneiro. E é neste mês, o Nisan judaico, que Israel é libertada da servidão no Egito.

A mitologia nos desenha as características de Áries. Assim, Amon, divindade egípcia do ar e da fecundi-

dade, mais tarde reconduzida à Zeus-Amon, é representada com uma cabeça de carneiro. Temos ainda o deus que carrega o carneiro em seus ombros, o Hermes-Crióforo, ou portador do carneiro, objeto de ritos pastorais na Beócia, do mesmo modo que Apollon Karneiros, reverenciado pelos dórios. A figura deste protetor dos rebanhos, difundida em todo Mediterrâneo, está na origem do Cristo bom pastor e de numerosas representações cristãs de pastores levando um carneiro ou um cordeiro sobre as espátulas. O cordeiro ou o carneiro, torna-se, aqui, uma sublimação do fogo, do sangue e da fecundidade regeneradora. Assim, nos Veda, o carneiro está relacionado a Agni, o deus do fogo sacrificial.

Por outro lado, o cordeiro se encontra associado tanto com representações do Paraíso terrestre como da Jerusalém celeste, o que remete ao significado astronômico de Áries, que alojando em si o ponto vernal, marca o começo e o fim do ciclo anual. O simbolismo ígneo ariano também pode ser entendido como um simbolismo da luz, pois não só o velo dourado é uma corporificação do brilho do sol, como também a Jerusalém celeste "não necessita ser iluminada pelo sol ou pela lua, porque é a glória de Deus que a ilumina, e o Cordeiro é a sua lâmpada" (Apocalipse XXI, 23).

ÁRIES

Masculino; fogo; cardinal

Planeta regente: Marte

Palavras-chave: positivamente, urgentemente

O mito. Frixos, filho de Nepele, falsamente acusado de violar Biadice, foi condenado à morte mas salvo por um carneiro dourado, em cujo dorso escapou com a irmã Hele. Ela teve uma vertigem e calu, mas Frixos alcançou a segurança e imolou o carneiro a Zeus, que colocou a imagem do animal no céu. Anos mais tarde o torso do carneiro se tornaria famoso ao ser capturado por Jasfo.

Traços arianos positivos. Espírito de pioneiro, aventureiro; empreendedor, corajoso, direto; altamente energético, odiando a restrição e amando a liberdade.

Traços arianos negativos. Egoísta, sempre se colocando em primeiro lugar; sem sutileza, impulsivo, belicoso; um saírico, irascível, impaciente — querendo tudo *agora*.

O caráter. As pessoas com uma forte influência ariana são entusiasmadas, generosas, animadas. Apreendem rapidamente o essencial de uma situação. Isso também pode ter o seu reverso, pois, vendo a configuração total de um problema, podem tender a negligenciar os detalhes. Podem ser rápidas em outros sentidos: rápidas, por exemplo, em ofender. Podem ser tão ansiosas por apresentar um argumento que falarão impetuosamente ou agressivamente — não são diplomatas.

Podem ser irascíveis e, no seu lado pior, extremamente egoístas. Isso pode assumir muitas formas: um ariano talvez seja tão ávido por cuidar de si mesmo que se esquecerá de considerar os amigos; pode até contar mentiras absolutamente espalhafatosas para evitar uma inconveniência menor — embora, no conjunto, seja um mentiroso tão ruim que se torna imediatamente transparente para os outros. Mas, por mais egoísta que possa ser, não é difícil chamá-lo à razão; quando seu egoísmo lhe é apontado, ele prontamente reconhece o fato.

O ariano é um caráter peripicaz, incansável, e acha difícil ser paciente em qualquer situação de que não goste. Suportará condições adversas apenas enquanto acreditar que elas finalmente lhe trarão o que *ele* quer. Também pode muito bem ser esse desejo de alcançar os próprios fins que o leva a assumir riscos; a bravura e a desconsideração do ariano pelo perigo são lendárias.

A tendência do ariano para assumir riscos nem sempre é limitada a situações perigosas. Ele pode ganhar uma medalha por bravura, ou simplesmente a reputação de ser o motorista mais negligente e perigoso da vizinhança. O ariano que se sente impellido a dirigir velozmente talvez pudesse levar essa compulsão a uma conclusão lógica — não se matando, mas tornando

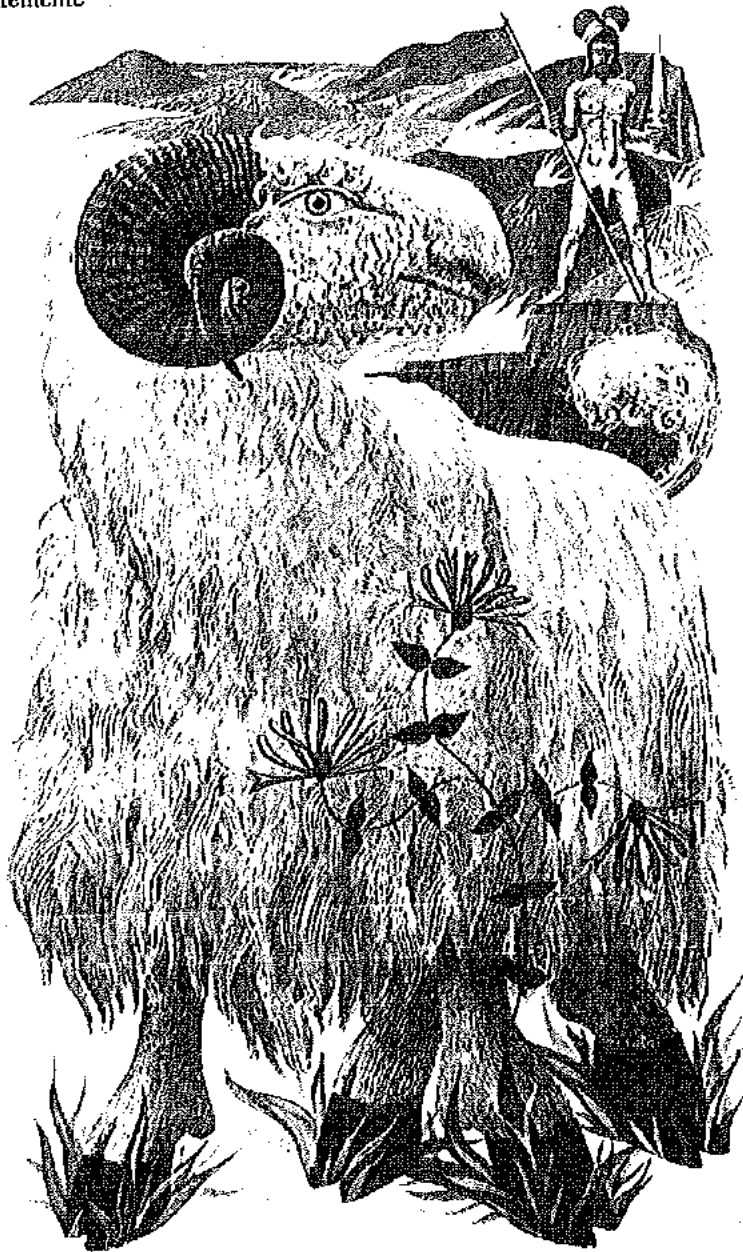



Tarzan, o ariano
Com a sua reputação de energia e de peacoca que resolve as coisas, o rosto do ariano (foco é bem definido e enérgico, com a testa e as maçãs altas, o queixo forte e a boca firme. As sobrancelhas são espessas, os olhos fitam de modo direto e penetrante, e o nariz é comprido. Não poderia haver, na fiação, uma figura mais tipicamente ariana do que o Tarzan da série de romances muito populares de Edgar Rice Burroughs. Lutador nato, igualmente habil com as mãos ou com uma arma, Tarzan regala-se com a excitação da vida na selva. Impetuoso e de temperamento incerto, é, porém, com um arrebatamento infantil que ele vai ao encontro de Jane, sua companheira.



do-se um autêntico piloto especializado. Num nível mesmo letal, o ariano tende a se queimar ou contar sem perceber. Tem dores de cabeça com mais frequência do que a maioria das pessoas, embora não se importe com o barulho.

outros e às vezes dão de fato certas vantagens ao seu possuidor.

Na hora do lazer, o ariano achará que esportes vigorosos como o hóquei, o futebol, o boxe ou a luta romana lhe oferecem um canal extra para a sua energia. A escultura lhe satisfará o talento para lidar com instrumentos pontudos; corridas de carro ou moto satisfazem seu gosto pela velocidade, pelo perigo — e pelo barulho.

A mente. O ariano pode parecer difícil e não ser um amigo fácil. Tem, no entanto, uma enorme reserva de energia, tão visível quanto poderosa, e não aceita restrições ou monotonia com docilidade. Tanto no trabalho quanto nos relacionamentos pessoais, ele aparece sob o seu melhor aspecto quando se dá liberdade suficiente a ele.

Por mais desagradável que o ariano possa estar, sua presença de espírito, freqüentemente satírica, lhe virá em socorro; quase sempre se pode contar com ele para fazer os amigos rir, mesmo nos momentos mais improváveis. Mas essa rapidez de raciocínio também é um perigo, pois sua mente, com frequência excessiva, funciona erradamente, os pensamentos saltando de um ponto para outro, ao invés de seguir uma progressão lógica (o que seria por demais entediante). Contudo, se tiver que tomar uma decisão de momento, tenderá a tomar a carreira.

A posição dos planetas na carta natal necessita de estudo, pois eles podem modificar consideravelmente os mecanismos da mente. Por exemplo, se Aries é o signo solar, Mercúrio freqüentemente entra em Peixes: isto pode até inverter a vantagem do ariano em velocidade de pensamento. Ele continuará reagindo bem rapidamente, mas poderá ficar confuso e esquivado com facilidade, sendo às vezes um tolo completo. Mercúrio em Peixes também o prejudicará para tomar decisões imediatas.

Tipos astrológicos mais sofisticados talvez tendam a sorrir ante o ariano impulsivo e errático; mas seus impulsos estouvados, quase primitivos, costumam ser reanimadores para os

Os relacionamentos emocionais. O ariano precisa expressar a sua sexualidade mais vigorosamente do que a maioria, e de um modo positivo. Se Aries estiver ascendendo, a urgência será temperada por um elemento romântico muito real; ao mesmo tempo seu egoísmo será enfatizado. Se o Sol estiver ascendendo em Aries, esse egoísmo o presenteará com um problema psicológico profundamente enraizado. Ele provavelmente terá um temperamento mais infantil, especialmente quando as coisas derem errado.

A carreira. Psicólogo, psiquiatra, agouqueiro, operário de fundição, operário metalúrgico, explorador, engenheiro, piloto de corrida, bombeiro, fabricante de armas, membro de sindicato, mecânico, dentista, esportista.

Um trabalho lento, laborioso, monótono, seguro é exatamente a coisa de que o ariano não precisa. Ele se mostra no seu melhor lado num trabalho competitivo — numa atmosfera ruidosa e diligente, onde de preferência esteja no comando e onde possa usar a sua iniciativa. Seja qual for o caso, ele não deve ficar preso atrás de uma escrivaninha. Seu alto nível de energia física precisa encontrar um escape, senão ele explode. O desafio é importante para ele, e pode impeli-lo a uma posição de poder.

O ariano tem espírito de pioneiro; pode muito bem ser um explorador ou gostar de se sentir como tal — abrindo caminho em terreno não-desbravado, comerciando em novas áreas, desenvolvendo linhas estimulantes de pesquisa científica.

O pai e o filho. "Primeiro eu!", grita o ariano. Outra versão é: "Primeiro o meu filho!" Na sua ansiedade para que um filho ou filha se saia bem na escola, o ariano pode tender a ser severo demais. E sua falta de paciência não ajuda nem um pouco. Essa tendência a "puxar" pela criança é o pior defeito de um pai ariano; as mães, especialmente, devem tomar cuidado com isso. Não obstante, as qualidades arianas dão um bom pai, especialmente para a criança mais extrovertida. Mas a criança deve poder desenvolver-se no seu próprio ritmo.

A criança ariana é cheia de energia, e um pai que não organize sua vida de acordo com isso estará criando considerável mal-estar. É necessária disciplina firme, embora deva ser lembrado que o jovem ariano vai sofrer sob ela e pode ser levado à rebelião e à obstinação, se a disciplina for estrita demais. Na escola, pode carecer de paciência para estudar verbos latinos ou equações algébricas com a atenção adequada, e se lançar para o pátio de recreio com uma vivacidade talvez considerada imprópria por alguns. Seus boletins escolares podem conter referências a preguiça, negligência e falta de interesse. Ele realmente será preguiçoso, negligente e desinteressado nos assuntos que não aprecia. Mas isso vale para a maioria das crianças, e, uma vez que a criança ariana tenha encontrado seu nicho particular, sua energia e aplicação serão tão fanáticas que não haverá como contê-las.

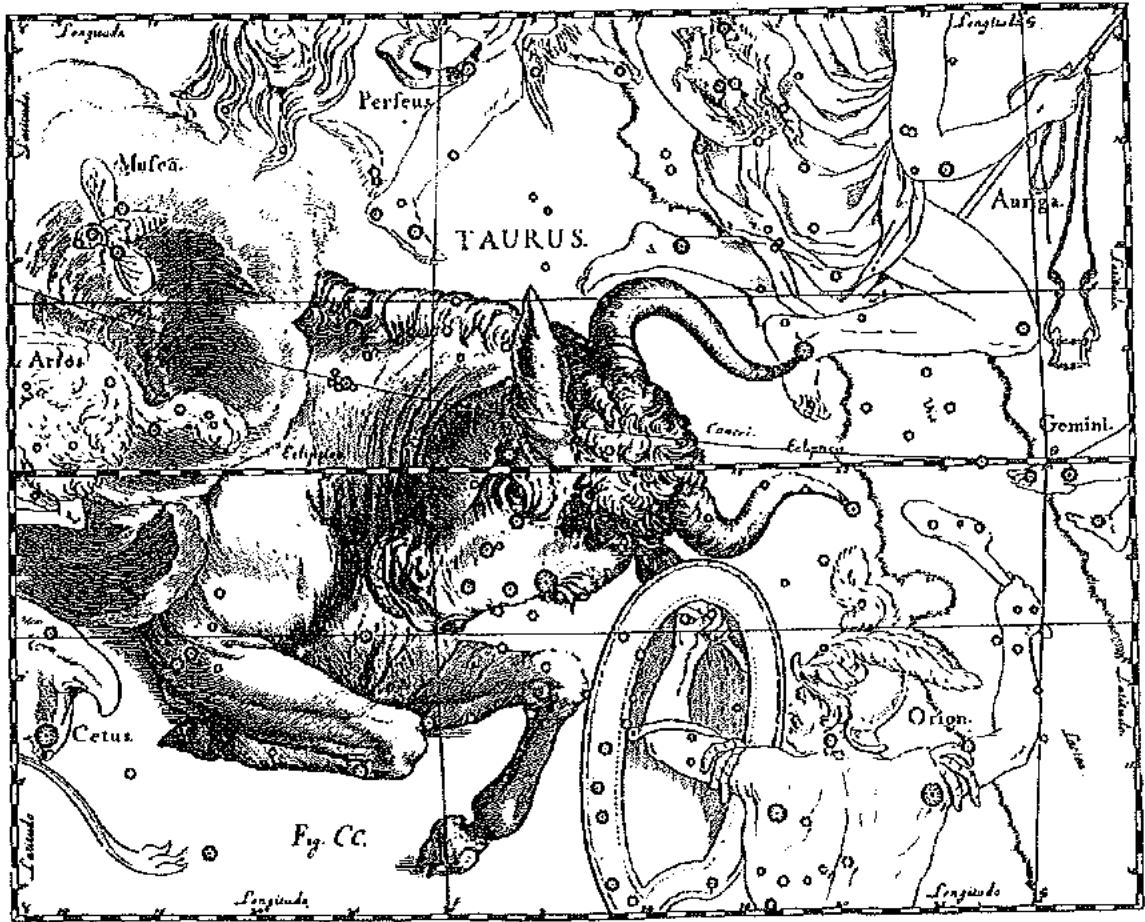

Fig. CC.

E uma das mais antigas e mais notáveis constelações, talvez porque marcasse o equinócio vernal entre aproximadamente 4000 e 1700 a.C., na era de ouro da astronomia arcáica. Reminiscente da localização do ponto vernal em Touro é a sua denominação babilônica "Touro na Frente", assim como o significado do nome do seu mês no calendário assírio, A-aru, o "Touro que dirige". Curiosamente, esta constelação é representada com frequência como um Touro seccionado, apresentando apenas o seu torso e cabeça. É também interessante que o animal apresente-se muitas vezes agachando-se ou ajoelhando-se.

O símbolo do Touro relaciona-se de perto com a Lua, como pode ser atestado pelas divindades lunares que se revestem de atributos taurinos. No Egito, a divindade da Lua era o Touro das Estrelas, enquanto que Osiris, o deus-boi, é irmão e esposo de Isis, a Lua. Sin, o deus-ancião-lua da Mesopotâmia assumia também a forma de um touro. A constelação de Touro possui, ademais, um agrupamento de estrelas em forma de cunha, que é interpretado como os chifres do animal. Ora, o simbolismo dos chifres do Touro, cuja forma recorda a de um crescente, é essencialmente lunar, em contraposição ao dos chifres do carneiro, que é solar.

No caso do touro sacrificado pelo deus solar Mitra, o seu papel é passivo, lunar, daquele que é sacrificado. Na verdade, o Touro constitui o animal sacrificial por excelência. O primeiro animal imolado por Adão teria sido um touro. É quando Mitra enterra a sua faca no pescoço do Touro, do sangue derramado nascem todas as formas de vida, tanto vegetais quanto animais. Segue-se, portanto, o caráter fundamentalmente benéfico do Touro, que o faz comparecer junto ao berço do Cristo recém-nascido, do lado oposto encontrando-se o asno, o primeiro representando o conjunto das forças benéficas do Universo, e o segundo, o das forças maléficas.

Na Índia, o significado espiritual do Touro é especialmente ressaltado. Deste modo, o emblema de Indra é o Touro, animal branco, nobre, cuja bossa evoca a "montanha polar", enquanto que o touro de Shiva, Nandi, simboliza a justiça, a força, o Dharma, a ordem universal. É assim que o Touro védico, Vrishabha é o suporte do mundo manifestado, e quando levanta as suas patas, o mundo percorre o arco descendente através das eras, das Yugas, desde a áurea Krita-Yuga, quando apóia inteiramente as quatro patas, até à tenebrosa Kali-Yuga, correspondendo ao precário equilíbrio sobre uma única pata.

TOURO

Feminino; terra; fixo

Planeta regente: Vênus

Palavras-chave: possessivamente, permanentemente

O mito. Taurus era o touro branco que cortejou Europa, carregando-a no dorso; na verdade era Zeus disfarçado, e, quando o deus reassumiu a sua forma normal, colocou o touro no céu.

Traços taurinos positivos. Prático, digno de confiança, paciente; hábil em negócios, tendo forte capacidade de resistência; um firme senso de valores, especialmente em relação às artes; amor ao luxo e à boa comida; persistente, sólido, determinado, muita força de vontade; afetivo, bondoso; fidedigno.

Traços taurinos negativos. Possessivo, orgulhoso, auto-indulgente; um "chato" em potencial, estático nas suas opiniões, sem flexibilidade e originalidade; ganancioso, obstinado, rancoroso; obcecado com rotinas.

O caráter. Exatamente como um carvalho se torna parte permanente da paisagem onde é plantado, um taurino querirá "pertencer" a um ambiente permanente. Com essa finalidade, apresentará ao mundo um ar sólido, estável, digno de confiança. Assim como o carvalho está enraizado no solo, o taurino está enraizado do mesmo modo nas suas opiniões, extremamente obstinado e detestando ser contradito.

Uma sensação de segurança é importante para ele; vai exigí-la na carreira, no lar e no casamento — embora ele mesmo possa miná-la com uma súbita manifestação de temperamento furioso. Demora para ser provocado, mas quando o é torna-se feroz e difícil de ser enfiado. Especialmente no casamento, seu mau humor tem mais probabilidade de ser desencadeado pelo tédio; coisa que, por sua vez, provém daquele que provavelmente é seu pior defeito: a possessividade.

Entretanto, pode ser muito paciente, e provavelmente terá muito charme, calor e afecção, ainda que tenda a ser um pouco "chato". Não deve ser apressado — e não correrá riscos; seu senso de autopreservação é muitíssimo bem desenvolvido. Os que o rodeiam talvez tenham, às vezes, que animar o seu temperamento estagnado e escudá-lo um pouco, senão seu laborioso conservantismo pode conduzi-lo à alienação.

Os taurinos tendem a ter um excelente senso para negócios — habilidade para ganhar dinheiro e para se agarrar a ele. Se são generosos no entreter os amigos, geralmente é porque apreciam uma desculpa para uma boa festa para si mesmos.

O taurino provavelmente será mais feliz vivendo no campo do que na cidade; geralmente tem queda — e encontra satisfação nisso —





Falstaff, o taurino

O efeito global do tosto taurino é maciço. Começando com uma boa cabeleira, tudo no taurino é chato e terreno: os olhos são penetrantes, intensos e bulbosos; o nariz e a linha do maxilar são carnudos; e o pescoço é grosso, como de touro mesmo. Com toda essa peso, porém, não há indício algum de fraqueza, pois a boca e o queixo são firmes. A personagem de ficção que resume melhor em si essas qualidades é Sir John Falstaff, da Shakespeare, mentor e compadre de beberrões do jovem Príncipe Hal. O preguiçoso, ganancioso, teimoso e velho cavaleiro é a personificação do que há de pior em Touro. Nefe, as qualidades taurinas positivas — paciência, afeição, persistência e senso prático — são todas voltadas para um único fim: ele mesmo.



para cuidar do seu jardim. Se um gramado coberto de orvalho lhe causar um resfriado, é provável que se centralize no redor da garganta.

Aptiente. Pergunte a um taurino o que ele pensa e ele lhe dirá. Assim que tiver dito, assunto encerrado: não espere que mude de opinião. Obstinação é uma característica principal do signo, que também costuma demonstrar a profundidade da trilha por onde segue a mente taurina.

A mente máxima provavelmente será lenta e sem originalidade, mas também será construtiva. Não se espere idéias brilhantes de um taurino, ou idéias originais, ou novos ângulos de idéias existentes. Como sempre, as posições planetárias podem agravar ou atenuar o quadro: se Mercúrio e o Sol estiverem ambos em Touro, a atitude taurina será ainda mais reacionária, e suas idéias ainda mais fixas. Se o signo solar é Touro e Mercúrio está em Gêmeos, a fixidez de opinião talvez seja um pouco menos ressaltada a argumentos.

Embora o taurino sem dúvida trabalhe melhor seguindo as linhas e os métodos que ele próprio planejou com todo o cuidado, tende a ficar injustificadamente alterado por um desvio minúsculo e sem importância no curso normal dos acontecimentos. Se se puder persuadi-lo a encorajar cada centelha de adaptabilidade que encontre na sua própria natureza, ele não ficará tão completamente perturbado com as mudanças quando elas de fato ocorrerem.

Os relacionamentos emocionais. O apaixonado astro de cinema agarrando a amada e murmurando com intensidade "Você é

minha!" será sem dúvida alguma um taurino, e provavelmente terá Vênus em Touro para aumentar a sua paixão. Sua possessividade se estende à namorada ou à esposa, como se ela fosse um acre de jardim ou um jogo de varas de pesca. Não que ele não vá ser encantador e afetuosos — na verdade, um relacionamento emocional faz essas qualidades taurinas aflorar de modo delicioso —, mas sua vida se centra em torno de suas posses. Se e quando descobrir que a esposa ou a namorada não pertence total e completamente a ele, sofrerá consideravelmente, e, sem dúvida alguma, ela também.

A carreira. Fazendeiro, horticultor, homem de negócios, construtor, arquiteto, escultor, cantor, agenciador, joalheiro, funcionário público, contador, leiloeiro, corretor de imóveis, financista, modelo, negociante de objetos de arte, banqueiro.

O alvoreço e o movimento de uma cidade e a vida de escritório não são do gosto do taurino. Por outro lado, a segurança de uma convencional vida de escritório o atrairá, e ele trabalhará melhor sabendo que o final de cada mês trará um cheque de pagamento garantido. Tem muita probabilidade de ter êxito numa carreira que tenha a ver com finanças, e esperará ansioso por segurança (com pensão) na aposentadoria.

Há outra faceta do taurino que poderia parecer uma contradição nos termos: ele tem uma nítida inclinação artística. Isso, obviamente, dado o seu temperamento, deve expressar-se contra um pano de fundo convencional — o artista empregado comercial de preferência ao pintor especulativo. Muitos escultores e arquitetos de sucesso são taurinos. É frequente, também, cantores serem fortemente influenciados por esse signo; num nível não-profissional, a música satisfará os taurinos como um in-

teresse de lazer, assim como a escultura e a confecção de artigos femininos. Há uma tendência à letargia, de modo que os taurinos farão bem em se dedicar a alguma forma de exercício físico durante os momentos de lazer de que dispõem.

O próprio aumento de peso sugere isso com intensidade.

O pai e o filho. É difícil para o taurino, com seus instintos tão conservadores, vencer o hiato de gerações com os jovens; e é igualmente muito fácil para ele, com seu gosto pela disciplina, ignorar o fato de que seus filhos talvez não simpatizem com suas idéias. Tenderá a ser severo, e sua disciplina pode ser rígida demais. Investirá generosamente na educação das crianças, querendo dar-lhes o melhor que o dinheiro possa comprar; e esperará que os resultados apareçam. Em termos gerais ele também pode tentar arduamente não ser dogmático em excesso; e refratar a possessividade, que, se desenfreada, fará da vida um sofrimento (especialmente para a mãe taurina) quando os filhos quiserem sair de casa.

A criança taurina deve ser curada da sua possessividade bem cedo, sendo estimulada a compartilhar seus brinquedos e jogos. Seu instinto inato para a disciplina se dará muito bom na escola — ela vai gostar de obedecer às regras. Não deve ser forçada; é do tipo que vai devagar, e seu progresso pode ser muito lento; mas o que entra na cabeça fica dentro, e seu movimento para cima será seguro e determinado. Seu charme natural e boa aparência (Touro tem a reputação de ser o mais belo dos signos) sem dúvida se combinam com sua sensualidade natural para dar aos seus primeiros encontros uma intensidade injeável, talvez perigosa — embora seu senso das convenções provavelmente a salve de um desastre social prematuro.

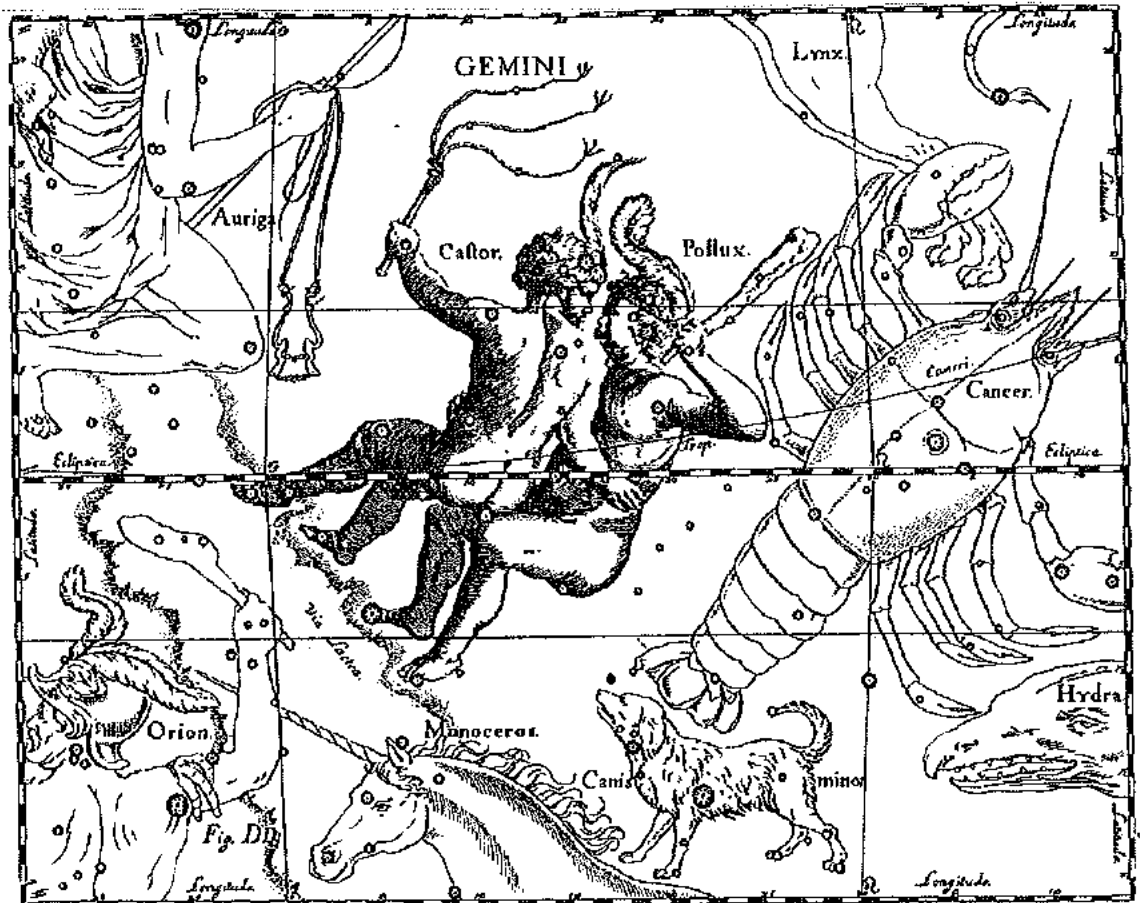

A sua concepção como um par celeste é quase universal desde a mais remota antiguidade. As estrelas individualmente são Castor, a α , e Pollux, a β , conforme a lenda de Castor e Pollux — Zeus, amante incansável e mestre das disfarces, conseguiu aproximar-se de Leda sob a forma de um resplandecente cisne branco. Na noite deste mesmo dia, Leda dormiu com o seu marido, Tyndareus, rei da Lacedemônia. Em resultado, ela deu à luz dois ovos, de um dos quais saíram Pollux e Helena, considerados filhos de Zeus, e do outro Castor e Clytemnestra, filhos de Tyndareus. Pollux era imortal e Castor mortal, e apesar de sua diferente paternidade, eram ambos identificados por Dióscuros que significa jovens filhos de Zeus. Sempre houve entre os dois uma amizade extremamente forte. Durante uma expedição de guerra, Castor foi ferido mortalmente. Pollux chorou sobre o corpo do irmão: a sua imortalidade impedia-o de seguir ao reino de Hades. Zeus, tocado, autorizou Pollux a partilhar com Castor o dom da imortalidade: Dióscuros passariam a viver por turnos. Outra tradição diz que Zeus os colocou entre as estrelas, tornando-se a constelação.

O mito sempre atribuiu aos gêmeos um caráter sobrenatural e considerou que ao menos um do par

tivesse uma origem não-humana. É assim com os diversos gêmeos míticos: Castor e Pollux; Hércules e Iphicles, filhos de Alcmena com Zeus e Amphitryon, respectivamente; Rômulo e Remo, filhos de Marte. Todos estes personagens são projetados contra o fundo da constelação.

Uma figuração corrente da constelação é como dois meninos ou rapazes; porém, certos zodíacos mostram um menino e uma menina, um homem e uma mulher, ou mesmo um casal de amantes, como no zodíaco copta.

Os gêmeos celestes têm uma natureza benéfica; curam as doenças, protegem as cidades, salvam os navegantes. Na Índia, eles são os Açvini, os cavaleiros (nome empregado na Índia também para designar outras partes do céu onde são vistas constelações duplas), que rejuvenescem os velhos e concedem maridos para as jovens. Os Dióscuros participaram da expedição dos argonautas e salvaram o Argo durante uma tempestade no mar da Cólquida. Zeus, como um sinal, enviou dois fogos que desceram dos céus e foram pairar sobre as suas cabeças. (Esta é a origem do fogo de Santelmo, que marca o fim de uma tempestade). Daí os Dióscuros serem os protetores dos navegantes e das duas estrelas da sua constelação aparecerem na proa dos navios romanos.

GÊMEOS

Masculino; ar; mutável

Planeta regente: Mercúrio

Palavras-chave: comunicativamente, adaptavelmente, versatilmente

O mito. Parece que não existe nenhum mito em particular associado com Gêmeos; no Egito era conhecido como "As Duas Estrelas" — e tomou o nome das estrelas Castor e Pólux, as mais brilhantes da constelação, também conhecidas como Hércules e Agolo, e Triptolemus e Jasão. Os egípcios ilustravam Gêmeos com duas crianças, e não com as duas figuras, adultas usadas comumente.

Traços geminianos positivos. Adaptável, versátil, intelectual, engenhoso e lógico, diligente, espontâneo, jovial, conversador e divertido na conversa; tem uma queda para a escrita e para línguas; sempre jovem e atual em perspectivas e na aparência.

Traços geminianos negativos. Mutável, agitado; astucioso; inquisitivo, inconsistente e com duas caras; incapaz de controlar a energia nervosa, vive "com os nervos à flor da pele"; superficial; um fofocueiro.

O caráter. O geminiano está sempre certo e nunca muda de idéia — até a próxima vez em que o assunto voltar à baila, quando ele tomará uma posição totalmente diferente e negará ter jamais externado suas opiniões anteriores. Para seus oponentes numa discussão, isso é enfurecedor, especialmente porque ele tem um considerável talento para o diálogo — e uma tendência a saber muito pouco sobre um grande número de coisas e a dispor tão habilmente desse pouco conhecimento que parece bem-informado. Sua habilidade em blur para sair de enrascadas é simplesmente fenomenal!

Depois há os seus piores defeitos: a inconsistência e a superficialidade. Talvez não seja de admirar muito que os jornalistas mais populares, tanto de jornais quanto do rádio e da televisão, sejam geminianos. Pois, novamente, eles têm um insistente impulso para se comunicar: as mulheres passarão horas tagarelando ao telefone, os geminianos mais intelectualizados estarão constantemente escrevendo para a imprensa, fazendo palestras, aparecendo em "bate-papos" de tevê, participando de comícios... Levado ao desespero na sua procura de alguém a quem impressionar com suas opiniões, o geminiano vai segurar um velho mendigo na esquina e se dirigir a ele. Suas idéias têm que ser difundidas.

O geminiano estará sempre em movimento e geralmente, ao falar, estará fazendo mais de uma coisa ao mesmo tempo. Essa dualidade é uma parte importante de sua natureza, e seria desavido tentar opor-lhe obstáculos; o geminiano precisa de muita variedade e mudança. Entedia-se com muita facilidade, e sua res-

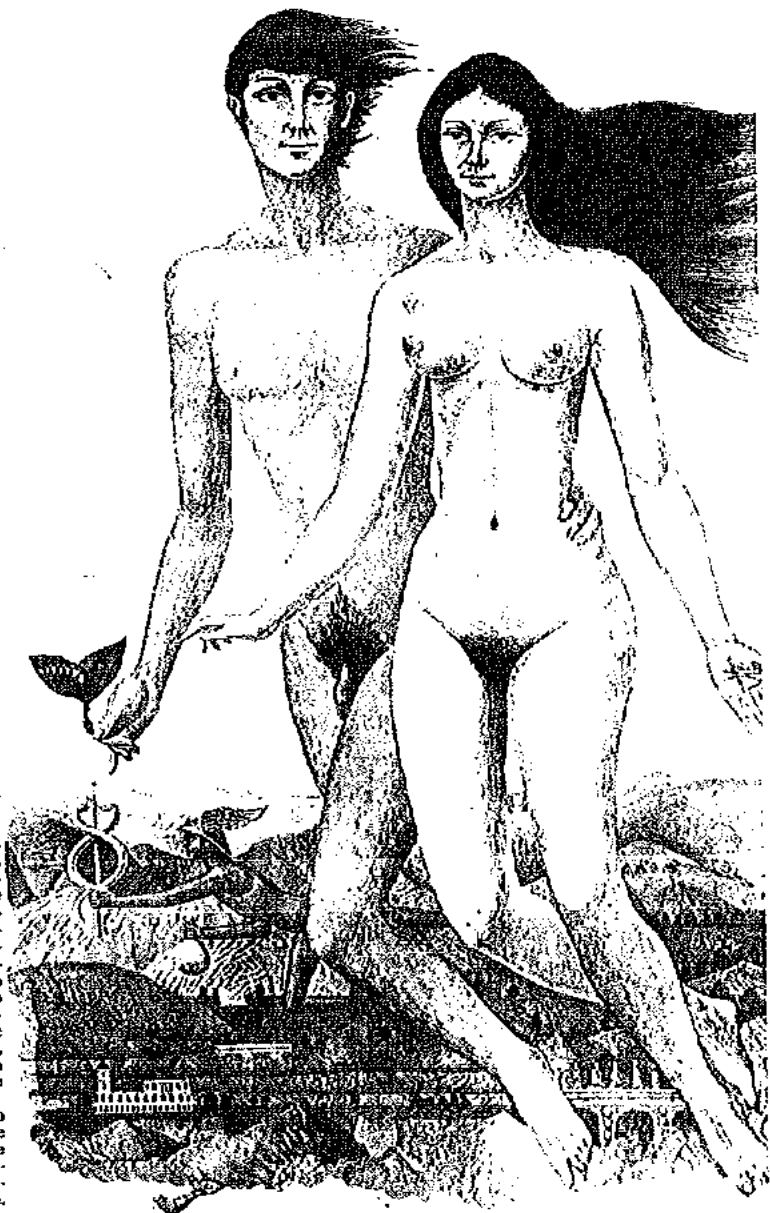



Dom Juan, o amante gêmeano
O rosto gêmeano é intelectual e vivo. Com um suave formato oval, tem poucas traços exagerados. As sobrancelhas são arqueadas, sobre olhos inquilativos; o nariz é fino, as maçãs do rosto altas. A linha do maxilar e o queixo são pontudos. A boca, embora larga, não costuma ser decidida. Exemplo típico da gêmeana na literatura é o Dom Juan de Byron ou o Dom Giovanni de Mozart. Expressando sua versatilidade e agitação gêmeana ao ser tudo para todas as mulheres. Dom Juan era volúvel, inconsistente e de duas caras, mas sua jovialidade e seu espírito eram qualidades stercantias.



posta é largar o que o estiver entediando e voltar-se para outra atividade à mão. A frase "viver com os nervos à flor da pele" parece ter sido cunhada para os gêmeanos; e eles devem tomar cuidado para não forçar demais o sistema nervoso, sensível e altamente delicado, que pode sucumbir sob pressão. Mas eles têm o corpo a seu lado, pois Gêmeos é considerado o mais juvenil dos signos.

pio, por Vênus em Câncer. Mas, conforme se poderia esperar, o gêmeano se expressa bem no amor e suas cartas de amor são dignas de ser guardadas. Sua tendência ao flerte (reforçada se Vênus estiver em Gêmeos) pode contribuir com jovialidade para um romance ou casamento, assim como a sua necessidade ocasional, mas autêntica, de relacionamentos duplos — ter duas amantes ou duas namoradas é comum para ele.

menos literário dos gêmeanos pode acabar se vendo a escrever alguma coisa — ainda que seja apenas uma quadrinha ou a inscrição numa competição. Mas deve se lembrar da vantagem da velocidade: um gêmeano que começasse a escrever um romance seria prudente se planejasse cada capítulo antecipadamente.

A amante. O gêmeano terá muitas atividades e talvez tenha diversas ocupações na vida; deve tentar encontrar um ou dois assuntos principais que o ocupem. Os outros planetas, mais uma vez, ajudarão ou atrapalharão: se o signo solar é Gêmeos, e Mercúrio também está nesse signo, o desassossego será enfatizado. Na universidade, por exemplo, ele pode largar pela metade seja o que for que esteja lendo e mudar para alguma outra coisa — o que não é uma tendência que o torne benéfico junto aos professores, e que, embora possa ter suas vantagens no jornalismo, não deixará contentes empregadores em perspectiva. Mercúrio em Touro pode atenuar a agitação, contribuindo com uma perspectiva mais prática, uma interessante profundidade de caráter, e uma habilidade para pensar menos casualmente e com maior coerência.

Existe sempre o risco de a mente gêmeana, não sendo estimulada de modo adequado, aplicar-se à astúcia e à fraude.

Os relacionamentos emocionais. Os gêmeanos não são superemocionais; deve-se consultar o resto da carta natal para obter informações mais precisas sobre o seu nível emocional. O seu ardor seria acentuado, por exem-

A carreira. Jornalista, locutor de rádio, comentarista, professor, conferencista, escritor, linguista, secretário, agente de viagens, motorista, viajante comercial, balconista de loja, operário manual leve ou artesão, telefonista, estafeta, navegador.

O jornalismo (escrito, de rádio ou televisão) é uma carreira ótima para o gêmeano, adequando-se não só ao seu instinto para línguas e seu impulso para se comunicar, mas também à sua necessidade de variedade e mudança. Mas há outras carreiras possíveis: sua queda para a conversa e as viagens faz dele um bom viajante comercial, por exemplo. E dará um excelente professor, já que a reputação do gêmeano de mais atualizado dos signos faz que lhe seja fácil manter-se à altura das últimas preocupações de seus alunos, o que lhe dará popularidade.

Obviamente o gêmeano deve tentar manter-se longe de qualquer ocupação que signifique trabalhar num único ambiente ou numa atividade que seja entediante ou monótona. Deve estar sempre ampliando seus interesses, sempre estudando novos assuntos (as línguas o atrairão).

Fisicamente os gêmeanos geralmente são leves, delgados e ágeis. O exercício físico deve equilibrar seu lado intelectual, mas os esportes que praticar devem ser "leves" — esgrima, esqui, arco e flecha, tênis de mesa e tênis. O

O pai e o filho. O gêmeano pode ser um pai maravilhoso; seus interesses amplos vão estimular o despertar das interesses no filho.

Providenciário para que o filho tenha muitos livros e muito encorajamento para ler, desde uma idade bem precoce. Seu próprio amor pela discussão e controvérsia pode estimular um interesse semelhante no filho.

A criança gêmeana precisa de muito estímulo intelectual, e consumirá livros e lápis como seus amigos comerão doces. No entanto, a tendência gêmeana para roçar a superfície deve ser observada: a criança deve ser encorajada a terminar tudo o que iniciar (como é excitante começar uma nova brincadeira, um novo passatempo; mas como é monótono completá-los). A agitação ou a tensão devem ser identificadas cedo, e refeadas. A disciplina não é saudada com aplausos pelos gêmeanos, e a criança não apreciará a disciplina da escola, especialmente se seus professores tiverem a temeridade de tentar fazê-la parar de falar. Escolas firmes pela disciplina devem ser evitadas. A criança gêmeana será razoável, desde que seja compreendida. Regulamentos vão sufocá-la, e, embora sua mente possa precisar de frio e disciplina, será sempre animada, sempre suscetível a um apelo intelectual. Uma caixa de lápis de cor e um caderno manterão uma criança gêmeana quieta durante dias; ou melhor, durante horas; ou melhor, até que ela localize alguma coisa diferente...

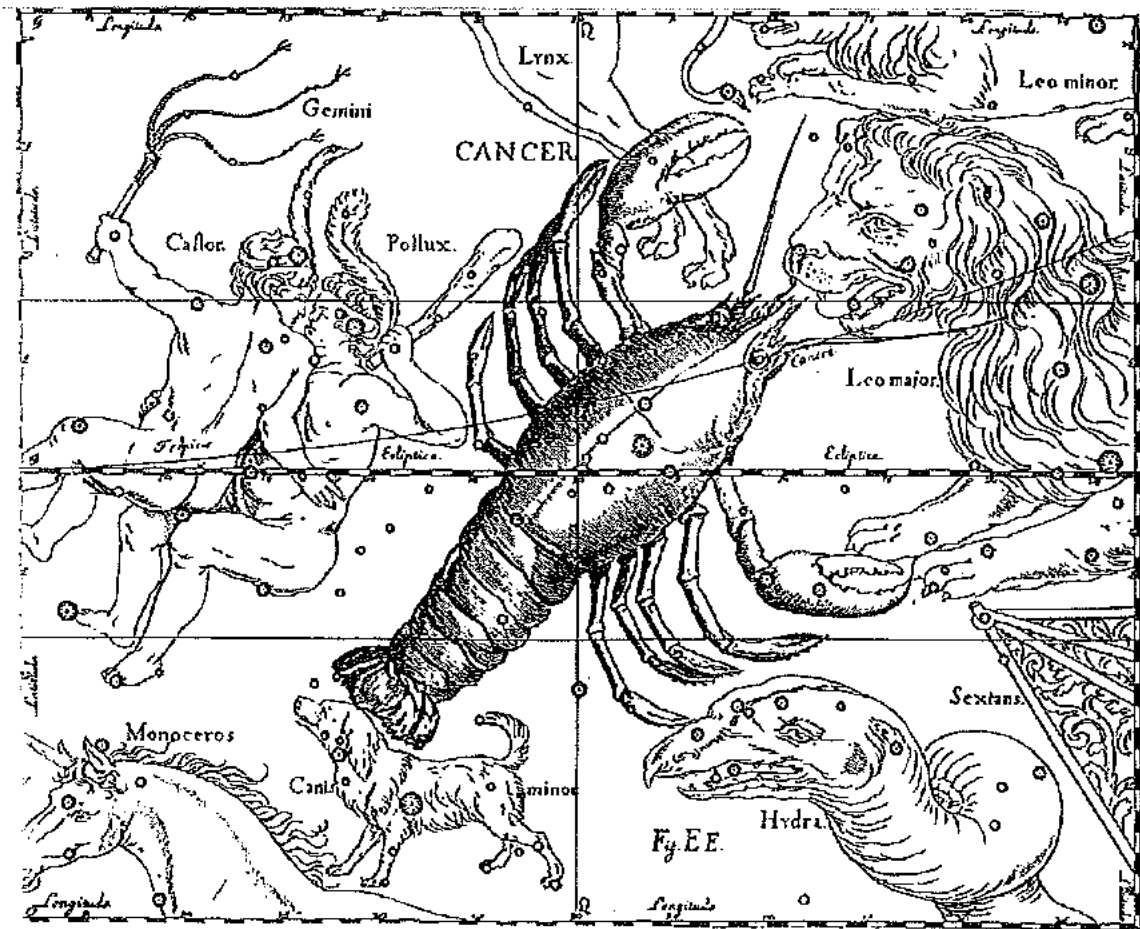

Índia, Pérsia, Mesopotâmia e Mediterrâneo conheciam a constelação como Caranguejo, Lagostim, e mesmo Polvo. Ovídio e Manilius sintetizaram a idéia presente nestes nomes, ao chamarem-no de Litoreus, habitante de beira-mar. Na Mesopotâmia e no Egito de 4000 a.C., era a Tartaruga, no Egito do segundo milênio a.C., o Scarabaeus, o escaravelho sagrado da imortalidade. Nestas épocas mais recuadas, a constelação por vezes não constituía uma figura isolada, antes submergia naquela do grande Leão primitivo (ver nota sobre Leão).

A presença do caranguejo no céu é justificada pelo episódio da luta de Hércules contra a Hidra de Lerna; o caranguejo, esmagado por Hércules devido a ter pinçado os seus pés, foi, após, exaltado por Hera até o céu.

Caldeus e pitagóricos situavam em Câncer a Porta dos Homens, e, portanto, o simbolismo de Câncer deve ser pensado em conjunto com o de Capricórnio, a Porta dos Deuses. Em Capricórnio, solstício de inverno boreal, o Sol inicia o seu arco ascendente, o deva-yana (via dos deuses) dos hindus, e em Câncer, solstício de verão, o seu arco descendente, o pitryana (via dos antepassados), que é o caminho de descida das almas do Céu até a Terra. Seguindo esta ordem de idéias, em Câncer, No dia 24 de Junho temos

João Batista, que representa toda a herança recebida pelo cristianismo, enquanto que em Capricórnio, no dia 27 de dezembro, a de São João Evangelista, símbolo da descida do Reino de Deus sobre a Terra. Já Berrosos opõe as escatologias correspondentes a ambos os Signos; a terra submersa, quando todos os planetas estiverem em Câncer, ou consumida pelo fogo, quando estiverem em Capricórnio. Míticamente, a oposição Câncer-Capricórnio é representada pela luta do delfim, emblema de Capricórnio, contra o polvo.

Um aspecto inusitado do simbolismo de Câncer é posto em relevo pelo fato de que as β e γ da constelação são conhecidas por Aselli, os asnos, e a ϵ é a nebulosa de Praesepe, a manjedoura. Na imagética cristã trata-se da manjedoura de Cristo recém-nascido, com dois burros ladeando-a. Por outro lado, o asno, no Mediterrâneo, era o animal emblemático das Trevas e do Inferno (daí a "festa do asno" durante a Idade Média). Set, a divindade infernal egípcia, era o terrível "deus da cabeça de asno", o que explica que no zodíaco copta, Câncer era chamado de Statio Typhonis, sendo Typhon identificado com Set. Aí vemos porque Câncer era o Ianua Inferni, o portal dos infernos, enquanto que Capricórnio era o portal dos Deuses.

CÂNCER

Feminino; água; cardeal

Planeta regente: Lua

Palavras-chave: protetivamente, sensivelmente

O mito. Enquanto caranguejo, Câncer é babilônico de origem; mas no Egito a constelação às vezes era representada por duas tartarugas, ora conhecida como as Estrelas da Água, ora como Allol, uma criatura aquática não-identificada. Assim, sua associação com a água é antiga, mas inexiste uma história mitológica mais detalhada.

Traços cancerianos positivos. Gentil, sensível, simpático; uma poderosa imaginção; um forte instinto materno ou paterno; solícito e protetor; cauteloso, patriótico; tenaz, perspicaz; frugal; emocionalmente desembaraçado; um excelente pai de família.

Traços cancerianos negativos. Superemotivo, hipersensível; mordaz, melindroso; mal-humorado; mutável; um exterior duro escondendo um caráter fraco; inclinação à autocomiseração; soncoroso; instável e facilmente lisonjeável; desmazelado.

O caráter. Não há dúvida de que o canceriano não é o mais fácil dos caracteres, tanto para compreender quanto para suportar. No seu melhor aspecto, gentil, afável, solícito, prestativo e compreensivo, ele também pode ser — e sem nenhuma boa razão — temperamental e mal-humorado, rude e mordaz, com qualquer pessoa que fale com ele, ou talvez se recusar completamente a falar. Às vezes está disposto a ouvir com grande simpatia os problemas de outra pessoa, e a fazer o que puder para ajudá-la, outras vezes acha extremamente difícil ouvir com paciência qualquer relato de preocupações que não as próprias.

O canceriano frequentemente parece duro como garra, e em muitos sentidos de fato é duro: pode ser totalmente desprovido de imaginação, por exemplo, repisando eternamente uma injustiça minúscula feita contra ele. De novo, embora aborreça rapidamente os amigos com comentários impensados e palavras duras, é supersensível a críticas. Mas, sob esse exterior duro e talvez não atraente, está a macia carne interior. Às vezes receoso ou inibido, usa a dureza exterior como uma forma de proteção muito semelhante ao caranguejo que simboliza o seu signo.

Este é o conflito do canceriano: de um lado, positivo, gentil, protetor — de outro, áspero, mal-humorado, temperamental. Não é de surpreender que ele vá tender a oscilar, como um pêndulo, entre os dois extremos. Se o pêndulo vier a parar, será mais que provável que o faça sob a influência de um lar e uma família. Ele amará o lar e o casamento.

O canceriano tem uma veia sentimental: está sempre voltando aos "velhos bons tempos"





Madame Butterfly, uma autêntica canceriana. Os cancerianos são pessoas que se preocupam muito, e seu rosto mostra isso: redondo, talvez carnudo, com vincos pronunciados na testa e a boca voltada para baixo. Há uma impressão de paciência, simpatia e maternalidade no pescoço ligeiramente grosso e na linha chela do maxilar. Os olhos são afetuosos, o nariz arrebitado e as maçãs um tanto chatas. Exemplo excelente da canceriana é Madame Butterfly, de John L. Lang e, depois, da famosa ópera de Puccini. Sua tenacidade e lealdade revelam a autêntica canceriana, até no toque do mau humor que manifesta com a criada.



e pode, com toda a facilidade, viver no passado. (Mercúrio em Câncer acentuará esse traço.) Mas ele também se agarra ao presente: há mais tenacidade em Câncer do que em qualquer outro signo, e qualquer projeto iniciado por um canceriano será concluído. Ele também se apegará a um relacionamento pessoal até o amargo (ou doce) final.

ticidade, não se permitindo gozar a vida nem quando tem a oportunidade. Usará as atividades domésticas como pretextos para recusar convites, quando na verdade as verdadeiras razões provêm da sua timidez e reticência naturais. O marido de Câncer será protetor; mas, assim como a esposa de Câncer, deve ser cuidadoso para que o mau humor não arruine o relacionamento.

no câncio da cultura — feliz nos depósitos conferindo a coleção. Qualquer carreira que envolva o mar também será positiva. Os passatempos devem incluir alguma forma de coleção; o esporte pode compreender contato corporal, como o boxe, embora a natação também possa atraí-lo.

A mente. Os cancerianos são pessoas que se preocupam muito; elevam a preocupação ao reino da arte. Tendem a guardar suas preocupações para si mesmos, rejeitando o alívio de desabafá-las com amigos; e a tensão resultante com toda a frequência perturba o seu sensível sistema digestivo, às vezes ao ponto de ocasionar uma úlcera.

Seus poderes de imaginação são consideráveis, e, embora isso possa agravar a tendência a preocupar-se, pode atuar como alívio.

Os elementos positivos do signo incluem uma memória excelente: o canceriano não só se lembrará do início da infância, como se recordará de fatos, datas históricas — tudo. Será também altamente intuitivo, e seus instintos básicos geralmente estarão corretos. Entretanto, tem a tendência a não pensar por si mesmo — mas simplesmente a absorver as opiniões dos outros e mais tarde as divulgar como originais. Se Mercúrio estiver em Gêmeos, Câncer for o signo solar ou Mercúrio estiver em Aquário (com Gêmeos ascendente), a situação se atenuará ligeiramente.

Os relacionamentos emocionais. É comum o sensacionalismo colorir a vida sexual do canceriano; no entanto, no lar a mulher de Câncer se deixa facilmente atolar pela domes-

A carreira. Homem de negócios, enfermeira, provisionador, hoteleiro, pescador, armador, dona-de-casa, professor de jardim da infância, especialista em viduécias domésticas, marinhelro, antiquário, administrador do museu, historiador.

O impulso natural do canceriano para proteger e a sua excelente memória vão ajudá-lo não só a cuidar dos interesses de seus clientes, mas também a se lembrar do nome deles, do rosto de cada um e de detalhes pessoais; isso, combinado com a perspicácia, faz dele um formidável homem de negócios. Pode exprimir essas tendências atendendo a hóspedes num hotel ou pensão; um talento natural para a culinária não será raro, o é bem possível que ele se torne um *chef de cuisine* de primeira categoria. Ele não se dará bem, porém, enfrentando erros nas reservas ou crises na cozinha, pois as tensões podem levá-lo a uma preocupação incessante e, depois, a perturbações digestivas. Uma atmosfera de trabalho calma é importante.

Os cancerianos saem-se bem como corretores de imóveis ou horticultores. As mulheres são excelentes enfermeiras, especialmente trabalhando com bebês ou crianças pequenas. B esse instinto lhes será valioso com a família.

Existem muitos historiadores cancerianos (explorando seu gosto pelo passado e a notável memória para datas e eventos). O trabalho em museu é uma delícia para o canceria-

O pai e o filho. Câncer é, tradicionalmente, o signo da maternidade — mas essa encoladora convenção pode repercutir nas pobres crianças, pois a mãe canceriana tem toda a probabilidade de se recusar a aceitar o fato de seus filhos estarem crescendo. "Oh, não, você não pode usar isso, faz você parecer velho demais." E quando o filho se rebela, com razão, ela dirá, soberba: "Eu não fazia isso quando era jovem. Naquela época as coisas eram diferentes..."

Os tenazes esforços do pai canceriano no sentido de manter unida a família podem até provocar uma divisão. Os cancerianos não são necessariamente possessivos, mas põem a família em primeiro lugar; qualquer tentativa de dar um passo para fora do círculo mágico os enche de terror e aversão. Mas a orientação alma da média que o canceriano apresenta em relação à família não deve ser desprezada; sob condições corretas, pode ser maravilhosamente recompensadora.

Controla-se melhor a criança de Câncer apelando-se ao seu instinto de amor ao lar; no invés de ralhá-la asperamente, o genitor só terá que dizer: "Fico triste de ver você fazendo isso", para provocar uma torrente de lágrimas arrependidas. A criança será extremamente afetuosa e se magoará com facilidade. Na escola colocará sua excelente memória a bom uso, especialmente em história (provavelmente sua matéria favorita). Dança, natação e alguns dos esportes mais ágeis podem atraí-la.

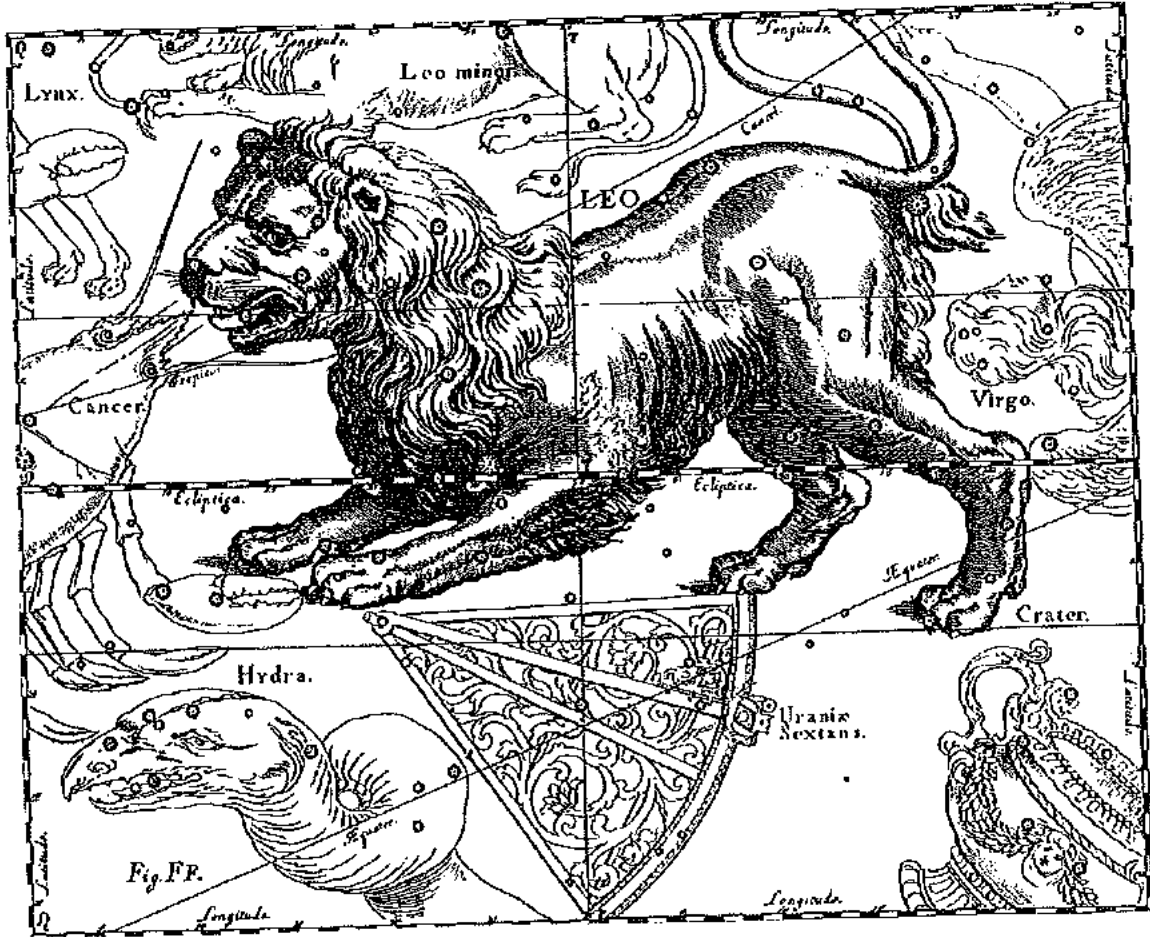

Na antiguidade clássica, o nome Leão aplicava-se ao grupo de estrelas com os limites contemporâneos, porém, em tempos ainda mais recuados, designava uma grande constelação do Leão que se estendia desde Gêmeos até Libra: é o Asad dos árabes, o Asleha dos hindús. Por outro lado, o Leão egípcio compreendia apenas uma parte do nosso, e, em registros mais antigos, algumas de suas estrelas formavam a Faca, ou, posteriormente, a Foice. Estas mesmas estrelas eram um asterismo lunar dos acádios, o Gis-mes, a arma curva.

A constelação e o animal são universalmente associados com o sol e com a realeza — de fato, o Leão constantemente comparece nas armas de toda nobreza da Europa. Os romanos assinalam o seu caráter real através do título Jovis et Junonis Sidus, constelação de Júpiter e Juno. É o signo tribal de Judah e o próprio Cristo é o "leão de Judah". O evangelista São Marcos, membro da classe real hebraica, os levitas, tem o leão como emblema. O Leão corresponde à parte mais quente do verão, onde o sol manifesta de um modo mais patente o seu brilho e calor. Daí simbolizar o fogo enquanto estado, enquanto permanece em um lugar, o fogo central, o que descreve a natureza do Rei, que permanece no lugar central de um domínio, de

uma nação. O cetro é uma figuração do fogo central, o que permite entender que se torne um atributo real, e que Pa-pilsak, o Cetro, ou o Grande Fogo, seja um nome sumeriano da constelação.

A oposição Leão — Aquário é narrada como a luta entre o leão e o vento: "o vento sopra a areia nos olhos do Leão, o leão urra e tenta atacar o vento, mas em vão; contudo, o leão sabe o seu lugar e o vento jamais terá o seu". Já, entre os assírios, o Leão é vitorioso no conflito fatal contra um touro, tipificando a vitória da luz sobre as trevas. Na astronomia mesopotâmica, o Leão é Gis-bar-namru-sa-pan, cuja tradução possível é o Disco Fulgurante à Frente de Bel; Bel é o deus supremo cuja morada é a Ursa Maior. Ora, o Sol é subordinado à Bel, como a luz visível é subordinada à luz invisível.

A relação entre Bel e o Sol relewa aquela entre a casta sacerdotal e a casta real, o simbolismo da primeira sendo polar e da segunda solar. Isto justifica diferentes sentidos quer para circum-ambulações rituais quer para a rotação de símbolos (é o caso da swastika), pois a orientação horária (a mesma do curso diário do sol) é a própria de um simbolismo real, e a anti-horária (a da rotação das estrelas em torno do polo), longe de ser essencialmente maléfica, refere-se ao sacerdócio.

LEÃO

Masculino; fogo; fixo

Planeta regente: Sol

Palavras-chave: criativamente, impressionantemente, poderosamente

O mito. O leão comemorado nesta constelação é tradicionalmente o leão de Nemeia, de pele à prova de ferro, bronze e pedra. Hércules o matou, perdendo um dedo entre seus dentes e fazendo mostra de bravura.

Traços leoninos positivos. Magnânimo, generoso; criativo, entusiasmado, bom organizador; indulgente, expansivo, com um senso para o drama e a encenação.

Traços leoninos negativos. Dogmático; bruto; pomposo; egotista, intolerante; opiniões fixas; condescendente; louco por poder; dissimulado.

O caráter. Não há nada de difícil ou complicado em relação a Leão; ele é o rei — o chefe, o líder. Sabe que é muito melhor para organizar a vida das outras pessoas do que elas próprias; e, se elas aceitarem isso, tudo irá bem. O signo tem defeitos óbvios: o leonino pode ser interferente e intolerante, pomposo e superdogmático; por isso devia transformar em hábito a reavaliação de suas opiniões com tanta frequência quanto possível e fazer um bom uso do encanto natural, espontâneo e cordial que, sem dúvida alguma, possui.

Em seu melhor aspecto, os leoninos são afetuosos, entusiasmados, joviais, otimistas, "iluminando a vida dos outros", conforme se diz na frase popular — e na verdade em muitos sentidos essa é a sua missão na vida. É uma qualidade valiosa, e não devem negligenciá-la em nenhum caso.

O surpreendente é que os leoninos costumam ser suscetíveis e fáceis de magoar. Não que demonstrem isso: se um leonino é tratado com injustiça, demonstrará grande magnanimidade. Mas, se realmente se enfutece, representará o ato real completo, imediatamente "subindo ao trono" e deixando "claríssimo" que o imbecil impertinente que foi estúpido o suficiente para se considerar um igual deve recuar ao seu adequado nível inferior! Sejam quais forem os antecedentes do leonino, ele terá um reino de algum tipo para dar vazão a essa tendência.

Os leoninos têm uma pronunciada queda para o drama: alguns fazem cenas para serem o centro das atenções. Mas sua inclinação teatral pode ser externalizada de maneiras mais positivas e animadas — vestindo-se esplendidamente, fazendo coisas de modo grandioso, organizando excursões e, de modo geral, certificando-se de ficarem com o melhor de tudo — além de providenciar o melhor que puderem para os outros. Os leoninos são extravagantes; o dinheiro escorre por entre os seus dedos.



Período do signo solar

c. 24 de julho a

23 de agosto



El Cid, um herói leonino

A impressão imediata de um rosto leonino é de força. Os olhos, o traço mais marcante, têm uma expressão forte e direta. A testa é abarta, as sobrancelhas arqueadas e o nariz curvo; a linha do maxilar e o queixo são nítidos e definidos, e a boca é larga e firme — indubitavelmente o rosto de um governante, ainda que talvez autocrático. Não poderia haver melhor exemplo de leonino do que El Cid, do drama de Pierre Corneille. O Cid é um herói em grande escala. Magnânimo e bravo, ofereceu-se a uma morte honrada, mas depois triunfou sobre os mouros e finalmente ganhou a promessa da mão da Ximena em casamento.



Os leoninos não são apenas hábeis em organizar os outros; eles mesmos trabalham duro e podem dar um bom exemplo. Essa faceta da personalidade é realçada quando Leão é o signo solar.

A mente. As opiniões que um leonino forma na juventude serão mantidas até a morte: há uma perigosa tendência a ter a mente fechada. Suas primeiras opiniões podem ser, na época, avançadas; mas ele se agarrará a elas com obstinação. Terá uma visão ampla e verá imediatamente a forma geral de um esquema ou projeto; mas às vezes vai lhe faltar um olho para os detalhes (Mercúrio em Virgem contrabalançará isso). Terá idéias em larga escala, às vezes larga demais; mas essa é um elemento vital da sua personalidade. Não será do tipo que se preocupa; frequentemente envolvido, por opção, em discussões intelectuais, talvez pareça mais bem informado do que realmente é, numa companhia intelectualmente mais avançada.

Embora raramente deprimido, o leonino vai realmente se desintegrar quando a depressão o atingir; mas ele é flexível e sua capacidade de recuperação é boa. Seu sol pessoal logo brilhará de novo. Se houver uma inclinação artística, ele se inspirará com facilidade e será capaz de dar forma às suas idéias. Seus processos mentais são construtivos, e, embora talvez não pense rápido, chegará resolutamente a conclusões firmes, e não se comprometerá até ter a certeza de onde pisar.

Os relacionamentos emocionais. Tradicionalmente se diz do leonino que ele acha o casamento difícil, particularmente se Leão

estiver ascendendo; portanto os que tiverem um ascendente Leão devem ser cuidadosos ao embarcar num relacionamento emocional permanente. O leonino precisa ser capaz de admirar o objeto de suas afeições. É extremamente leal e afeitoso, e exprimirá seu amor e lealdade de um modo positivo. As esposas leoninas devem conter uma tendência para assumir o papel masculino; ambos os sexos compartilham um apetite por jogos de gato e rato em relacionamentos sexuais.

A carreira. Ator, dançarino, diretor administrativo, esportista profissional, astrólogo, joalheiro; qualquer posição que compreenda uma promessa de publicidade e oportunidade para se exibir!

Ambicioso mas não cruel, um leonino será um escravo extremamente disposto desde que possa respeitar o amor, e desde que seu trabalho lhe convenha — ele sofrerá enormemente num trabalho que considere monótono ou entediante. Se o seu superior for estúpido, de mente estreita ou deficiente como organizador, ou ele ou o leonino terá que se afastar! Os leoninos precisam exprimir sua exuberância natural e entusiasmo pela vida no trabalho, e é comum se envolverem profundamente com ele; trabalho e lazer se tornam indissociáveis, especialmente se o trabalho for artístico ou criativo.

A vida profissional pode vir a se tornar tão solitária que não haja tempo para passatempos ou recreação. O leonino detesta amadorismo em todas as formas, e sempre quererá trabalhar ao nível mais elevado — embora seu gosto pelo teatro ocasionalmente o leve a aceitar um papel importante numa produção de sociedade dramática amadora.

O leonino, por suas próprias características, dá um excelente professor, provavelmente melhor com as crianças mais velhas do que com as

muito novas. Em todo caso, é bom para ele passar parte do seu tempo trabalhando com jovens, já que é freqüente ter um filho muito feliz para estimulá-las à ação; obterá muita satisfação de um trabalho que venha a desenvolver neste sentido.

O pai e o filho. Um leonino espera tanto de um filho quanto espera de si próprio, e tende a ficar injustificadamente desapontado se o filho não corresponde a seus ideais. Um pai de Leão (por tradição, Leão é o signo do pai) pode ser superdominador, mas geralmente os leoninos não transformam a paternidade em fanatismo; aceitam-na com grande entusiasmo — ou nenhum entusiasmo em absoluto. Caracteristicamente, os leoninos gastarão mais do que podem com os filhos, às vezes pelas razões erradas. Terão um orgulho enorme deles, e se as crianças, por sua vez, forem alegres e entusiasmadas, haverá muita felicidade familiar. Entretanto, se a criança for tímida e acanhada, os pais devem tomar cuidado para não sufocá-la com a própria exuberância. No conjunto, porém, os leoninos se divertirão muito educando os filhos.

A criança de Leão precisa de manejo cuidadoso. Pode ser cheia de si em excesso, e, embora seu espírito não deva nunca ser dobrado, precisa de orientação. Deve-se deixar claro que, esplêndida como sem dúvida é, ela não é a única criança do mundo, nem a mais inteligente. As críticas devem ser expressas com cuidado, pois, se o seu entusiasmo for refreado, ela pode não se sentir muito ávida em tentar de novo. Se se mostrar satisfeita sem ter feito um esforço adequado, é melhor mostrar-lhe como melhorar ao invés de simplesmente censurá-la.

Ela também deve ser ensinada a não ser mandona, já que excesso de liberdade nessa direção pode levar à pomposidade no futuro.

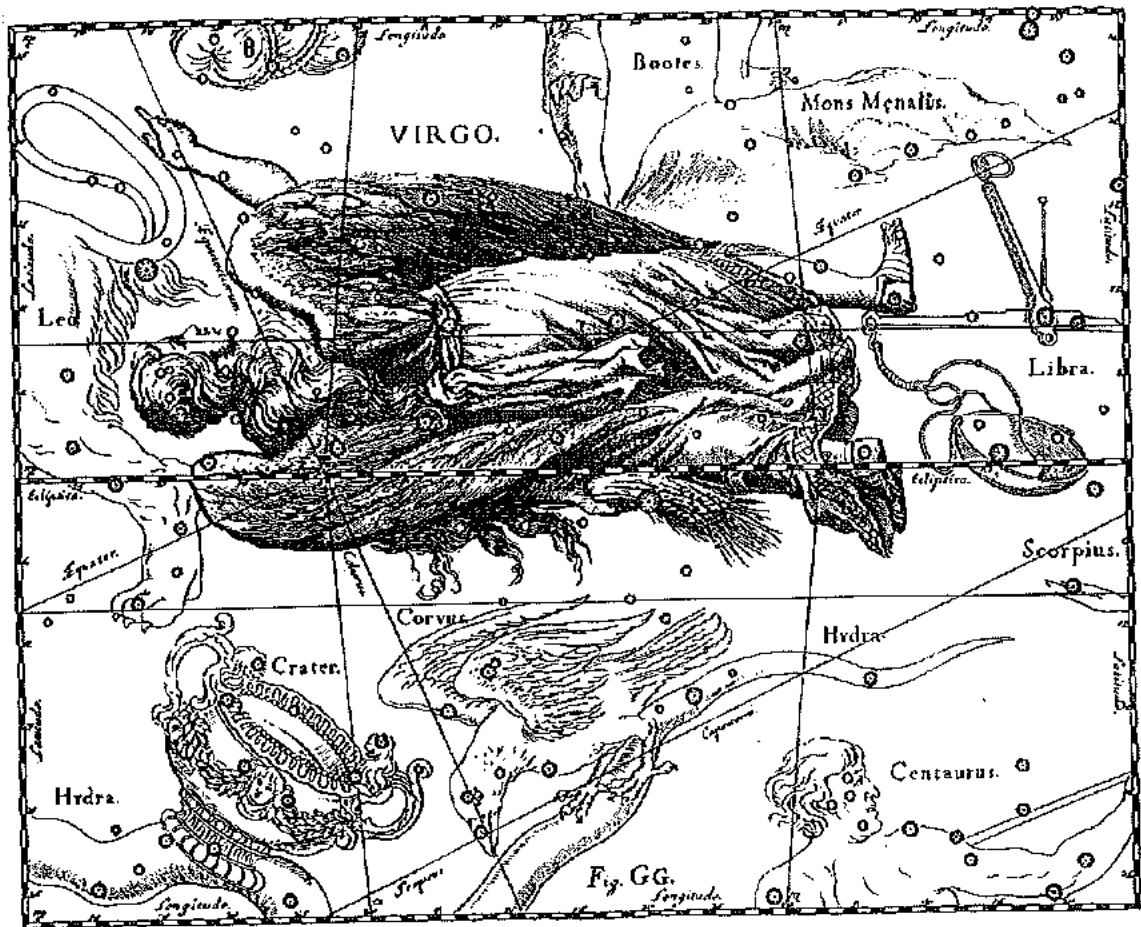

Ao chegarmos no mês de Virgem, já se anuncia o fim do verão boreal. A terra está ressequida pelo sol e deu todos os frutos que poderia. É o tempo da colheita e do enceleiramento. Eis a origem do desenho da constelação como uma mulher portando uma espiga de cereal, que inclusive empresta o nome à sua primeira estrela, Spica. Assim, a donzela trazendo na mão direita uma palma e na esquerda uma espiga de trigo, é Koré, donzela no dialeto ático, a deusa Perséfone, filha de Demeter, a Prosérpina romana, filha de Ceres, coregente com Hades dos infernos, que traz a exuberância da primavera quando vem à superfície e o esmaecimento do outono quando retorna ao seu reino. É também a própria mãe, Demeter ou Ceres, deusa das colheitas. Expressando apenas a noção essencial, os gregos falam de Arista, colheita, e os persas, de Khosha, a espiga de trigo. Interessantemente, para os saxões é a deusa da primavera, Eoestre, pois a constelação é muito visível ao anoitecer durante o festival da deusa, de cujo nome provém o inglês Easter e o alemão Ostern, Páscoa.

Outras divindades femininas são reiteradamente projetadas na constelação: Cybele, puxada por leões, pois o Leão precede imediatamente a Virgem; Minerva, que preside à separação do que se vai conser-

var após o encerramento do verão; a musa Urânia que aí foi colocada por Apolo. Em contraste com a tenebrosa Perséfone, para os antigos habitantes do norte da Inglaterra e do sul da Escócia, trata-se da deusa solar, a Donzela dos Campos de Trigo, de face resplandescente, encerrando o vigor do Sol. Por outro lado, os babilônios fazem dela Ishtar, e os fenícios Astarte, a rainha das estrelas.

A constelação atual pode ser imersa na antiga constelação do grande Leão, ou combinada com Libra, constituir Diké, a Justiça, segurando a balança com os pratos. Ainda em sua relação com Virgem, Libra seria o carro, montado no qual Hades raptou Perséfone.

Os alexandrinos identificam-na com Ísis, a deusa de mil nomes, com as espigas de trigo na mão que iria lançar para formar a Via-Láctea. Às vezes, a deusa carrega o seu filho Horus, o deus-Sol menino. Esta imagem extremamente antiga reaparece na Idade Média como a Virgem Maria com o menino Jesus. Na Índia, a constelação também representa a mãe de um avatar, Kanya, mãe de Krishna, figurada como uma mulher perante o fogo. Tão grande é o valor espiritual desta constelação na Idade Média, que, no horóscopo de Cristo levantado por São Alberto Magno, o seu sol natal está em Virgem.

VIRGEM

Feminino; terra; mutável

Planeta regente: Mercúrio

Palavras-chave: criticamente, analiticamente

O mito. De acordo com Hesíodo, Virgem (também chamada Astréia) era filha de Júpiter e Têmis, e era deusa da justiça. Quando a idade áurea terminou e o homem desafiou-lhe a realeza, ela retornou ao céu, desgostosa.

Traços virgínicos positivos. Discriminativo, analítico, metucioso, modesto, ordeiro como ninguém.

Traços virgínicos negativos. Exageradamente minucioso e preocupado, hipercrítico, afetado, anormalmente convencional, enfiado.

O caráter. Trabalhando duro, extremamente prático e com um grande apetite por detalhes, o virgínicano em sua melhor face é ao mesmo tempo cuidadoso e ávido por ajudar os companheiros. Aprecia a atividade constante e tem muita energia nervosa para queimar. O problema é que acha muito difícil diminuir o ritmo; para outras pessoas, suas idéias de descontração parecem trabalho pesado. Se Mercúrio, o planeta regente, estiver em Libra, haverá maior habilidade para se descontrair. Aliás, Mercúrio também rege Gêmeos, mas os virgínicos não são tão volúveis.

O gosto do virgínicano pelos detalhes pode dominá-lo; na sua busca de perfeição nas minúcias, ele pode, com toda a facilidade, perder a visão do quadro geral. Mercúrio, aqui, novamente, terá uma poderosa influência sobre essa tendência, e se Virgem for o signo solar e Mercúrio estiver em Leão, haverá uma apreensão melhor da situação total.

A força motriz do virgínicano é "servir" e, de um modo ou de outro, isso o gratifica. A precisão e a ordem são naturais para ele, e acompanham uma pureza que, conforme sugere o nome do signo, é semelhante à virgindade; em alguns casos isso pode erguer uma barreira psicológica que talvez faça os virgínicos parecerem particularmente reservados. Se conseguirem atingir um equilíbrio adequado, suas características caridosas e de boa vontade podem fazer deles ótimos amigos.

É talvez como resultado da "pureza" associada ao signo que os virgínicos costumam se interessar consideravelmente pela saúde e pela higiene; é comum se tornarem vegetarianos ou, no mínimo, adquirirem interesse por dieta.

A mente. A mente virgínicana pode não ser da mais alta ordem intelectual, no mínimo porque lhe falta amplitude de visão; mas





Alice no País da Virgem

O rosto virginiano é delicado e inteligente, com um ar agradável e gentil, especialmente em torno dos olhos. A testa é alta, o nariz fino e o queixo pontudo. A boca é bem-formada e a linha do maxilar larga. É um rosto de grande distinção. Todas essas qualidades se resumem na Alice de "Alice no país das maravilhas", de Lewis Carroll. Alice é ordeira, limpa, metódica, atenta aos detalhes. Ao mesmo tempo é crítica e fica extremamente aborrecida quando esquece os poemas!



provavelmente é mais capaz do que qualquer outra para a assimilação analítica e detalhada dos fatos.

Quando confrontado com um problema, o instinto imediato do virginiano é fragmentá-lo e analisá-lo, sem perder um aspecto ou detalhe da situação. Saber como, por quê, quando e onde é enormemente importante para o seu bem-estar.

Dessa forma, ele será um maravilhoso pesquisador, e sua perspicácia e logicidade trabalharão bem em conjunto — embora ele deva tomar cuidado para não atravesar o trabalho com detalhes meticulosos e irrelevantes, que obstruam o ponto principal.

Virgem é um signo que traz preocupação. Os virginianos costumam sofrer de inibição e restrição, características que vêm à superfície na forma de uma tendência a serem nervosos ou altamente sensíveis. Isso pode acarretar-lhes períodos de considerável tensão, os quais, por sua vez, podem afetar a saúde, levando a perturbações intestinais, erupções cutâneas e síncopes.

Os virginianos devem se esforçar por permitir aos níveis emocionais da sua personalidade uma liberdade positiva de expressão. Se conseguirem voltar seus atributos esplendidamente analíticos para dentro de si mesmos, poderão muito bem descobrir que suas dificuldades se originam de uma preocupação anormal com detalhes pequenos e sem importância. Não é raro sofrerem de hipocondria.

Os relacionamentos emocionais. A associação de Virgem com castidade é tão óbvia, que quase dispensa que se volte ao assunto. Mas é uma associação direta e pode tornar difíceis os relacionamentos emocionais. Nem sempre é fácil, para o virginiano apaixonado, exprimir-se tão integral ou ardentemente quanto realmente desejaria. Mas a posição de Vênus

tem um efeito importante aqui: se Virgem é o signo solar e Vênus ocupa o mesmo signo, as dificuldades e inibições podem aumentar; se Vênus estiver em Libra, haverá uma maior liberdade de expressão e ardor de sentimentos, contribuindo para que ocorram relacionamentos mais fáceis.

A carreira. Secretário, cientista analítico, estatístico, jardineiro, contador, professor; qualquer carreira ligada a saúde e higiene; inspetor, arteção.

A colocação ideal para uma garota de Virgem é a de secretária ideal — imaculada num asseado vestido branco e azul-marinho, com uma escrivãzinha incrivelmente arrumada, pronta para executar com precisão qualquer tarefa de que o chefe a incumbir. Esse é o quadro típico do virginiano. Eles gostam da rotina, e de trabalho que solicite sua habilidade para lidar com detalhes pequenos e complicados. Em papéis de apoio estão no seu melhor elemento; não dão cabeças de departamento muito bons; sua habilidade de organização não é forte e eles se sentem melhor trabalhando nos bastidores, dando estabilidade e auxílio prático aos que os rodeiam. Em essência, o virginiano precisa de segurança e de um firme respaldo financeiro no seu trabalho. Em muitos sentidos a enfermagem também pode ser outra carreira ideal, e eles dão excelentes analistas de todos os tipos.

Se Virgem for o signo ascendente, é frequente Gêmeos (o outro signo de Mercúrio) estar no meio do céu, e uma referência às carreiras peninianas é particularmente relevante. Com vigor adicional de Mercúrio, seria possível descobrir, por exemplo, que o virginiano daria um excelente crítico literário, ou, inclinando-se ainda mais na direção de Gêmeos, a necessidade de comunicar-se pode ser muito poderosa, e

uma carreira como repórter de jornal ou comentarista seria bem-sucedida.

O virginiano vai apreciar os seus passatempos, e estará constantemente "fazendo alguma coisa" nas horas de lazer. Jardinagem, caminhadas ou ciclismo são excelentes para ele.

O pai e o filho. O amor do virginiano à ordem e ao asseio pode fazer dele, e especialmente dela, um genitor difícil. A mãe de Virgem, sobretudo em períodos de tensão nervosa, pode ficar totalmente fora de si quando os filhos voltam da escola sujos ou desarrumados e pisam no seu belo soalho limpo. Mas, embora haja a tendência a ser supercrítico, o virginiano pode encorajar os filhos a passar o tempo livre de modo prático e proveitoso, e é particularmente útil em trabalho detalhado (os deveres escolares, por exemplo). No entanto, deve observar atentamente o relacionamento, porque pode ser um pouco distante dos filhos e, em casos extremos, talvez até haja uma falta de calor e afeição reais. Essa é uma tendência que deve ser cuidadosamente vigiada; se necessário, deve-se fazer um esforço para desenvolver uma atitude mais positiva sob esse aspecto.

Os professores gostam das crianças de Virgem: cadernos limpos, sempre fazendo as perguntas certas, excelentes em cuidar de crianças menos cuidadosas... todas essas qualidades aparecerão quando a criança se enfiar na rotina da escola. E ela precisa dessa rotina, assim como da disciplina escolar. Não que vá aceitar a disciplina sem questionamento (tem a mente inquisitiva demais para isso), mas será extremamente razoável se o que se exigir dela for explicado de modo adequado. Fora da escola, deve ser encorajada a pintar, criar, fazer coisas. As meninas serão boas em corte e costura, e os meninos logo se interessarão por bicicletas e modelos para armar.

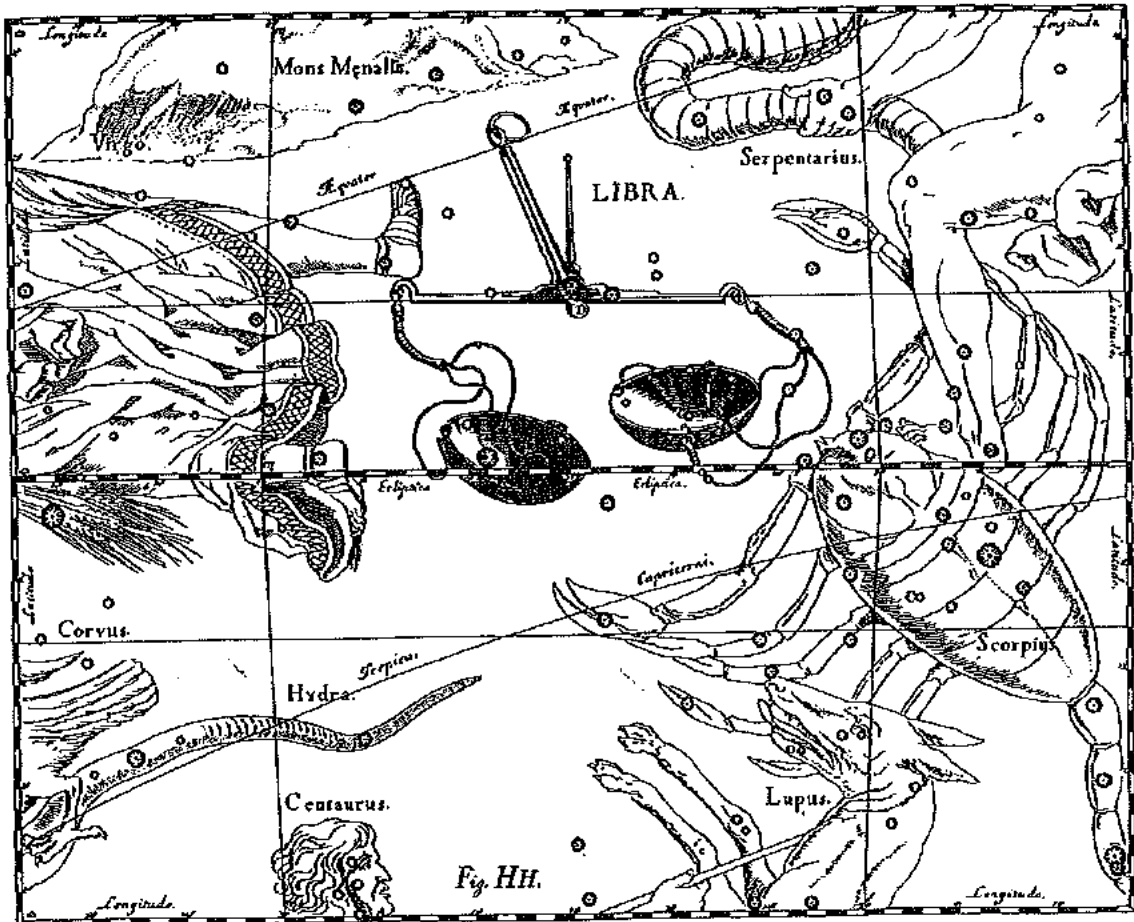

Os romanos afirmavam terem sido os introdutores da constelação de Libra em um zodíaco primitivo de apenas onze signos. Manilius precisa que a ocasião para o acréscimo teria sido a entrada do equinócio de outono na constelação. Já, segundo tradições hindús, o zodíaco original apresentava dez signos, Libra estando ausente e Virgo e Escorpião constituindo um único signo; a mudança da cartografia celeste teria sido concomitante à uma rebelião da casta guerreira dos kshatriyas contra os brahmanes.

Os antigos gregos não reconheciam Libra, mas antes viam em seu lugar as Chelai, as Pinças ou as Pinças do Escorpião, ora formando uma constelação distinta, ora fazendo parte de um Escorpião distendido. Os antigos árabes também designavam a constelação de Al Zubana, as Pinças. Por sua vez, tabletas babilônicas fazem de Libra e Escorpião um par de escorpiões. O Altar é outra figuração babilônica arcáica, derivado possivelmente do outeiro sagrado, Tul Kul, a Torre de Babel bíblica, que é associado ao sétimo mês, o Tashritu.

Quando a constelação de Libra aparece como Balança, ela assume o valor de um símbolo do equilíbrio e da justiça, tanto que é figurada na mão da deusa

Justitia, e é denominada o "signo do julgamento". Além dos romanos, sírios e persas a conhecem como balança. Entre os hindus é Tula, palavra que significa balança mas que também refere-se a um centro espiritual invisível.

Segundo uma tradição chinesa, a Balança celeste era primitivamente a Ursa Maior. Nesta época, a Ursa Maior seria chamada de "Balança de Jade", o jade sendo um símbolo de perfeição. Visto que o polo significa o ponto fixo onde repousa o equilíbrio deste mundo, a transferência da Balança do polo para o zodíaco faz da Balança zodiacal um centro de manutenção de ordem cósmica. É muito interessante que haja uma tradição judaica que formule uma concepção semelhante: o mundo teria sido criado no equinócio de outono (primeiro dia do mês de Tishri), o que justifica o enunciado da tarde antes da manhã no relato dos "dias" do Gênesis — "Fez-se tarde e manhã do primeiro dia" —, pois a tarde no dia corresponde ao outono no ano. Ampliando esta idéia, Ibn Arabi relata que o mundo foi criado com o ponto vernal em Libra e que a religião de Maomé triunfará universalmente quando o ponto vernal novamente retornar a Libra.

LIBRA

Masculino; ar; cardeal

Planeta regente: Vênus

Palavras-chave: harmoniosamente, juntos

O mito. Não existe mito antigo que envolva Libra; mas por volta do ano 2000 a.C. a constelação era associada com o julgamento dos vivos e mortos nas religiões babilônicas, e Zibanitu, a Balança, pesava as almas. No Egito, a colheita era pesada quando a Lua estava cheia em Libra.

Traços librianos positivos. Encantador, prezando a harmonia e condições de vida agradáveis; natureza despreocupada; romântico; diplomata; idealista; refinado.

Traços librianos negativos. Indeciso, rancoroso; frívolo, mutável, dado ao flerte; facilmente influenciável pelos outros; crédulo; oscilando entre dois extremos.

O caráter. O libriano tem que se expressar, em todas as esferas da sua vida, e os outros têm que aceitar esta expressão generosa e integralmente. Uma queixa favorita do libriano é: "Não é justo que ele me trate assim depois de tudo o que fiz por ele!" Claro que "ele" simplesmente pode ser incapaz de corresponder tão completamente quanto o libriano desejaria; mas o libriano achará difícil aceitar isso. Em todo caso, um relacionamento emocional permanente em que o dar e o receber estejam bem equilibrados é um pré-requisito absoluto para o libriano, se é para ele ser feliz e se desenvolver adequadamente como ser humano.

Detestando brigas, o libriano tem um grande encanto natural e uma atitude cativante; a bela garota de Libra vai facilmente dobrar o paião a fim de garantir o salário extra de que precisa para comprar aquele bonito chapéu ou aquele vestido novo.

Evitando sempre que possível todas as formas de discussão e perturbação, o libriano revela uma característica tendência para tentar ser todas as coisas para todos os homens. Certamente, também, há indecisão — o pior defeito de Libra. "Devemos simplesmente esperar e ver o que acontece", apregoa ele; e esperar é o que fará, adiando uma decisão ou suportando um emprego levemente insípido pelo tempo que for possível. Os librianos têm uma reputação de preguiça, mas comumente não são tão indolentes quanto parecem; de modo geral, são razoavelmente ávidos por conseguir o que querem, e podem parecer preguiçosos simplesmente por causa da sua indecisão. Um libriano pode adotar uma pose de cativante inatividade, mas isso, que de um lado pode simplesmente ser uma pausa entre uma atividade e a próxima, por outro pode muito bem estar sendo adotado e usado de modo consciente. O libriano pode ser indeciso, mas, quando realmente decide que

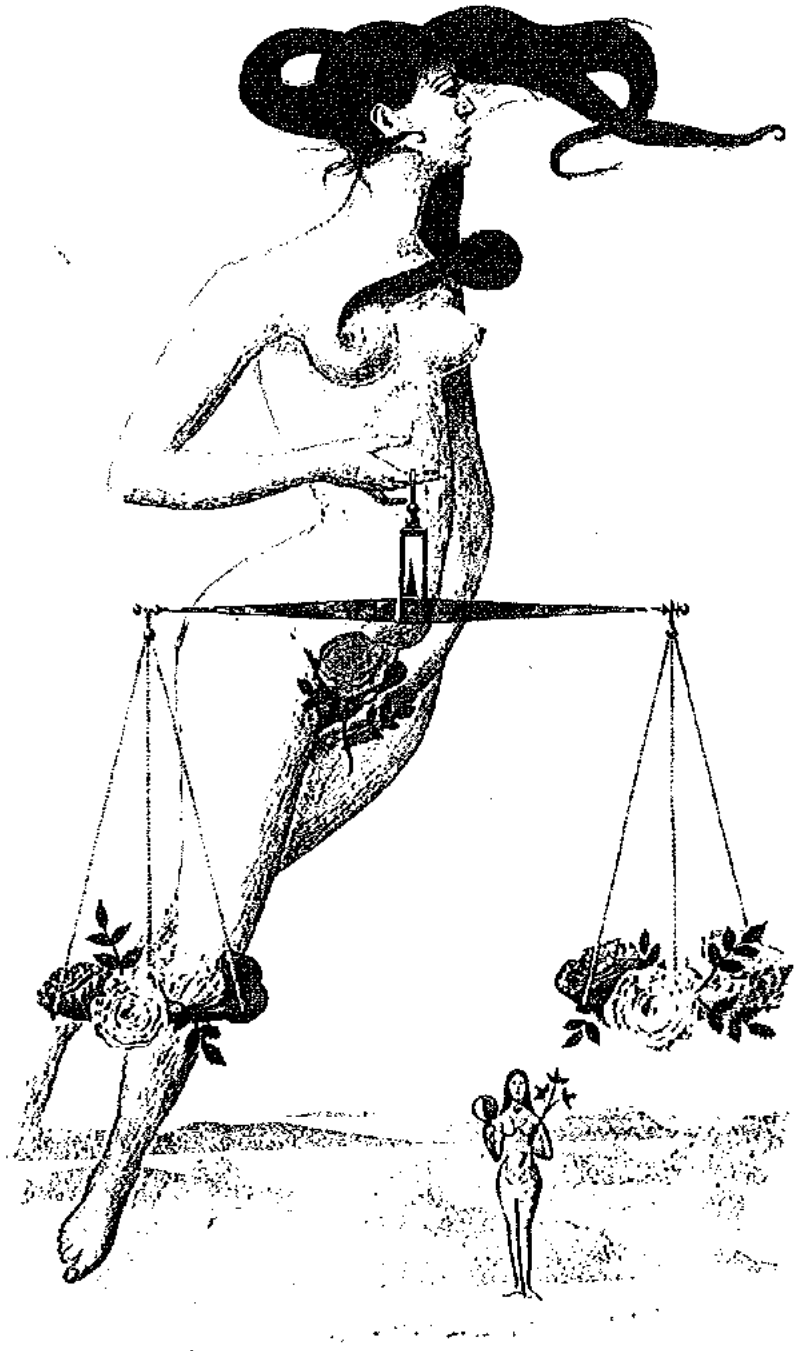



Emma Bovary, uma libriana parcial
Do cabelo macio ao pescoço elegante, o rosto do libriano é de refinamento e equilíbrio. Não há traços grosseiros: os olhos são calmos, geralmente azuis ou castanhos, o nariz levemente pontudo e a boca bem-formada e larga. Existe um definido senso de suavidade na libriana Madame Bovary, a patética heroína do clássico romance de Gustave Flaubert. Ela apresenta todos os aspectos negativos de Libra — crédula, frívola e insatisfeita —, e teria sido uma mulher mais feliz se Flaubert lhe tivesse dado alguns dos traços mais positivos do signo.



quer alguma coisa, geralmente a consegue, de um modo ou de outro.

O libriano dá um anfitrião excelente e prestativo; sua casa será confortável e "bonita". Os convidados serão saudados de maneira agradável, e acharão a atmosfera reanimadora e relaxante.

Amente. Uma das razões de o libriano frequentemente ser indeciso é que vê com toda a clareza todos os lados de cada problema, e acha extremamente difícil decidir que lado adotar. Tem um forte senso de justiça e certamente fará o melhor possível no sentido de que se faça justiça (de preferência sem se envolver pessoalmente). Seu instinto geralmente está certo e o ajuda a tomar decisões, indicando-lhe um rumo particular de ação e de procedimento.

Ele deve sempre tentar formar suas próprias opiniões, pois se verá muito facilmente dominado pelas idéias dos outros e pode até vir a depender de uma personalidade mais forte para formar as opiniões por ele. Subseqüentemente, isso pode confundí-lo ao ponto de parecer incapaz de pensar sozinho. Mercúrio em Virgem ajudará a estimular essa mente; mas, em Libra, Mercúrio tornará o problema da indecisão ainda pior.

Joviais, otimistas por natureza, os librianos não conseguem suportar a solidão, e sua falta de resistência natural a ela pode esvair sua disposição naturalmente positiva. Essa aversão à solidão gera-lhes um forte desejo de companhia, não só na vida comercial e privada, como também na vida intelectual. A afinidade intelectual que sentem com uma pessoa (ou, talvez, com um escritor ou artista) freqüentemente será contrabalançada por uma antipatia igual e oposta por outra — mantendo assim o tema tão adequadamente expresso no próprio símbolo do signo, um símbolo de "balança".

Os relacionamentos emocionais. "Apaixonar-se pelo amor" será um problema para o libriano, tão ansioso por compartilhar a vida que poderá se precipitar na direção de um relacionamento emocional antes de estar preparado para isso. Um parceira difícil achará fácil tirar vantagem das suas qualidades agradavelmente negligentes. A colocação de Vênus é crucial nesse aspecto, e deve ser muito cuidadosamente considerada antes de qualquer conclusão.

Acarreira. Esteticista, figurinista, cabeleireiro, chapeleiro feminino; comércio de objetos de luxo em geral; diplomata, assistente social, recepcionista, avaliador, prestidigitador; qualquer trabalho que se realize num ambiente agradável e que seja criativo ou aprecie as formas de arte.

Para o libriano é muitíssimo melhor trabalhar em sociedade do que sozinho. Se pensar em entrar no mundo dos negócios (e terá um bom sentido para negócios, ainda que possa ser gentil demais com os rivais), deve sempre fazê-lo com um sócio. A pessoa que deve assumir a liderança da sociedade é outra questão, embora a carta natal individual deva oferecer uma resposta razoavelmente clara. Na maioria dos casos as responsabilidades serão compartilhadas de modo equilibrado, embora o sócio tenha que aprender a lidar com a superextravagância do libriano.

Quanto ao tipo de negócio mais adequado a ele, certamente não deve envolver condições de trabalho difíceis, sujas ou desagradáveis — ele simplesmente seria incapaz de enfrentá-las. Terá habilidade criativa e artística, e um talento para o desenho, ou no mínimo para saber o que "parece bem" com quê. Figurinista, confeccionista, cabeleireiro e chapeleiro feminino são algumas possibilidades óbvias. Moda, comércio de arte ou talvez gravação de discos

ou um negócio relacionado com instrumentos musicais também seriam apropriados. O tato e a diplomacia naturais do libriano farão dele um admirável "homem de contatos", com a habilidade de deixar os clientes felizes e à vontade na sua presença.

Opal e o filho. O afetuoso libriano gostará de um filho afetuoso; e sem dúvida providenciará para que o filho também seja polido. Muito naturais com os filhos, os librianos também gostam de que eles tenham ótima aparência, e a mãe libriana gastará mais tempo e dinheiro do que a média para se assegurar de que as crianças sejam bem-vestidas; se elas tenderem a ser traquinas ou descuidadas, a mãe se verá aflita. Os pais de Libra fingirão ser severos, mas suas ameaças raramente serão levadas a termo. Com o decorrer do tempo a criança astuciosa perceberá isso e tirará vantagem.

A grande dose de charme da criança libriana será usada em vantagem própria, mas ela será extremamente agradável e cordial, com modos e maneiras afáveis, e não é provável que precise de disciplina rígida. Deve sobretudo ser encorajada a tomar as próprias decisões e a não depender do apoio dos pais ou de irmãos e irmãs mais velhos. Também se deve encorajá-la a trabalhar com regularidade, porque ela pode ser muito rápida em dizer que não está disposta a trabalhar. Deve ser estimulada a desenvolver seus interesses artísticos e, se possível, a tomar aulas de dança e música, e ter acesso a materiais artísticos. Será adaptável o bastante para se acomodar às rotinas escolares, embora possa sofrer com o comportamento de crianças mais rudes e agressivas. Não compreenderá as outras, que, por sua vez, terão ciúme dela porque se tornará imediatamente alvo da estima do pessoal que trabalhe na escola — professores e serventes.

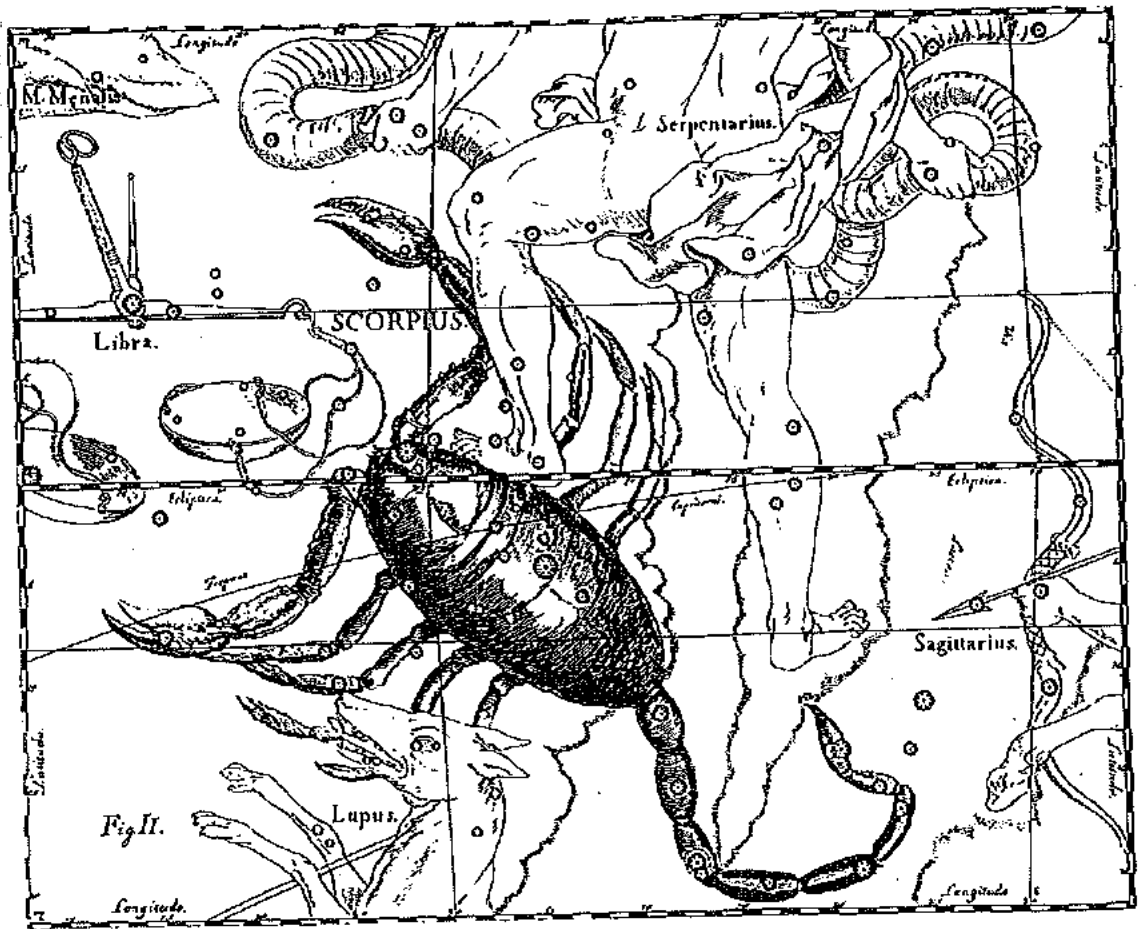

E a figura zodiacal cuja forma mais corresponde ao seu nome. Desde a Índia até o Mediterrâneo, a constelação era conhecida como Escorpião. O seu caráter terrível é ilustrado na lenda da morte do gigante Orion causada por uma picada do Escorpião. Este episódio foi transplantado aos céus, onde o Escorpião está no encalço de Orion. Além disso, ele seria o responsável pela queda de Phaeton, que conduzia a carruagem de Hélios, em virtude de ter aferroadó um dos corcéis do carro solar. Porém, o Escorpião não é isento de medo, pois foge dos dardos lançados pelo vizinho Sagitário.

Vários séculos antes da era cristã o Escorpião atual fazia parte de um Escorpião muito mais vasto, que se estendia até Virgem. A similaridade dos glifos de Escorpião e Virgem, ♏ e ♍ , faz alusão à união primitiva entre os dois signos.

Os acadianos o chamavam de Girtab, aquele que agarra, aquele que ferroa, ou Lugar onde se Dobra, títulos indicativos da periculosidade do animal. Entre populações mesopotâmicas da época quando alojava em si o equinócio de outono, era o símbolo da escuridão, em virtude de marcar o declínio do poder solar. É ainda visto na figura de dois escorpiões ou homens-escorpiões, ele sendo o Escorpião maior e Libra o Escorpião menor. Outra representação, como um arqueiro com cauda de

escorpião, faz referência a uma relação com Sagitário.

A constelação ainda poderia ser, segundo antigos árabes e egípcios, uma Serpente, que, como o escorpião, é peçonhento, rastejante e temível, e desperta na mente humana reações semelhantes. Ou ainda a Serpente Coroada, ou Basilisco, monstro que mata pelo simples olhar ou hálito, e do qual a alquimia fez o símbolo do fogo devastador que transmuta os metais.

O caráter maligno do signo pode ser associado ao registro histórico de muitas novas na sua região, pois o aparecimento de um astro inesperado é habitualmente considerado como uma perturbação da ordem cósmica; ou ainda à cor vermelha de sua estrela principal, Antares, que evoca sangue, guerra e morte. Seguindo esta linha interpretativa, a Peste Negra teria sido consequência da aglomeração de seis planetas em Escorpião.

Por outro lado, a constelação, e particularmente Antares, podem assumir um significado benéfico. Assim, Escorpião é, no tempo dos romanos, Statio Isis, a morada de Isis, a Grande Provedora. Já Antares, o Coração do Escorpião dos romanos e gregos, constitui a 16ª casa lunar dos árabes, Al Qalb, o coração, que é de um caráter extremamente afortunado, pois o coração é a sede do Intellecto no homem.

ESCORPIÃO

Feminino; água; fixo

Planeta regente: Plutão (tradicionalmente Marte)

Palavras-chave: intensamente, apaixonadamente

O mito. Por ordem de Juno, o Escorpião ergueu-se da terra para atacar Orion. Também levou os cavalos do Sol a disparar ao serem conduzidos, um dia, pelo menino Faetonte. Júpiter o puniu duramente atingindo-o com um ralo.

Traços escorpianos positivos. Emoções e sentimentos poderosos; sentido de finalidade; altamente imaginativo; capacidade de discernimento sutil; persistente, determinado na consecução de objetivos.

Traços escorpianos negativos. Ciumento, rancoroso, teimoso; obstinado e intratável; reticente e desconfiado.

O caráter. Praticamente toda descrição de Escorpião enfatiza a profundidade de suas paixões, geralmente em termos sexuais. Mas o escorpiano é apaixonado em outros campos da vida também: nos interesses políticos, no trabalho e no divertimento. Uma intensidade peculiar permeia toda a sua personalidade, dando-lhe um sentido de finalidade para a vida extremamente forte, e uma determinação em não fazer nada pela metade. Ele tem que viver sua vida na íntegra e geralmente passa da conta, não só no divertimento, mas no trabalho também.

Pode ser uma pessoa muito ciumenta — aqui novamente, não só no amor. Ele não gostará de quem quer que ocupe uma posição para a qual se sinta habilitado, e pode até, em casos extremos, recorrer a algum tipo de crueldade. Sua energia enormemente poderosa dá-lhe profundidades ocultas de que as pessoas menos emocionais geralmente nem desconfiam. Quando essa força é adequadamente canalizada, pode dar ao nativo de Escorpião grandes qualidades de resistência; ele enfrentará sérias desvantagens para vencer — às vezes ao ponto de passar por cima dos outros, conscientemente ou não, no processo.

O fato de algumas vezes se ter usado a água como símbolo deste signo destaca não só essa tendência cruel — o poder de agarrar uma presa desprevenida —, mas também o poder de se alçar acima das dificuldades mundanas, de planar acima dos antagonismos terrenos. Esse lado da sua personalidade fará o escorpiano se revoltar contra uma ocupação vulgar ou monótona demais — coisa que ele é capaz de fazer com toda a facilidade, pois se adapta rapidamente nos pontos críticos da vida: quando chega a um ponto assim, acha fácil aceitar que uma trilha terminou e se volta de bom grado para outra. Pode até se forçar a abandonar uma estrada para tomar outra, trabalhando arduamente para construir uma carreira, e então,





James Bond, a exuberância do Escorpião
O rosto do nativo do Escorpião expressa seu caráter enérgico, determinado e apaixonado. A impressão geral é sombria, com um quê até de satânico em torno dos olhos penetrantes. A testa e as sobrancelhas são pesadas, as maçãs do rosto chatas e carnudas. A boca é firme e o queixo determinado, quassa como o de um bulldogue. James Bond, criado por Ian Fleming, é o melhor exemplo na ficção; e sexo, a violência e o amor à vida que enchem os livros de Bond marcam o herói como mais do que típico do signo. Sua perseguição incansável de mulheres e prontidão para qualquer incumbência que lhe dê são indicações ainda mais fortes.



por razões tão obscuras para os outros quanto profundas para ele, destruir o que construiu e começar de novo. Um instinto masoquista pode contribuir para desenvolver esse padrão de comportamento.

lacuna na sua vida, o que afetará sua personalidade de alguma forma.

sado-masquiismo que é, ainda que tenuante, parte da sua configuração.

A mente. Embora o nativo de Escorpião não careça de poder de raciocínio, tenha um forte sentido de percepção e uma mente analítica capaz de penetrar até a raiz de qualquer problema com que se depare, também tem um alto nível intuitivo. Se sente que um problema deve ser manejado da determinada direção, é mais que provável que esteja com toda a razão.

Sua abordagem dos problemas, contudo, não é facilmente determinada, não por causa dos problemas mesmos, mas porque acha difícil compreender suas próprias reações a eles. Tendo a se concentrar na análise de suas reações mais do que no próprio problema, e em certos casos pode — de modo totalmente desnecessário — voltar contra si ressentimentos e ciúme. Isso acaba explodindo, talvez na forma de uma briga injustificada. Quanto mais ele tentar controlar esta tendência repressiva, mais capacidade terá para dirigir suas emoções de alta intensidade.

Os relacionamentos emocionais. O poderoso nível emocional do nativo do Escorpião encontra um extravasamento positivo na forma do sexo. Essa esfera de sua vida também pode sofrer de ciúme injustificado, o que é, definitivamente, o seu pior traço. Ele ama intensamente, apaixonadamente, ardentemente e resistidamente; se sua vida sexual for insatisfatória, achará muito difícil preencher essa

A carreira. Psiquiatra, psicólogo, detetive, policial, açougueiro, empresário, psiquiatra, farmacêutico, médium psíquico, médico espiritualista, criminoso; trabalho em seguros, altos negócios ou forças armadas. Qualquer coisa que lhe solicite as habilidades em toda a extensão.

O escorpiano se sentirá mais feliz quando estiver convencido de que seu trabalho é realmente importante; trivialidades deixam-no completamente frio.

Examinando raízes de problemas, pessoais ou não, será como ele se sentirá melhor; como psicólogo, descobre, analisa e resolve os problemas dos pacientes, ou como detetive traz à luz o que estava oculto. De outro ângulo, encontramos o próprio criminoso, trabalhando e planejando em segredo, expressando na íntegra as inclinações clandestinas do escorpiano. Tais inclinações podem se originar do ressentimento contra a sociedade em geral, ou mais especificamente contra pessoas que ocupem posições de poder, privilégio ou riqueza para as quais ele se sinta capacitado. É péssimo ter um escorpiano como inimigo, porque o seu ressentimento dura muito tempo, sendo difícil de cauterizar.

O estudo não será difícil para o nativo de Escorpião, desde que compreenda mais pesquisa do que especulação. Trabalhando duro, ele voltará sua intensidade de bom grado para uma carreira acadêmica, prontamente empreendendo longos períodos de estudo, com frequência em ramos especializados da medicina (cirurgia ou psiquiatria, por exemplo). Os escorpianos dão bons soldados e marinheiros; gostam da disciplina e correspondem a ela, talvez com vistas a infligi-la eles próprios no devido tempo.

Nesse ponto revelam uma sensata noção do

O pai e o filho. Como se poderia esperar de suas principais características, o pai de Escorpião tende a ser superexigente no seu papel, e pode ser excessivamente severo. Entretanto, lembrando o seu grande talento para gozar a vida, é provável que aprecie a companhia dos filhos e os mantenha ocupados com saídas e visitas. Falando de modo geral, o nativo de Escorpião é teimoso e fixo nas suas opiniões; obviamente essa tendência não o encorajará a ceder com facilidade quando os filhos pedirem permissões. De vez em quando ele deve revisar suas opiniões, especialmente em questões contemporâneas e controversas, de outro modo não atravessará com facilidade esse hiato de gerações em particular, o que certamente o afetará.

A criança de Escorpião tem que ser mantida ocupada e dispor de muito extravasamento para a sua energia emocional altamente vigorosa. Fortes de brinquedo, livros sobre cavaleiros em armaduras brilhantes e histórias de detetives vão atrair os meninos; meninas e meninas devem começar a nadar bem cedo, o provávelmente apreciarão os esportes vigorosos. É provável que a agressividade seja considerável e é melhor que ela seja extravasada numa forma de luta como o boxe.

A tendência do escorpiano para ser reservado deve ser desenvolvida de modo positivo na criança. Deve-se permitir-lhe, por exemplo, que planeje surpresas para o resto da família. A mais leve tendência para o ciúme, especialmente quando da chegada de irmãos mais novos, pode ser superada informando-se completamente a criança sobre tais eventos. Deve-se estimulá-la a ajudar a mãe quando houver um novo bebê na casa, para poder evitar essa tendência.

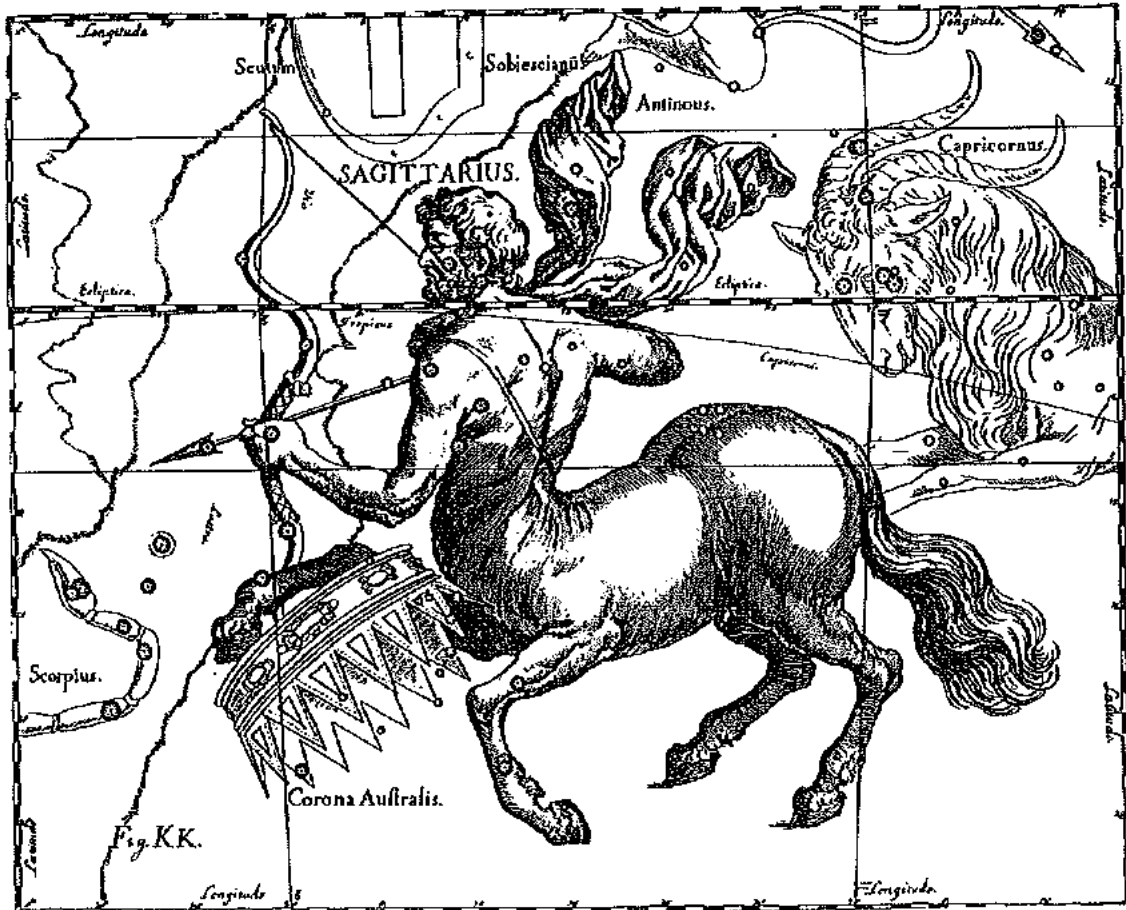

O centauro atirando com o arco e flecha, que atualmente vemos na constelação, era, na antiguidade, por vezes decomposto em seus princípios constituintes. Pode ser apenas o campeão humano de arco e flecha, o Arqueiro; ou o animal com o qual o homem se hibridiza: Hippotés, o dorso de cavalo, Semivir, o meio-homem, Cornípedes, com pés cornudos, ou mesmo Minotaurus. Ou ainda comparece apenas a arma: a constelação é conhecida como Arco e Flecha ou como Arco tanto na astronomia ocidental como na oriental. Por fim, apenas Flecha basta para designá-la: no Egito, Sagitário é uma flecha segurada por uma mão humana.

Os pássaros também se prestam para representar Sagitário. No Egito, é Íbis ou Cisne; na Arábia, a constelação é desdobrada em duas figuras, os Avestruzes que chegam, e os Avestruzes que partem, as aves que, segundo o relato mítico, vêm beber no rio celestial, a Via Láctea, que atravessa Sagitário.

Embora Plínio diga que Cleostratos criou a constelação, juntamente com Áries, no século VI ou V a. C., Sagitário já era conhecido em tempos muito mais recuados na Mesopotâmia. Então Sagitário era designado como o Forte, ou o Rei Gigante da Guerra, e identificado ou posto a serviço do deus babilônico da guerra, Nergal, que, ademais, era um arqueiro.

O Sagitário zodiacal não deve ser confundido com o Centauro, mais ao sul e de maior extensão. Esta distinção astronômica corresponde a uma mítica: Sagitário, meio-homem, meio-besta, possui frequentemente uma aparência ameaçadora em contraste com o aspecto sereno do Centauro, que seria o sábio Chiron, grande médico e mestre dos heróis. A primazia de Chiron sobre Sagitário é confirmada por uma antiga tradição grega, segundo a qual Chiron criou a constelação de Sagitário para guiar os argonautas em sua viagem à Cólquida. A potência espiritual, pura em Chiron, aparece em Sagitário em luta contra a animalidade de base.

A flecha é uma representação do raio, atributo de Zeus, que rege Sagitário. Por sua vez, o raio que Zeus segura nas mãos é figurado como seis chamas, três saindo de um lado e três do outro da mão cerrada. Esta é a origem do Vajra, tridente duplo ritual dos hindus, cujo nome significa raio e diamante. Em Sagitário, completa-se o ternário de fogo de Áries e Leão; o seu fogo, aquele do raio, é sutil por sua origem celeste, mas é ao mesmo tempo irresistível. Raio e flexa são símbolos da absoluta retidão do Intelecto. Como nos diz os Upanishads, a sílaba Om é o arco, o Atman é a flecha e o brahman é o alvo. "É preciso tornar-se semelhante à Flecha".

SAGITÁRIO

Masculino; fogo; mutável

Planeta regente: Júpiter

Palavras-chave: extensamente, livremente, exploratoriamente

Omito. Sagitário, com suas duas faces, animal e humana, era o centauro Quíron, que educou Jasão, Aquiles e Enéias. Famoso como profeta, médico e estudioso, era filho de Filira e Cronos, também pai de Zeus, que, surpreendido no ato, transformou-se num garanhão e partiu a galope, abandonando Filira; esta, desgostosa com o filho metade homem, metade cavalo, acabou se transformando numa ília.

Traços sagitarianos positivos. Jovial, otimista; versátil, de mente aberta, adaptável, tendo bom julgamento e uma perspectiva filosófica; amante da liberdade; sincero e franco; fidedigno e escrupuloso.

Traços sagitarianos negativos. Propenso ao exagero, ao extremismo; sem tato, inquieto, negligente; cegamente otimista; turbulento; irresponsável, caprichoso.

O caráter. Negligente na juventude, dado a dirigir carros velozes sem se preocupar com a segurança, deleitando-se com a sensação de excitação que isso lhe causa, o sagitariano pelo menos aprende mais com os próprios erros do que os outros signos. Embora seu encanto pela liberdade pessoal não o abandone nunca, ele acabará por se tornar capaz de fazer uso integral do seu formidável potencial intelectual, estudando assuntos sérios, talvez até de natureza filosófica.

Seus anos de juventude serão um tanto anti-conventionais: ele aparecerá de suéter num jantar onde todos os outros convidados estarão vestidos formalmente, e dará a impressão de estar mais interessado em esportes e em atividades ao ar livre do que no exercício intelectual do que realmente precisa.

Apreciará particularmente explorar assuntos desconhecidos — as línguas são um campo sagitariano —, armazenando conhecimento que mais tarde colocará a bom uso. Fixará os olhos num objetivo que parecerá estar além dele; quando esse objetivo se puser ao alcance, erguerá as vistas ainda mais alto e ficará ansioso por dar início a um novo projeto quase antes de ter completado o antigo em que se envolvera.

O sagitariano precisa sentir-se livre sempre: não consegue suportar a mais leve sensação de claustrofobia, seja física (a sala pequena com uma janela dando para uma parede vazia), seja emocional (o casamento que, acha ele, o manietá). O simbolismo que dá ao emblema sagitariano uma seta apontada, visando direto ao alvo, e frequentemente o corpo de um cavalo, é significativo. Ele costuma se dedicar ao hipismo, bem como a outros esportes que com-





Henry Higgins, o professor sagitariano
 Geralmente de forma oval, o rosto sagitariano é aristocrático e refinado. O cabelo costuma ser claro e cacheado, e as sobrancelhas arqueadas. O nariz é longo, reto e pregado, combinando bem com os expressivos olhos amendoados. A boca é bem-feita e o queixo pontudo. As vezes o rosto pode ter um ar mais agressivo. Henry Higgins, a famosa personagem de "Pygmalion", de Bernard Shaw, ou da versão musical, "My fair lady", resume em si o tipo sagitariano. O irascível professor tem seu lado idealista, e certamente será adaptável e de mente aberta; mas o exegero e a falta de tato fazem-no igualmente memorável como um exemplo da mente sagitariana enquanto enfurecedoramente anticonvencional.



precendam movimento em campo aberto. Sua exploração do desconhecido pode ser tanto física quanto intelectual, e para ele é verdadeiro dizer que "viajar esperançoso é melhor do que chegar".

Sua vida tem sempre que conter algum elemento de desafio.

O sagitariano é versátil e, assim como o geminiano, precisa dispor de mais de uma tarefa de uma vez. Não é raro ter dois empregos. Assim como necessita de muito exercício intelectual, também necessita de exercício físico acima da média. Se se sente cansado, isso geralmente significa que está entediado, e uma mudança de ocupação será revigorante. Devem-se fazer todos os esforços para manter essa agitação sob controle, porque de outro modo causará considerável infelicidade à pessoa e ao cônjuge.

A mente. O sagitariano pode negligenciar os detalhes, mas seu sentido de planejamento geral é admirável. Uma vez treinada e disciplinada, sua mente é capaz de muito. Ele se sente melhor lidando com velhos problemas sob perspectivas novas; cada dificuldade será abordada de diversos ângulos, talvez inusitados, e inevitavelmente haverá muitas reavaliações ao longo da vida.

O desafio de um problema é uma delícia para um sagitariano, pois supre o seu prazer em explorar, em incitar a mente — esteja ele tentando descobrir a causa de um ruído misterioso sob a tampa do cofre do carro, esteja decifrando o código de uma língua antiga. É sempre o desafio — por que A mais B tem que ser igual a C — que o fascina, mais do que o problema propriamente dito ou a sua solução.

Ele não será do tipo que se preocupa — na verdade existe até o risco de um otimismo cego. Pode ter tendências moralistas, particularmente

na velhice, quando talvez se esqueça com facilidade de como era ser jovem.

Os relacionamentos emocionais. Necessitando de uma vida sexual animada e inventiva, o sagitariano não está interessado apenas no corpo do cônjuge; intelectualmente ele tem que ser bem preparado. Não é fácil para o sagitariano adaptar-se a um relacionamento emocional no qual tenha que levar em consideração uma diferença de intelecto. Além disso, precisa sentir que conserva certa liberdade. Ciúme ou possessividade no cônjuge vai extinguir rapidamente sua afecção, e, se seu casamento sofrer nesse sentido, outras esferas de sua vida também sofrerão — e, com esse fardo duplo, o mais provável é que ela se safe.

A carreira. Professor, conferencista, filósofo, advogado, intérprete, cirurgião veterinário, treinador de cavalos, agente de viagens, explorador, esportista, jogador, sacerdote, editor, escritor, livreiro, bibliotecário.

Claro que deve haver muitos sagitarianos condenados a uma vida de trabalho opressivamente monótona em escritório ou em alguma fábrica.

Mas não aceitam facilmente essa situação, ainda que de início não tenham tido a oportunidade de uma educação superior. Vão identificar-se com o intelecto e com o estudo; haverá aulas noturnas, talvez, ou leituras avançadas. A identificação ocorrerá de outras maneiras — até ao nível do trabalho para um homem cujo intelecto as atraia e intrigue suficientemente.

A necessidade de desafio do sagitariano atinge o auge na esfera da carreira, e sua ambição precisa ter expressão positiva. Como meio de escapar de condições monótonas, ele pode se dedicar a exercício físico, às vezes na forma de esportes extrovertidos.

Com a sua necessidade de se sentir livre, o sagitariano costuma amar os animais, desde que estes não façam exigências emocionais, e faz boa carreira em trabalho veterinário, ou em alguma outra atividade que envolva animais: jogadores e criadores de cães comumente são sagitarianos.

O pai e o filho. Desafio, novamente, é a palavra-chave: o otimismo natural nutre a fé do sagitariano nos filhos, e ele considerará a paternidade como um desafio constante. Talvez espere demais num nível intelectual — estará tão ávido de que os filhos progredam que poderá, por exemplo, prostrá-los com o peso de livros avançados demais para a sua idade. Mas se divertirá muito com eles, que freqüentemente farão tanto progresso em casa quanto na escola, por causa do respaldo doméstico maravilhosamente estimulante que lhes é proporcionado.

A criança de Sagitário pode tender a ser um pouco turbulenta, as meninas um tanto tranquilas; mas serão boas em jogos e atletismo, e naturalmente inteligentes. Não gostarão de disciplina restritiva, e se sentirão extremamente inibidas se forem presas demais; os pais e os professores talvez tenham que se reunir ocasionalmente para aparar dificuldades. No tempo livre as crianças sagitarianas gostam de cavalgar, estudar línguas e — sendo geralmente fortes e de boa complexão — praticar esportes; algumas vezes a dança é uma grande atração tanto para as meninas quanto para os meninos, que gostam de usar, sempre que têm oportunidade, a própria energia.

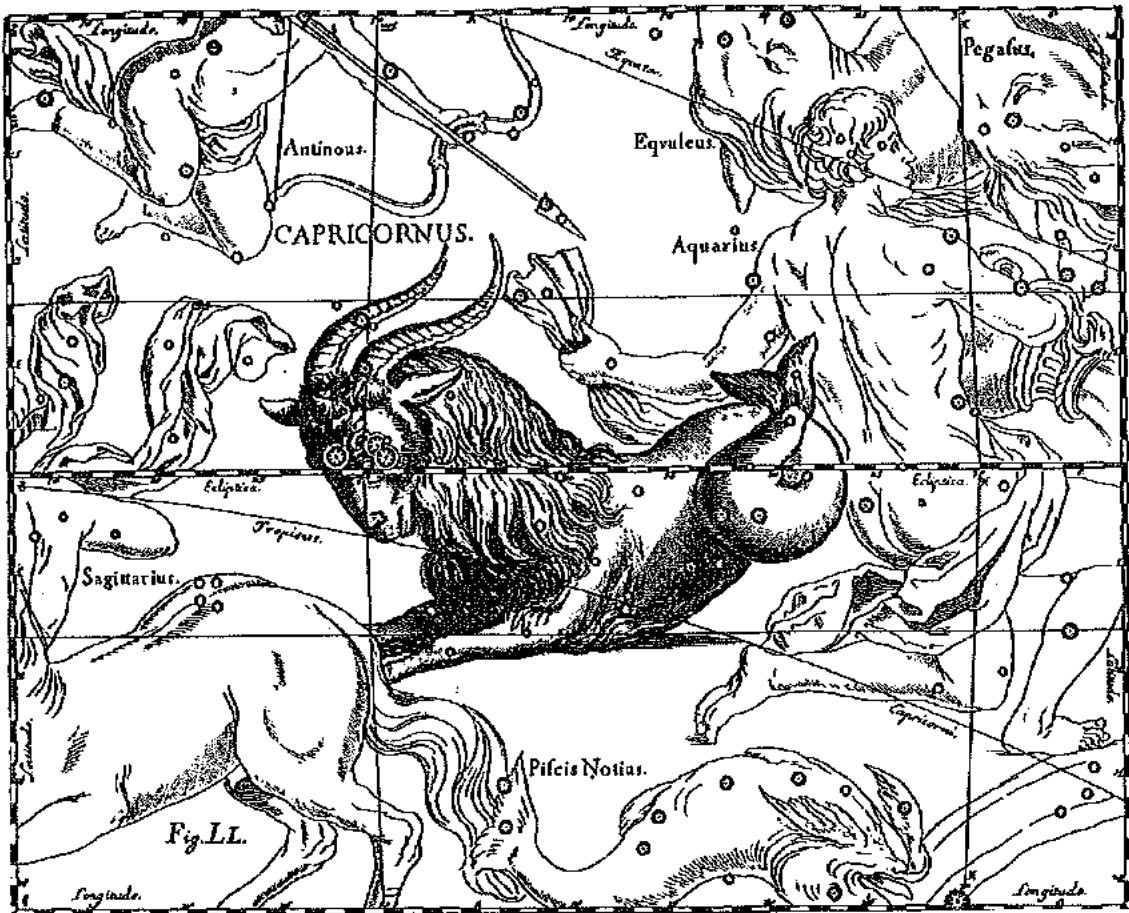

O deus sumério-babilônico Ea, o "Senhor do Abismo" ou "Senhor da Morada da Água", um ser metade cabra, metade peixe, pode ter sido o protótipo do Capricórnio zodiacal. Por vezes, Capricórnio é figurado apenas por uma cabra, freqüentemente uma cabra cornuda, como o Ibex entre os árabes. Por outro lado, Capricórnio também aparece como um peixe inteiro. Assim é o Makara hindu, que não deixa de evocar o delfim. A referência aquática volta a ser colocada pelas representações de Capricórnio como um crocodilo pelos hindus ou como um narval (que ademais apresenta um "chifre") pelos aztecas.

Desde tempos bastante recuados, pitagóricos e platonianos reconhecem Capricórnio como a porta dos deuses, por onde as almas saem da caverna cósmica e se unem a Deus. Os hindus ampliam esta concepção, iniciando em Capricórnio a devayana (via dos deuses), que, se é por ela que os homens se liberam do Cosmos, também é a rota de descida à terra dos avatares em cumprimento da sua missão de misericórdia.

A atribuição a Capricórnio deste caráter divino pode ser compreendida se observarmos que o primeiro grau de Capricórnio assinala o solstício de inverno boreal (que é o extremo sul da trajetória solar anual). À medida que se aproxima o solstício de inverno, os dias vão ficando cada vez mais curtos. Teme-se que o sol progressivamente mais fraco acabe por sucumbir à escuridão. Daí as celebrações que várias tradições realizam no solstício de inverno com o fim de "amarrar o sol", impedindo a sua queda definitiva nas regiões das trevas. O solstício de inverno (solstitium = parada do sol) marca o termo deste minguar dos dias. Deste dia em diante, o sol passa a descrever arcos mais elevados, mais ao norte. Temos então o paradoxo: o dia mais obscuro é exatamente o que mais plenamente marca a Luz, pois reverte o rumo da viagem solar da escuridão para a luz. É aí que os romanos comemoram o Sol Invictus (Sol Invençível). E os cristãos festejam o nascimento de Cristo em 25 de dezembro, sensivelmente coincidente com o solstício de Capricórnio.

CAPRICÓRNIO

Feminino; terra; cardeal

Planeta regente: Saturno

Palavras-chave: prudentemente, ambiciosamente, calculadamente

O mito. As associações mitológicas do Capricórnio são incertas, embora haja uma tênue referência a Pã — cuja mãe saiu correndo ao ver-lhe a feiúra, mas cujo sucesso com as ninfas era notável. Um antigo deus babilônico era Ea, conhecido como a "antilope do oceano subterrâneo" — o bode com cauda de peixe, também chamado "kusarikku", o bode-peixe.

T traços capricornianos positivos. Digno de confiança, determinado, ambicioso; cuidadoso, prudente; senso de humor; senso de disciplina; paciente, perseverante.

T traços capricornianos negativos. Aparência rígida; superexigente; pessimista; convencional; avarento, mesquinho; um "desmancha-prazeres".

O caráter. Um escritor astrológico resumiu os dois tipos de capricorniano descrevendo os dois tipos de bode: o montês, que avança destramente de rochedo em rochedo, sempre seguindo em frente para mordiscar um tufo de grama mais verde, mais alto na montanha; e o bode doméstico, restrito no pequeno gramado dentro do círculo que lhe é permitido pela estaca e a corrente.

Falando-se de modo geral, os capricornianos são ambiciosos, sempre visando a promoção ou aumento de salário. Não têm que acompanhar as pessoas da porta ao lado ou já estão à frente delas. São magníficos homens de negócios, e o capricorniano positivo certamente terá êxito se se dispuser a isso. As esposas capricornianas farão a sua parte empurrando o marido (e a si próprias) pela escala social acima.

Isso quanto ao bode montês. O doméstico, preso ao vale, é realmente triste. Também tem ambição, mas, por mais que tente — e tentará —, os fardos da competição simplesmente serão demais para ele. Se for ajuizado, encontrará o seu próprio nível, calmo e seguro, num trabalho simples que possa fazer tranquilamente, sereno, ao seu próprio modo, no seu próprio ritmo.

Um dos traços capricornianos mais cativantes é o seu senso de humor. Os capricornianos são, basicamente, pessoas de poucas palavras; mas os seus comentários secos, um tanto sombrios, podem ser extremamente engraçados. Frequentemente o seu sorriso é um sorriso às avessas — um voltar dos cantos da boca para baixo, às vezes acompanhado de um profundo grunhido!

Os nativos de Capricórnio são dignos de confiança, pacientes, cautelosos — talvez em excesso —, e podem suportar um apuro consi-



Período do signo solar
c. 23 de dezembro a
19 de janeiro



O velho Grandet, o avaro capricorniano
O rosto capricorniano é formal e frequentemente austero. O nariz é reforçado pelos profundos vincos na testa e pelos olhos carencados e penetrantes. O formato reservado e sério da boca e da linha do maxilar expressa o caráter ambicioso e perseverante. O velho Grandet, pai de Eugénie Grandet, de Honoré de Balzac, tipifica bem o capricorniano. Era uma pessoa áspere, um disciplinador forte, que tentava inculcar na filha a própria avarícia. Miserável a ponto de racionar a uma só o uso de velas na casa, era incapaz de compreender a generosidade de Eugénie. No momento da morte agarrou a cruz do padre que lhe administrava os últimos sacramentos: para tocar o ouro.



derável se as circunstâncias o exigirem. Tendem a ser convencionais, e acham particularmente difícil se identificar com a liberdade emocional e a permissividade de seus contemporâneos mais jovens.

Falando-se de modo geral, o capricorniano é uma pessoa autocontida, e, como muito da sua energia se volta para os interesses da carreira e o prestígio, ele talvez venha a ignorar alguns dos elementos mais humanos que constituem a vida.

Seu senso de disciplina e finalidade não precisa desumanizá-lo, embora isso possa acontecer em casos extremos, podendo mesmo constituir uma empecilho para realizações mais relacionadas com a criatividade e a intuição de tais casos.

A mente. A mente do capricorniano é extremamente racional e séria. Seus padrões de pensamento são construtivos e ele tem grande habilidade em planejar em detalhes. Será capaz de pôr de lado tudo o que não se aproxime dos seus padrões de conveniência e, uma vez que tenha feito um movimento, não voltará atrás.

A velha frase "frio e calculista" é talvez a mais apta a resumir o panorama mental do capricorniano. Ele não será rápido na apreensão das situações, ou no estudo; essencialmente, tem que ir devagar. Mas, uma vez que algo esteja totalmente compreendido ou apreendido, ele não esquecerá. O capricorniano é uma pessoa que se preocupa, e é o mais propenso à depressão dentre todos os signos. Se Mercúrio estiver em Escorpião, sua mente terá mais profundidade e sutileza; mas, se estiver em Aquário, haverá uma perspectiva mais positiva e, no conjunto, a mente será mais arrojada que nos outros casos.

De qualquer forma, os elementos "fortes" aqui são racionalidade e seriedade.

Os relacionamentos emocionais. O capricorniano pode achar os relacionamentos humanos muito difíceis, sobretudo em circunstâncias íntimas. Pode ser uma falha de comunicação devida à timidez, ou porque ele considere os negócios mais importantes. Mas, seja qual for a situação, ele tende a se sentir solitário.

Quando Capricórnio é o ascendente, essas tendências se acentuam, e o capricorniano dará um marido protetor e carinhoso. Mas, quando Capricórnio é o signo solar, a posição de Vênus deve ser cuidadosamente avaliada para prevenir contra possíveis más influências que se manifestem.

A carreira. Funcionário público, matemático, político, osteopata, cientista, professor, engenheiro, fazendeiro, mineralogista, músico, construtor, arquiteto, agrônomo, dentista; administrador de qualquer espécie.

Os capricornianos precisam de segurança, e dá um cheque regular de pagamento, e devem ter isso em mente ao escolher uma carreira. Qualquer tentativa para "enriquecer depressa" dificilmente os atrairá; e deve ser desencorajada se atrair.

O nativo de Capricórnio deve tentar fazer um progresso regular; a longo prazo, o céu é o limite, e de um modo ou de outro ele atingirá o topo da sua profissão. Cansa da fama e de estar exposto ao público; sua carreira pode ser tão importante para ele que todo o resto é excluído. Em determinado momento da vida, é mais provável que ele se sinta atraído pelo mundo da política, potencialmente inelmente. O signo costuma dar habilidade mental, particularmente se Touro e Libra estiverem proeminentes na carta natal, ou se Vênus estiver situado de modo sensível.

Se o capricorniano não tiver ambição — se for um "bode doméstico" —, deve encontrar

uma carreira que seja segura e não solicitante em excesso. Ele é uma criatura de hábitos, que obtém satisfações das pequenas coisas e de um sentido de permanência e durabilidade. Ler, ouvir música e escalar montanhas são recreações adequadas.

O pai e o filho. A preocupação do capricorniano com o êxito do filho pode escapar ao controle. Ela (ou a mãe capricorniana) talvez tenda a dominar os filhos. Seu delicioso senso de humor precisa ser trazido à tona, e ele deve sempre estar pronto a elogiar, encorajando os filhos a aspirar, assim como ele, a coisas melhores. Deve fazer um esforço consciente para alegrar a vida dos filhos. A tendência a bancar o "pai severo" pode se pôr em evidência, embora às vezes ela esteja preocupado com interesses de negócios e genuinamente ocupado em excesso. É possível, então, que receda sobre a mãe uma responsabilidade demasiada. A mãe capricorniana deve tomar cuidado para não retornar ao trabalho fora do lar enquanto os filhos forem muito novos, mesmo que ache o trabalho doméstico tedioso — isso poderia originar uma certa carência de afeição.

Os jovens capricornianos devem ser encorajados a se interessar por música, história natural, arqueologia, alpinismo. Podem ser bons atletas, mas talvez não achem fácil se integrar num grupo.

São em geral leitotes vorazes, e, a fim de assegurar exercício físico, devem-se encorajar iniciativas individuais no esporte.

A criança capricorniana lenta pode ser estimulada à ação por algum comentário como "você poderia fazer melhor se tentasse"; e se ela realmente tentar, e o próximo boletim escolar disser "melhora constante", é até possível que ela se liberte da corrente e se transforme de bode doméstico em bode montês. Infelizmente isso é raro.

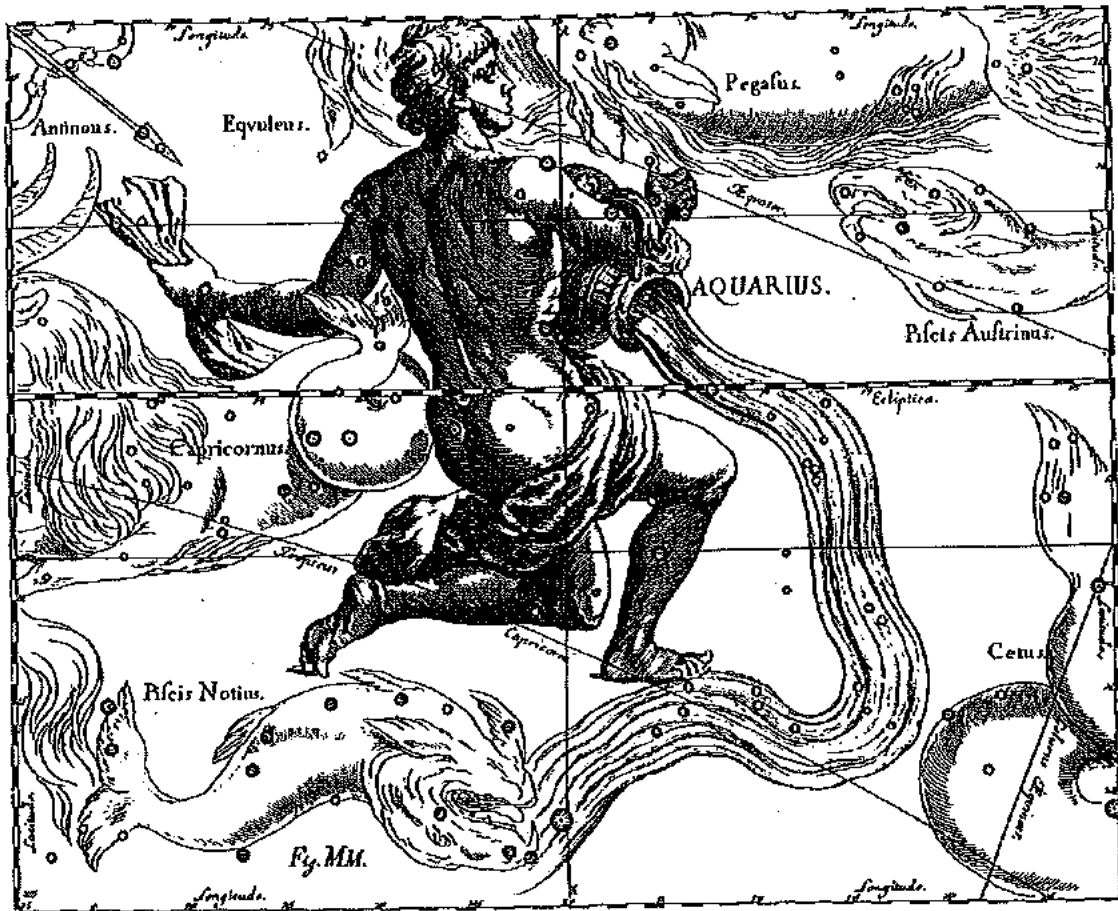

A constelação é imemorialmente representada, mesmo em tabletas babilônicas muito antigas, como um homem, ou menino, derramando água de um balde ou uma urna. Deste modo, os sumérios vêm em Aquarius o deus das tempestades, Imma, com o vaso de onde fluem as águas, enquanto que, para os gregos, trata-se de Ganimedes, o copeiro do Olimpo, portando a taça que serve aos deuses. A figura humana porém é por vezes omitida, restando apenas o vaso. É Al Dalwn dos árabes, Dol dos persas, Deli dos hebreus, Daulo dos sírios, Dolium dos romanos, todos estes nomes significando balde de água. Já Al Biruni denominava-o Âmfora, a jarra de duas alças para vinho, uma representação que também era corrente entre os romanos e os povos célticos.

Portanto, o recipiente presente em Aquário, pode conter tanto vinho como água. Uma água que não seria a água comum, porém a água celeste, identificada à água das chuvas, como somos levados a crer pelo Êpico da Criação babilônico, que relata o dilúvio em seu livro décimo-primeiro, correspondente a Aquário. Além disso, Ganimedes parece ter sido primitivamente a deidade responsável por aspergir a terra com a chuva celeste. No relato em que foi arrebatado ao Olimpo por

Júpiter, a sua função era servir aos deuses a ambrosia, o alimento ou bebida da imortalidade. Assim, um outro conteúdo do vaso de Aquário seria a ambrosia.

A ambrosia é equivalente ao amrita hindú, que apenas os devas imortais consomem, e Ganimedes é comparável ao Soma védico que foi arrebatado por Indra e transformado em pássaro. Soma também era o nome da "bebida da imortalidade", conhecida por Haoma no mazdeísmo, que conferia o "sentido da imortalidade" a quem a tomasse. Posteriormente, Soma e Haoma foram perdidos e substituídos pelo vinho. E o vinho, em contraste com a água comum, apresenta-se "como água solarizada", maturada longamente no vegetal por ação do Sol.

Por vezes, a taça de Aquário é levada por um pássaro, como ocorre no zodíaco de Glastonbury, onde, segundo tradições locais, o pássaro seria a Fênix e a taça, a copa da imortalidade, ou o Graal. A imagem do pássaro também comparece no zodíaco romano; Aquário é o Pavão ou o Ganso, pássaros consagrados a Juno, que rege Aquário. Por fim, na cristandade, o "animal" simbólico de Aquário, associado ao evangelista São Mateus, é o anjo, onde o elemento alado mais uma vez é evocado.

AQUÁRIO

Masculino; ar; fixo

Planeta regente: Urano (tradicionalmente, Saturno)

Palavras-chave: independentemente, bondosamente

O mito. Não há mitos pronunciados associados com Aquário. O deus Hâpi, vertendo água de dois jarros, era um antigo símbolo do rio Nilo, e na Babilônia o deus Ea (veja Capricórnio) às vezes era chamado "deus com jatos de água". O nome babilônico para Aquário, Gula, era inicialmente associado com a deusa do parto e da cura.

Traços aquarianos positivos. Humanitário, independente; cordial, prestativo; perspectivas progressistas, original, inventivo; espírito reformista; fiel, leal; idealista; inclinações intelectuais.

Traços aquarianos negativos. Imprevisível, excêntrico; rebelde, obstinado; sem tato; fixo nas suas opiniões; caprichoso, empenhando-se em ser anticonvencional.

O caráter. Gentil, cordial, muito distante e freqüentemente imprevisível: a primeira impressão que se tem de um aquariano é simpática, e na verdade ele geralmente tem um temperamento simpático. Mas a sensação de distância também é importante: o aquariano estará pronto a ajudar os outros a qualquer momento, mas sempre se manterá pessoalmente afastado. É comum as pessoas acharem extremamente difícil se sentirem realmente próximas dele.

A independência pessoal é de enorme importância para o aquariano, que é capaz de fazer grandes sacrifícios por ela — chegando ao ponto de rejeitar relacionamentos íntimos. Pessoas mais convencionais se verão, por essas razões e pela sua imprevisibilidade, em conflito com ele, particularmente porque sua busca de "causas" — protesto contra a guerra, talvez, ou a dedicação a uma instituição de caridade determinada — as agredirá como "diferente", até antipática. A atitude dessas pessoas não o preocupará; ele dará de ombros, acostumado a estar "em situação delicada". Sempre terá uma veia original, e a aplicação disso alinha-se desde encontrar saídas novas e originais para seu talento artístico ou habilidade científica, até uma paixão por originalidade a qualquer preço, levando a excentricidade, arte de imitação, ou formas desvairadamente anticonvencionais de distração.

Embora seja muito a favor de reformas e mudanças, e do avanço da condição humana, o aquariano pode igualmente ser obstinado — moderno de aparência, mas firme nas suas opiniões.

Não é fácil persuadi-lo de que está errado. Alguns consideram essa mistura de amistosidade cordial e insistência obstinada na correção das próprias opiniões muito desconcertante. O re-

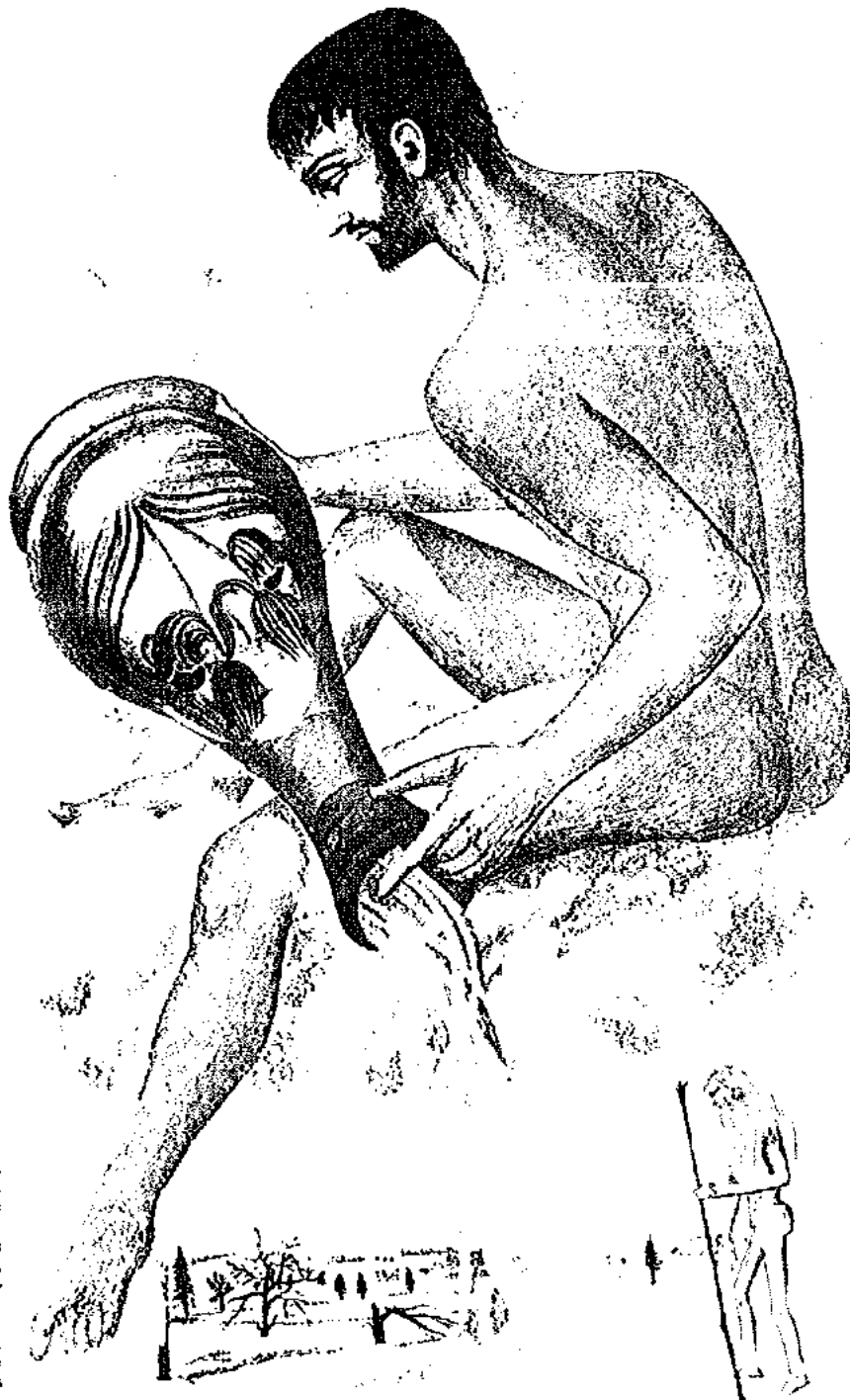



Allocha, o Karamázov aquariano
O rosto aquariano é bonito, mas não muito característico. Os traços são regulares, com olhos joviais, nariz forte e boca larga — aspectos que, no conjunto, emprestam um ar de nobreza. No entanto, a linha do maxilar é carnuda e não muito positiva. Allocha, um dos irmãos Karamázov, de *Fidódor Dostoiévski*, é um aquariano típico. Tem senso de humanidade fortemente desenvolvido, que o coloca acima do assassinato do pai. Não tem a falta de emoção do aquariano, mas certamente possui o espírito reformador e o encanto distante do tipo.



sultado é que o aquariano tem um encanto distante, fascinante e dinâmico, mas não é ardoroso nem afetuoso.

A mente. O aquariano não se preocupa com o que os outros pensam, e é freqüente simplesmente não se dar ao trabalho sequer de formar uma opinião sobre o comportamento alheio. Não que lhe falte imaginação: seu pensamento costuma estar à frente do seu tempo, num estilo nítido e clínico — racional, inteligente e intuitivo. Ele provavelmente também será indulgente, embora freqüentemente o que se toma por indulgência não passe de uma exibição de indiferença. Como não se deu ao trabalho de descobrir como é que os outros realmente pensam, o aquariano deixará passar as opiniões deles.

Sua mente é do tipo científico: aborda os problemas analiticamente. Entretanto pode não ser um cientista, embora muitos aquarianos o sejam. A posição de Mercúrio deve ser determinada para uma orientação quanto ao seu equilíbrio mental. Se Aquário for o ascendente, o aspecto mais imprevisível da sua natureza será estabilizado se Mercúrio estiver em Touro, Virgem ou Capricórnio. Se Aquário for o signo solar, há uma boa probabilidade de Mercúrio estar em Capricórnio; a estabilidade que isso dá será um tanto atenuada porque o aquariano também será um pouco mais inflexível e irritadiço (características que já são evidentes no tipo).

Os relacionamentos emocionais. O aquariano casado precisa conservar um grau considerável de independência, mesmo que haja crianças pequenas na família. Isso exigirá

grande compreensão e tolerância por parte do cônjuge, pois é desavisado dar a um aquariano a sensação de estar encurralado. Claro que isso não torna fácil a vida familiar, e talvez seja verdade que os aquarianos se sintam mais à vontade vivendo sozinhos, capazes de se sentir livres em todos os sentidos. Entretanto o bom casamento aquariano é extremamente estável; ele é muito leal e fiel, embora sua natureza desapassionada possa freqüentemente se comprovar uma fonte de conflitos e perturbações emocionais.

A carreira. Cientista, escritor, sociólogo, trabalho em instituição de caridade, astrólogo, astrônomo, arqueólogo, operário industrial (particularmente em televisão), radiografista, inventor; uma carreira na força aérea ou um trabalho para as Nações Unidas.

A independência, a originalidade e o alvo para a inventividade devem ser usados pelo aquariano se ele pretender ser feliz no trabalho; uma monótona rotina o entediara. Essas qualidades são mais bem usadas por ele no trabalho humanitário, e imediatamente se pensa nas forças das Nações Unidas; ele mostrará seu melhor aspecto trabalhando para elevar o padrão de vida de povos remotos. Ele pode fazer um trabalho monótono, claro, mas será um desperdício; dada a sua cabeça, ele será capaz de grande engenhosidade e trará uma abordagem nova a qualquer tarefa que emprenda.

É um cientista nato e é freqüente estar envolvido ou em alguma coisa nova e moderna — o programa espacial, bioquímica ou talvez as últimas tendências astronômicas —, ou em alguma coisa voltada para o passado longínquo, como história antiga, pesquisa sobre as remotas origens do homem, etc.

De modo semelhante, se for ator, provavel-

mente será atraído pelos aspectos mais vanguardistas da arte teatral.

O aquariano pode utilizar sua originalidade e inclinação científica em atividades de lazer; pode gostar de aprender a voar, ou de organizar escavações arqueológicas. Sentirá fortes tendências revolucionárias; se fará uso delas ou não, dependerá dele.

O pai e o filho. O aquariano querera que o filho seja tão independente quanto ele e apoiará as mais modernas técnicas educacionais. Pode até tentar forçar uma cabeça velha sobre ombros jovens; discutirá livremente todas as questões controversas com os filhos, e não deve ter dificuldade em manter contato estreito com eles. Pode não se mostrar ávido por mudar as próprias opiniões; mas sempre querera saber o que está passando pela mente dos filhos; será amistoso, racional e gentil. Se sua ideal demais, devemos nos lembrar de que existe toda a probabilidade de a afeição real estar um tanto ausente; se outros membros da família forem mais generosos na demonstração de afeição, o pai de Aquário poderá achar que há alguma coisa faltando entre ele e os filhos.

Em todo caso, jamais criará cenas; não é do seu feitio.

A criança aquariana será inteligente e deve ser encorajada a desenvolver sua inventividade natural tão cedo quanto possível. Conjuntos de química a atrairão, assim como livros sobre astronomia.

Ela pode ter inclinação por música e querer tocar algum instrumento ligeiramente inusitado — flauta, por exemplo. Aprenderá depressa e seus boletins serão encorajantes; mas pode tender a ser dispersiva e, se possível, deve ser ajudada a trabalhar equilibradamente. Assim como seu equivalente adulto, ela terá um charme considerável, e pode tender a ser um tanto mandona em várias circunstâncias.

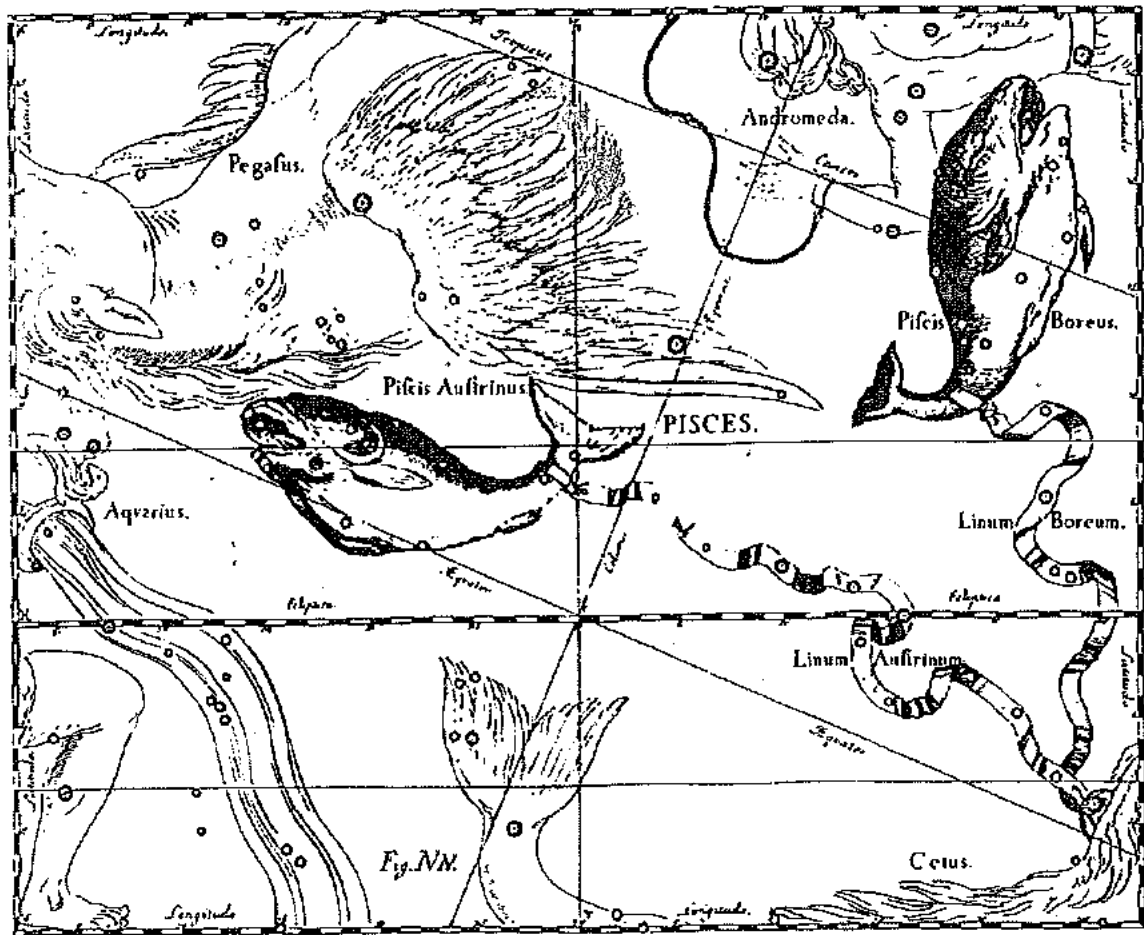

Al Biruni afirma que "o nome do signo em todas as línguas significa peixe". Se um peixe ou dois, ele deixa esta questão em aberto. Os gregos conheciam Peixes tanto no dual como no singular. Hiparco menciona que o planisfério de Timocharis apresentava apenas um peixe. Para os romanos, tratava-se de uma dupla, Gemini Piscis, Piscis Gemellus. Os dois peixes são projetados contra agrupamentos de estrelas bastante separados no céu, um peixe a nordeste e outro a sudoeste, distantes quase 30°. A representação que se firmou na Europa cristã foi a de dois peixes movendo-se em direções opostas, o que levou C.G. Jung a conjecturar se "haveria um paralelo com a tensão de opostos da psicologia do Cristianismo primitivo", que fez de Peixes o seu emblema e do seu próprio nome uma profissão de fé (Ichthys, peixe em grego, seria a sigla de Iesus Christos Theou Yios Soter, ou seja, Jesus Cristo, Filho de Deus, Salvador). De fato, em materiais não-cristãos, como, por exemplo, nas moedas e gemas do tempo dos imperadores, e em monumentos mitráicos, encontramos os peixes movimentando-se quer no mesmo sentido, quer em sentidos opostos. O zodíaco de Dendera mostra os peixes voltados na mesma direção. Já no globo celeste do Atlas Farnese, o peixe do norte

polo norte celeste, enquanto que o peixe do sul nada para o oeste. Esta é uma representação mais naturalista e talvez a polaridade que os peixes posteriormente adquiriram tenha sido devida ao fato de que as constelações astronômicas sugeriram o peixe do norte como vertical e o peixe do sul como horizontal, deste modo traçando uma cruz.

O simbolismo dos peixes, em virtude da sua prodigiosa fertilidade e do número incontável de suas ovas, liga-se à idéia de "princípio de vida" e "fertilidade" (entendida sobretudo no sentido espiritual, como a "posteridade", na linguagem extremo-oriental). Daí a afirmação de Postellus de que os Peixes representam aqueles com os quais Cristo alimentou "cerca de cinco mil homens entre mulheres e crianças".

O símbolo do peixe tem uma presença bastante viva no Oriente Próximo, desde o deus-peixe babilônico Oannes e seus sacerdotes vestidos em peles de peixe aos festins de peixe sagrados em reverência à deusa fenícia Derceto-Atargatis. Esta última, aliás, é a contra-parte feminina de Dogon, o equivalente fenício de Oannes, e é vista em Peixes, por vezes sob a forma de um grande peixe com cabeça de mulher. Temos aqui o símbolo da "mulher do mar", que, como Afrodite Anadiomene, é projetada pelos gregos

PEIXES

Feminino; água; mutável

Planeta regente: Netuno

Palavras-chave: nebulosamente, impressionavelmente

O mito. Aterrorizados pelo gigante Tifão, Vênus e Cupido se aliraram no Eufrates e se transformaram em peixes. Minerva comemorou o evento colocando os peixes no céu. Os babilônicos conheciam a constelação como Kiu, ou as Caudas; também era conhecida como a Correja — à qual estavam atadas as duas deusas-peixe, Anunitum e Simmah.

Traços piscianos positivos. Humilde, compassivo, simpático; emotivo; desprendido de coisas materiais, sensível; adaptável, impressionável; gentil; intuitivo; receptivo.

Traços piscianos negativos. Dúbio, negligente; reticente; confunde-se facilmente; incapaz de enfrentar o curso prático da vida; sem força de vontade, indolente.

O caráter. De todos os signos, Peixes é o mais suscetível a influência externa. O pisciano é realmente muito sensível, extremamente desprendido e não-prático, e sempre ávido por tentar escapar à realidade. Outras áreas da carta natal mostrarão em que extensão ele é capaz de contrabalançar essas tendências potencialmente negativas com características de sentido contrário.

Do lado positivo, o pisciano tem grande compaixão e habilidade para aliviar o sofrimento dos outros: seja na prática, talvez servindo como enfermeiro, seja num sentido mais remoto, através da prece ou da meditação. Mas não consegue tolerar realidade em excesso. Se for ajudado, escapará "positivamente", através das artes — desenvolvendo, talvez num nível profissional, uma inclinação para a poesia, a atuação, a música ou a dança. Se for desavisado, pode permitir-se escapar através das drogas, que acentuarão a sua falta de força de vontade e indecisão naturais. Por essa razão ele achará mais difícil do que o habitual lutar contra a influência delas, de modo que deve evitar sequer começar a fazer o mínimo uso delas.

Podem-se usar prontamente metáforas "aquáticas" ao se falar de piscianos, pois suas características costumam ser as do mar, com suas profundezas ocultas, tempestades repentinas e correntes fortes e deslocentes. A torrente emocional do pisciano é tão forte e profunda, que ele mesmo pode ser confundido e atormentado por ela. Quanto mais conseguir impor-lhe uma forma criativa, mais chance terá de se pôr de acordo com ela psicologicamente. Alguns dos artistas mais inspirados do mundo têm este signo proeminente na sua carta natal, e foram capazes de usar suas emoções através da expressão artística.

Confusão, dispersão e falta de finalidade po-





Cinderela, de Peixes

O caráter sensível, gentil e cordial do pisciano se manifesta no oval suave do seu rosto. A testa é fina e as sobrancelhas arqueadas e abertas, sobre olhos redondos. O ar quase etéreo é acentuado pelo nariz pequeno, as maçãs cheias, o queixo pontudo e o pescoço fino. A boca é generosa e pode ser sensual. Cinderela, do livro de Charles Perrault, é uma pisciana típica. Sua vida de sacrifício, resistência e paciência foi fora do comum. No entanto, talvez lhe tenha sido bem difícil adaptar-se à vida opulenta de uma rainha.



dem voltar a emoção do pisciano contra ele mesmo — e tudo estará perdido.

Conformar-se não é fácil para ele; não consegue enfrentar disciplina ou rotina, e não dirigirá a própria vida com nada parecido a um modo ordenado e regulamentado. Sua cordialidade natural, simpatia, charme e "maciez" genuínas inspirarão seus amigos, e por causa de sua atitude cativante os amigos provavelmente nem sequer notarão o caos que, com toda a frequência, reinará na casa do pisciano.

Sentimentalmente o pisciano pode aborrecer pessoas mais práticas, mais terra-a-terra; mas, para suprir isso, sua dedicação e solicitude aos outros é colta com que pessoas mais materialistas podem aprender, revelando-lhes uma abordagem da vida muito diferente da que conhecem.

A mente. Quando o pisciano chega a apresentar suas idéias ou decisões numa forma coerente, provavelmente nem saberá como chegou a isso. Não lhe faltarão idéias, mas separar o joio do trigo apresentará grandes problemas. Muitas de suas idéias serão de fato totalmente impraticáveis, e alguém terá que, delicadamente, mostrar-lhe isso. "Ahl", dirá ele suavemente, "eu não tinha pensado nisso desse jeito. Claro que você tem razão. Como não pensar nisso antes?"

O pisciano precisa de um herói: se for um artista, escolherá alguém do mais alto calibre no seu campo. É provável que seja mais receptivo à religião do que pessoas que tenham outros signos mais em destaque; entretanto, seu trabalho pode ser sua religião. Ele precisa intensamente *identificar-se*: precisa ter uma fonte de inspiração — seu próprio deus; talvez uma amante.

O pisciano é altamente intuitivo e pode desenvolver habilidades psíquicas e mediúnicas.

Deve, porém, aproximar-se dessas áreas com algum ceticismo inicial.

Os relacionamentos emocionais. O pisciano deve ser cuidadoso na sua abordagem dos relacionamentos emocionais. Pode facilmente deixar-se arrebatado e, quando já for tarde demais, descobrir que os maravilhosos atributos que vira na amante na realidade não existem.

Achará dificuldade em enfrentar os aspectos práticos do casamento. Dá um amante maravilhoso e tem uma autêntica queda para o romance. Se Peixes for o ascendente, haverá uma atitude surpreendentemente crítica em relação ao cônjuge, o que poderá estabilizar suas atitudes mais nebulosas. As tendências românticas aumentarão se Vênus também estiver em Peixes.

A carreira. Ator, dançarino, escritor ou poeta, peixeiro, sapateiro, Marinha, enfermeiro (e a profissão médica em geral), hipnólogo, ilusionista, fotógrafo, sacerdote.

Em princípio o pisciano não deve considerar uma carreira na qual a disciplina e o barulho desempenhem uma parte preponderante demais.

No entanto, ele poderia aceitar, por exemplo, a disciplina da profissão de enfermeiro, porque a expressão positiva da sua psique básica lhe seria muito gratificante. E, se vier a ser dançarino profissional, vai se considerar capaz de se tornar parte de uma companhia e trabalhar bem dentro dessa disciplina, porque tem a capacidade de se moldar ao trabalho e de se tornar parte de um grupo.

Falando de modo geral, as artes formam a

essência da personalidade do pisciano; ele não é atraído pela ciência. Pode encontrar alguma dificuldade em racionalizar seus instintos artísticos — que podem não vir em absoluto em primeiro lugar no seu trabalho, mas sim nas suas atividades de lazer. Mas, se conseguir se pôr de acordo com suas idéias e conscientemente fazer alguma coisa delas, será um artista considerável.

Aqueles que se sentem atraídos por uma vida religiosa acharão a influência de Peixes valiosa, reforçando a predisposição para curar os doentes e aliviar o fardo alheio.

O pai e o filho. Os piscianos acharão difícil insistir em qualquer forma de correção — mesmo verbal; e por essa razão existe uma forte tendência para os filhos de piscianos serem mimados. É difícil aconselhá-los sobre como combater isso; mas a posição da Lua na carta natal pode ajudar, se Peixes for o signo solar. Se for o ascendente, um elemento crítico ligeiramente mais severo poderá equilibrar a indulgência excessiva que lhe é característica.

O pai pisciano dará aos filhos um esplêndido respaldo artístico; mas deve reconhecer suas falhas em questões práticas — ordem, pontualidade e assim por diante — o certificar-se de que os filhos não o copiem naquilo que faz.

A criança de Peixes não será feliz numa escola severa ou superacadêmica. Não gostará de fatos, exceto no contexto de assuntos como a história, que estimulará a sua imaginação. Pode ser boa em línguas e não encontrará dificuldade em adquirir a pronúncia necessária. Deve-se permitir-lhe pintar, e aulas de balé ou patinação são aconselháveis. Ela não gostará de esportes vigorosos. Quanto mais artísticos seus interesses, mais positiva será a satisfação que deverá obter ao concretizá-los na prática.

OS PLANETAS : CARACTERÍSTICAS

- PRINCÍPIOS

SOL

REPRESENTA O IMPULSO INATO DE SERMOS NÓS MESMOS, NOSSA INDIVIDUALIDADE, O CAMINHO DE ENTRARMOS EM HARMONIA CONSIGO MESMO. REPRESENTA A FONTE DE ENERGIA EM NOSSO MAPA, A ENERGIA ATIVA, O BRILHO QUE EXISTE EM NÓS. ONDE QUER QUE ELE ESTEJA SEMPRE SERÁ UMA ÁREA MARCANTE E CRIATIVA, ONDE APLICAMOS NOSSA VONTADE.

QUANDO O SOL SE ENCONTRA FRACO NO MAPA (MAU ASPECTADO), EXISTE A POSSIBILIDADE DE EXISTIR INABILIDADE DE AUTO- PROMOÇÃO INDIVIDUAL, COLOCANDO O INDIVÍDUO A SUBMISSÃO ATRAVÉS DA FALTA DE ACREDITAR EM SI MESMO, ALÉM DA FACILIDADE DE POSSUIR BAIXA VITALIDADE FÍSICA.

O SOL SEMPRE SERÁ A FONTE IRRADIADORA DE ENERGIA NO MAPA, BONS ASPECTOS INDICAM RECOMPENSAS E MAUS ASPECTOS INDICAM LIMITAÇÕES, TODOS OU QUAISQUER ASPECTOS COM O SOL INDICAM O GRAU DE CONSCIÊNCIA QUE TEMOS NA VIDA ATUAL. QUANDO O SOL NÃO POSSUI NENHUM ASPECTO, INDICA QUE O INDIVÍDUO ESTÁ INICIANDO UM NOVO NÍVEL DE CONSCIÊNCIA.

QUANDO O SOL SE ENCONTRA MUITO DEBILITADO NO MAPA, NORMALMENTE ELE ENFRAQUECE O MESMO, POIS DO SOL QUE SE ORIGINA A LUZ PARA OS OUTROS PLANETAS.

O SOL E SEUS ASPECTOS NO MAPA INDICAM O CAMINHO ESPIRITUAL E MISSÃO DA PESSOA NESTA VIDA. NO MAPA DO HOMEM MOSTRA A MULHER QUE ELE ATRAI E NO DA MULHER O HOMEM QUE SE SENTE ATRAÍDA.. O SOL TAMBÉM REPRESENTA O PAI.

ANALOGIAS: ESPÍRITO, AUTORIDADE, SUCESSO, GLÓRIA, VIGOR, DINAMISMO, CRIATIVIDADE, ETC. MAS PODE TAMBÉM REPRESENTAR ARROGÂNCIA, CRUELDADE, EGOCENTRISMO, ETC.

ORGANISMO: CORAÇÃO, CIRCULAÇÃO DO SANGUE, OLHOS E COLUNA VERTEBRAL.

AÇÃO MÓRBIDA: DESMAIOS, INFLAMAÇÕES, FEBRES, PROBLEMAS NO CORAÇÃO E DOENÇAS DE VISTA.

LUA

REPRESENTA A NOSSA REAÇÃO, A EMOÇÃO, NOSSA PERCEPÇÃO AO TODO, COMO NOS ADEQUAMOS, PODENDO NOS SENTIR EM CASA OU FORA DELA (ASPECTOS), A NECESSIDADE DE PERTENCER E SE SENTIR ADEQUADO.

O SOL CRIA MAS É ALUA QUE DÁ A FORMA, ESTÁ TAMBÉM LIGADA AS MUDANÇAS DE HUMOR E DE ATITUDES, DEVIDO AS SUAS QUATRO FASES, QUE SE SUCEDEM RAPIDAMENTE. COMO REAGIMOS EMOCIONALMENTE E AUTOMATICAMENTE, NECESSITANDO DE UMA RESPOSTA.

A LUA É TUDO QUE É PASSIVO, RECEPTIVO E EMOCIONAL, OS SENTIMENTOS E A MEMÓRIA, O PASSADO.

O SOL REPRESENTA O PAI , ATIVO E MASCULINO, JÁ A LUA REPRESENTA A MÃE, PASSIVA E FEMININA, COMO TEMOS ESTES DOIS PRINCÍPIOS EM NOSSO MAPA, NORMALMENTE DESENVOLVEMOS MAIS UM DELES, O QUE PODE SIGNIFICAR QUE EXISTEM LIÇÕES A APRENDER NESTA VIDA CONFORME O SEXO QUE ESTAMOS ENCARNADOS.

NO MAPA DA MULHER DEMONSTRA A MÃE QUE ELA SERÁ, E NO DO HOMEM O TIPO DE MULHER QUE O ATRAI E COMO ELE REAGE AS MESMAS. OS ASPECTOS CRÍTICOS COM A LUA INDICAM CARMA DOMÉSTICO OU FEMININO.

ANALOGIAS: POVO, ÁGUA , SOCIAL, RECEPTIVIDADE, IMPRESSIONABILIDADE, MEDIUNIDADE, ALMA, PSIQUISMO, ETC. MAS PODE SER TAMBÉM INSTABILIDADE, PASSIVIDADE, INCONSTÂNCIA, ETC.
ORGANISMO: LÁGRIMA (OLHOS), ESTÔMAGO, SEIOS, FLUIDOS, APARELHO REPRODUTOR FEMININO, SISTEMA LINFÁTICO.
AÇÃO MÓRBIDA: MIOPIA, TUMORES, VÔMITOS, VERTIGENS, SONAMBULISMO E GRAVIDEZ.

MERCÚRIO

REPRESENTA A COMUNICAÇÃO, O PENSAMENTO, A MENTE CONSCIENTE E RACIONAL, A CAPACIDADE DE SE EXPRESSAR E APRENDER A ASSIMILAR EXPERIÊNCIAS, A LIGAÇÃO DE FATOS E FATORES, É A NECESSIDADE DE ENTRAR EM CONTATO.

TEM A NATUREZA DUPLA DO PENSAMENTO INTERIOR E INTROVERTIDO COM VIRGEM E A EXTROVERSÃO COMUNICATIVA DE GÊMEOS. A ESSÊNCIA ATRAVÉS DA TROCA DE IDÉIAS E EXPERIÊNCIAS.

SEUS ATRIBUTOS BUSCAM ACUMULAR CONHECIMENTO E INFORMAÇÃO PARA SEREM UTILIZADOS POSTERIORMENTE, FALANDO, ESCRIVENDO OU GESTICULANDO. MERCÚRIO REPRESENTA O PENSAMENTO E A INTELECTUALIDADE, É NEUTRO, NEM MASCULINO NEM FEMININO.

COMO REPRESENTA A RAZÃO, É ATRAVÉS DELE QUE SE APRENDE A ALEI DA CAUSA E EFEITO. MERCÚRIO REPRESENTA NOSSOS IRMÃOS E VIZINHOS, OS QUE REALMENTE UTILIZAMOS NOSSO MENTAL COMUNICATIVO PELA PRIMEIRA VEZ.

ASPECTOS CRÍTICOS COM MERCÚRIO PODEM SIGNIFICAR MAU USO DO INTELLECTO EM OUTRAS VIDAS. OS ASPECTOS FÁCEIS INDICAM FACILIDADES DE APRENDER E SE COMUNICAR. É PREFERÍVEL SEMPRE TER ASPECTOS COM MERCÚRIO, POIS SÃO OS MESMOS QUE INDICAM A CANALIZAÇÃO DE ENERGIA DO PLANETA.

ANALOGIAS: ESTUDO, SENTIDO PRÁTICO, IRMÃOS, MEIOS DE COMUNICAÇÃO, DEBATES, ETC. MAS PODE SER TAMBÉM ESQUECIMENTO, INSTABILIDADE MENTAL, NERVOSISMO, FOFOCA, CALÚNIA, INTRIGA, ETC.

ORGANISMO : SISTEMA NERVOSO, MENTE, MÃOS, LÍNGUA E APARELHO RESPIRATÓRIO.

AÇÃO MÓRBIDA : ALIENAÇÃO MENTAL, BRONQUITE, PROBLEMAS DE FALA, ASMA E TENSÃO NERVOSA.

VÊNUS

O SOL É O DOADOR DA VIDA, O PAI, A LUA É A MÃE, MERCÚRIO O PENSADOR, VÊNUS É A UNIFICADORA.

REPRESENTA O IMPULSO DE EXPRESSAR O AFETO, A NECESSIDADE DE SE LIGAR AOS OUTROS, DE SENTIR CONFORTO E HARMONIA, GOSTO DE CUNHO EMOCIONAL PARA EXTRAVASAR AS EMOÇÕES, TANTO AMOROSO COMO SEXUAL, INTERCÂMBIO DE ENERGIA, DOANDO E RECEBENDO, A EXPRESSÃO DO AFETO EM BUSCA DO PRAZER.

NINGUÉM PODE VIVER COMPLETAMENTE SÓ, ENTÃO O RELACIONAMENTO OCORRE, POIS EXISTE A VONTADE DE SE SENTIR DESEJADO E DESEJAR, AS PESSOAS SE UNEM PARA SE SENTIR SEGURAS E AUTO AFIRMADAS, TANTO O COMPANHEIRO (LIBRA) COMO O OBJETO SÃO VISTO COMO POSSE (TOURO).

VÊNUS É O AMOR, A HARMONIA, A EVOLUÇÃO DO INDIVÍDUO ATRAVÉS DO RELACIONAMENTO UNS COM OS OUTROS. OS ASPECTOS DIFÍCEIS PODEM INDICAR DIFICULDADES DE SE RELACIONAR, FRUSTRAÇÕES AFETIVAS. SEM ASPECTO PODE SE TORNAR UMA ENERGIA PARA SE RELACIONAR EVASIVA.

NO MAPA DA MULHER INDICA AS ATITUDES QUE ELA TOMA PARA ATRAIR O HOMEM E NO MAPA DO HOMEM O TIPO DE MULHER QUE ELE SE SENTE ATRAÍDO OU QUER ATRAIR.

ANALOGIAS : ESTÉTICA, VIDA SENTIMENTAL, AFETO, COISAS DOCES E AGRADÁVEIS, OBJETOS BONITOS, ARTES, FESTAS, UNIÕES, ETC. MAS PODE SER TAMBÉM FRIVOLIDADES, LUXÚRIAS, VAIDADES, DEPRAVAÇÃO, ETC.

ORGANISMO: CABELOS, FEIÇÕES DO ROSTO, GARGANTA, HORMÔNIOS FEMININOS, RINS.

AÇÃO MÓRBIDA: DOENÇAS VENÉREAS, HÁBITOS SEDENTÁRIOS, RELAXAMENTO DE TECIDOS, OBESIDADE.

MARTE

REPRESENTA A VONTADE DE AGIR, A INICIATIVA, A ENERGIA FÍSICA, VIGOR, NECESSIDADE DE CONCRETIZAR OS DESEJOS, ESTÍMULO FÍSICO E SEXUAL ATRAVÉS DO IMPULSO.

COMO SEXO NÃO PODE AGIR SOZINHO, PRECISA DE VÊNUS, POIS UM É INICIATIVA E O OUTRO É GOSTAR.

A ENERGIA DE MARTE DEMONSTRA COMO A PESSOA AGE INFLUENCIADA POR SEUS DESEJOS, ONDE HÁ INICIATIVA, ESTÁ LIGADO TAMBÉM A NOSSA AUTO DEFESA, COMO NOS DEFENDEMOS ATRAVÉS DA AÇÃO .

MARTE É O BRAÇO DIREITO DO SOL, OS DOIS JUNTOS MOSTRAM A POLARIDADE MASCULINA, PESSOAS COM POUCO NÍVEL DE CONSCIÊNCIA DEIXAM DE USAR O SOL PARA USAR SOMENTE A ENERGIA DE MARTE.

MARTE É A MANEIRA DE AGIR ATRAVÉS DOS DESEJOS EMOCIONAIS E PASSIONAIS, MAS TAMBÉM É A VONTADE DE VIVER E SEGUIR EM FRENTE, O MARTE VERDADEIRO NÃO ABUSA DE SUAS ENERGIAS, VAI DIRETO AO SEU OBJETIVO, PRESERVANDO SUAS ENERGIAS, ONDE O MARTE PRIMITIVO UTILIZA SUA FORÇA COMO RAIVA E VIOLÊNCIA.OS ASPECTOS CRÍTICOS INDICAM FRAQUEZA, INIBIÇÃO , DESPERDÍCIO E EXCESSOS SEXUAIS.

SEM ASPECTOS PODE INDICAR UMA PESSOA QUE NÃO LEVA ADIANTE SEUS PROPÓSITOS OU ATÉ MESMO ALGUÉM QUE SÓ BRIGA E NÃO CONCLUI NADA.

NO MAPA DA MULHER INDICA ASSIM COMO O SOL O TIPO DE HOMEM QUE A ATRAI, NO MAPA DO HOMEM COMO ELE AGE COM AS MULHERES.

ANALOGIAS: DESEJO, ENERGIA, IMPULSO PARA CONCLUIR, CONFIANÇA, FORÇA E AÇÃO. MAS PODE SER TAMBÉM RAIVA, ACIDENTE, GUERRA, SEXO DESENFREADO.

ORGANISMO: SANGUE, ADRENALINA, MÚSCULOS, CABEÇA E ORGÃOS GERADORES.

AÇÃO MÓRBIDA: HEMORRAGIA, HISTERISMO, FERIDAS, CORTES, FEBRE.

JÚPITER

REPRESENTA A EXPANSÃO E BENEVOLÊNCIA, O IMPULSO VISANDO SEMPRE ALGO MAIOR PARA SE ASSOCIAR OU ALMEJAR. A NECESSIDADE DE TER FÉ E CONFIANÇA NA VIDA E EM SI MESMO, A NECESSIDADE DE EVOLUIR E EXPANDIR EM TODOS OS SENTIDOS.

É O GRANDE BENÉFICO NA ASTROLOGIA, ONDE QUER QUE ESTEJA EXPANDE, MAS PODE TAMBÉM SER NEGATIVO POIS PODE EXPANDIR UMA DOENÇA OU UM VÍCIO.

ONDE ESTÁ NO MAPA PODE INDICAR FELICIDADE E ABUNDÂNCIA, SE HOVER SEMPRE UM BOM DIRECIONAMENTO DA PESSOA ATRAVÉS DO SEU NÍVEL DE CONSCIÊNCIA.

SEU POSICIONAMENTO PODE INDICAR COMO A PESSOA GANHOU UMA RECOMPENSA CÁRMICA.

O MÁXIMO DE SUA ELEVAÇÃO ACONTECE QUANDO TEMOS CONSCIÊNCIA DESTA RECOMPENSA E A PARTILHAMOS COM OS OUTROS.

JÚPITER É A RELIGIOSIDADE, FILOSOFIA E CULTURA, MAS TAMBÉM O EXAGERO E DOGMATISMO.

A SUA EXPANSÃO ESTÁ MUITO LIGADA A BENEVOLÊNCIA E A PATERNIDADE, COMO POR EXEMPLO O PAI QUE ESTIMULA E ENCORAJA, QUE POR SUA VEZ PODE SER MUITO INDULGENTE.

JÚPITER PODE APRESENTAR TAMBÉM PROBLEMAS, COMO A ARROGÂNCIA, AR DE SUPERIORIDADE E A ABUNDÂNCIA VOLTADA PARA O PODER, OU MELHOR, O ACÚMULO EXAGERADO. PODE EXISTIR TAMBÉM A RELIGIOSIDADE EXACERBADA COM FANATISMO.

QUALQUER ASPECTO COM JúPITER DEVE SEMPRE SER VISTO DE UMA FORMA OTIMISTA, POIS SE A PESSOA FOI SINCERA E HONESTA EM OUTRAS VIDAS COM O PRINCÍPIO DO PLANETA ELE SEMPRE PODE AJUDAR COMO UM VERDADEIRO ANJO DA GUARDA.

ANALOGIAS: FÉ, VALORES CULTURAIS E ÉTICOS, FILANTROPIA, PROTEÇÃO, CARIDADE, SUCESSO, POSIÇÕES ELEVADAS. MAS PODE SER TAMBÉM FANATISMO, EXPANSÃO DE PROBLEMAS.

ORGANISMO : FÍGADO, PITUITÁRIA, PLASMA SANGUÍNEO,,NÁDEGAS, COXAS E PÉS.

AÇÃO MÓRBIDA : GULA, ACÚMULO DE SUBSTÂNCIA INÚTEIS, OBESIDADE, DOENÇAS POR EXCESSO, ESPALHA A DOENÇA.

SATURNO

REPRESENTA O ESFORÇO E A CONCENTRAÇÃO, O IMPULSO EM DIREÇÃO À SEGURANÇA E A CERTEZA POR MEIO DO QUE É PALPÁVEL, A DEFESA DA ESTRUTURA E DA INTEGRIDADE DO EU. SATURNO ESTÁ LIGADO AO ESFORÇO DISCIPLINADO, A ACEITAÇÃO DE DEVERES E RESPONSABILIDADES .

PODE REPRESENTAR TAMBÉM A FRIEZA, A AUTO REPRESSÃO POR DEPENDER DEMAIS DE SI MESMO, A FALTA DE FÉ E OTIMISMO, MUITO DEFENSIVIDADE E NEGATIVISMO.

COMO POLARIDADE DE JÚPITER QUE A TUDO EXPANDE, SATURNO REDUZ, COM JÚPITER QUEREMOS SEMPRE IR MAIS LONGE, SATURNO É O FREIO PARA ESTE OTIMISMO, POIS NÃO PODEMOS IR SE AINDA NÃO APRENDEMOS. REPRESENTA AS REGRAS DO JOGO, A FORMA DA ESTRUTURA, MOSTRANDO SEMPRE O QUE AINDA NÃO FOI APRENDIDO, NÃO IMPORTANDO SE A EXPERIÊNCIA SERÁ DURA DEMAIS.

SATURNO REDUZ E IMPÕE LIMITAÇÕES, É O AMADURECIMENTO. DEMONSTRA O ESFORÇO, ONDE SE ENCONTRA NO MAPA, MOSTRA O OBSTÁCULO A SER VENCIDO E SUPERADO, MESMO QUE SEJA DE UMA FORMA DURA E PESADA, INDICA O CRESCIMENTO APÓS A FASE DE APRENDIZADO.

SATURNO TAMBÉM É AMBIÇÃO E PROFISSÃO, EMBORA O TRAJETO SEJA LENTO, SEMPRE APRESENTA PROFUNDIDADE, CONSISTÊNCIA E DURABILIDADE. COM ELE É NECESSÁRIO TRABALHAR SEMPRE E COM MUITA PACIÊNCIA.

SUA CONOTAÇÃO CÁRMICA NO MAPA É EVIDENTE, LIÇÕES QUE PRECISAMOS APRENDER NESTA VIDA PARA MELHORARMOS. OS ASPECTOS CRÍTICOS INDICAM FRUSTRAÇÕES, É NECESSÁRIO PERSISTÊNCIA PARA ENTENDÊ-LO E APRENDER O QUE PRECISAMOS PASSAR. SATURNO SEM ASPECTOS INDICA QUE ESTAMOS COMEÇANDO UM NOVO CICLO TERRESTRE.

ANALOGIAS : AUSTERIDADE, RESPONSABILIDADE, DEVER E AVÓS. MAS PODE SER TAMBÉM MEDO, FADIGA, AVAREZA, LIMITAÇÃO, PERDA E FRUSTRAÇÃO.

ORGANISMO : PELE, OSSOS, DENTES, UNHAS, JOELHOS E TORNOZELOS.

AÇÃO MÓRBIDA : ATROFIA, CALCIFICAÇÃO, REUMATISMO, PROBLEMAS ÓSSEOS, SURDEZ E FRATURAS.

URANO

REPRESENTA O PRIMEIRO PLANETA DOS TRÊS (TAMBÉM NETUNO E PLUTÃO) LIGADOS AS GERAÇÕES, PELO FATO DE FICAREM MUITO TEMPO EM UM SIGNO.

URANO REPRESENTA A LIBERDADE, SEM RESTRIÇÕES, FUNCIONANDO COMO UMA ESPÉCIE DE REMÉDIO PARA SATURNO E SUAS LIMITAÇÕES. URANO EM SUA LIBERDADE PARA O EU-EGO ESTÁ SEMPRE LIGADO A DIFERENCIAÇÃO, ORIGINALIDADE E INDEPENDÊNCIA EM RELAÇÃO AS TRADIÇÕES, ROMPE O ESTABELECIDO ATRAVÉS DA NECESSIDADE DE MUDANÇA, MOVIDO POR MUITA EXCITAÇÃO, ESTA QUE POR SUA VEZ PODE ORIGINAR EXTREMISMO, OBSTINAÇÃO E MUITA IMPACIÊNCIA POR MUDANÇAS SEM PROPÓSITO.

URANO DEMONSTRA SEMPRE A NECESSIDADE DE MUDANÇA, SE BEM DIRECIONADA, PODE ORIGINAR EVOLUÇÃO E BENEFÍCIOS, MAS PARA QUEM PERMANECER RÍGIDO EM RELAÇÃO A SUA ENERGIA, SENTIRÁ SUA FORÇA DESTRUTIVA.

COM ELE DEVEMOS ESTAR SEMPRE PRONTOS PARA O INESPERADO, O IMPESSOAL, POR ONDE PASSA SE RECUSA A COOPERAR E ENTRAR NA ORDEM ESTABELECIDADA, SEMPRE DEIXANDO SUA ORIGINALIDADE POIS COM ELE TUDO É DIFERENTE, O QUE PODE OCASIONAR IMPULSOS ERRÁTICOS, POR ISSO SUA ENERGIA PODE SER MUITAS VEZES DESTRUTIVA E DESASTROSA.

URANO É ELETRICIDADE, TÉCNICA E ELETRÔNICA, O FLASH INTUITIVO, AS NOVAS IDÉIAS, AS CIÊNCIAS ALTERNATIVAS, A SINTONIA COM A VERDADE.

SUAS VIBRAÇÕES NÃO SÃO ALCANÇADAS FACILMENTE, VEJAMOS POR EXEMPLO MOZART E BENJAMIM FRANKLIN. URANO É INTUIÇÃO.

ONDE SE ENCONTRA NÃO É TOLERADO RESTRIÇÕES, POIS É CAPAZ DE EXPLODIR, TORNANDO SUA ENERGIA EM PERVERSIDADE, VIOLÊNCIA E SUPER EXCENTRICIDADE. PESSOAS DEVIAM CONSIDERAR IDÉIAS NOVAS E CONCEITOS DIFERENTES A FIM DE EVITAR A ESTAGNAÇÃO E A ATROFIA.

NO MAPA URANO REPRESENTA SEMPRE A OPORTUNIDADE DE NOS LIVRARMOS DE PROBLEMAS E LIMITAÇÕES CÁRMICAS ATRAVÉS DA ORIGINALIDADE E CRIATIVIDADE, O ATÍDOTO PARA A CRISTALIZAÇÃO SATURNINA.. ELE É O ALQUIMISTA, O MAGO, O ASTRÓLOGO, ESTÁ ACIMA DAS ILUSÕES DA FASE MATERIAL, NÃO É POSSESSIVO. OS ASPECTOS DE URANO SÓ VÃO SACUDIR AQUELAS SITUAÇÕES CÁRMICAS QUE PRECISAM SER ALTERADAS, AQUELE QUE RESISTE A SUA ENERGIA PODERÁ SER FORÇADO VIOLENTAMENTE A DESORGANIZAR SUA VIDA.

ANALOGIAS : REFORMA, INDEPENDÊNCIA, OCULTISMO, ASTROLOGIA, ELETRICIDADE, INVENÇÃO. MAS PODE SER TAMBÉM INESPERADO, REVOLTA, BRUSQUIDÃO, SEPARAÇÃO, PÂNICO, ROMPIMENTO.
ORGANISMO : AURA, IMPULSOS ELÉTRICOS, TELEPATIA E TORNOZELOS.
AÇÃO MÓRBIDA: DOENÇAS NERVOSAS , LOUCURA, CHOQUES, CONVULSÕES, DOENÇAS APENAS CURADAS POR MAGNETISMO, ESPASMOS.

NETUNO

REPRESENTA A LIBERDADE TRANSCENDENTE, O IMPULSO PARA SE LIVRAR DAS LIMITAÇÕES DO PRÓPRIO EU E DO MUNDO MATERIAL, A NECESSIDADE DE SE SENTIR LIGADO AO TODO EM COMPLETA FUSÃO, A PERCEPÇÃO DA DIMENSÃO ESPIRITUAL DA EXPERIÊNCIA.

NETUNO AMACIA E REFINA ONDE ESTÁ, AO CONTRÁRIO DE URANO QUE ELETRIFICA E MUDA. VÊ A REALIDADE DURA E PREFERE COLORI-LA OU NÃO ENFRENTÁ-LA, OPTANDO PELO BELO CAMINHO DA ILUSÃO, DESEJANDO QUE TUDO FOSSE BELO E IDEAL, DEMONSTRANDO ESCAPISMOS A REALIDADE, O QUE PODE SER MUITO DESTRUTIVO, POIS PODE ALIMENTAR TUDO QUE É ILUSÓRIO, IMAGINÁRIO E MAL-DEFINIDO. COMO URANO E TAMBÉM PLUTÃO É UM PLANETA LIGADO AS GERAÇÕES. URANO É O OCULTISTA, NETUNO É O MÍSTICO.

NETUNO , SE BEM CANALIZADO É CAPACIDADE PSÍQUICA, MOVIMENTO ESPIRITUAL, CRIATIVIDADE ARTÍSTICA, A COMPAIXÃO UNIVERSAL SEM FRONTEIRAS, VIVER UM IDEAL. PERMITE ENCONTRAR A MÍSTICA, O INSTRUMENTO DAS FORÇAS MÁGICAS, A INSPIRAÇÃO OU ILUMINAÇÃO. MAU CANALIZADA, ESTA ENERGIA PODE SER VENENOSA, CORROSIVA , ILUDINDO E DISSOLVENDO, OCASIONANDO A PERVERSÃO DA ENERGIA ATRAVÉS DA MAGIA NEGRA.

NETUNO É TUDO QUE É ILUSÓRIO, FORA DO ESPAÇO E DO TEMPO, TRANSCENDENDO A REALIDADE, O SACRIFÍCIO PELO QUE SE ACREDITA, MESMO SABENDO QUE É ILUSÃO.

ASPECTOS CRÍTICOS DE NETUNO INDICAM ASSUNTOS QUE FORAM PERVERTIDOS NO PASSADO, QUE SE DEIXARAM ILUDIR. OS QUE SE SINTONIZAM POSITIVAMENTE COM SUA ENERGIA RECEBEM INSPIRAÇÃO E SE ILUMINAM, OS QUE NÃO, A DESPERDIÇAM E SE CONFUNDEM.

ANALOGIAS : SONHO, SUBLIMAÇÃO, REFINAMENTO, INSPIRAÇÃO, ILUMINAÇÃO, MAR, ÁGUA. MAS PODE SER TAMBÉM DROGAS, BEBIDAS, DEPRAVAÇÃO, MAGIA NEGRA, BLEFE.

ORGANISMO: DIVIDE AS CÉLULAS, FLUIDOS ORGÂNICOS, PINEAL , AURA, PÉS.

AÇÃO MÓRBIDA: VÍCIO, DROGA, ALCOOLISMO, ALUCINAÇÕES, TRANSES E DOENÇAS NÃO IDENTIFICADAS.

PLUTÃO

REPRESENTA A TRANSFORMAÇÃO, TRANSMUTAÇÃO. O IMPULSO EM DIREÇÃO AO RENASCIMENTO TOTAL, A NECESSIDADE DE IR ATÉ O ÂMAGO DA EXPERIÊNCIA.

PLUTÃO É O COMPLEXO DE PODER EXISTENTE, QUE PODE NOS CONDUZIR A REALIZAÇÕES INCRÍVEIS COMO À RUÍNA.

POSITIVAMENTE É ENCARADO COMO TRANSFORMAÇÃO, SIGNIFICA A ACEITAÇÃO DE VOLTAR A MENTE E A FORÇA DE VONTADE COMO O PODER DE SE TRANSFORMAR, ELIMINANDO O QUE NÃO SERVE MAIS PARA UMA VERDADEIRA EVOLUÇÃO, QUE EM MUITOS CASOS PODE ENVOLVER UMA FASE DOLOROSA.

NEGATIVAMENTE EXPRESSA COMPULSIVAMENTE OS ANSEIOS SUBCONSCIENTES, OCASIONANDO O FASCÍNIO DO PODER ATRAVÉS DA MANIPULAÇÃO DOS OUTROS EM BENEFÍCIO DE SI PRÓPRIO, PODENDO AINDA SER UTILIZADO O PODER DE FORMA IMPIEDOSA ATRAVÉS DE QUALQUER MEIO PARA EVITAR A DOR DE ENCARAR A SI MESMO.

O PLANETA POSSUI UMA CONOTAÇÃO DE DESTRUIÇÃO, MAS ISTO DEVE SER BEM OBSERVADO, POIS ELE TRAZ Á SUPERFÍCIE TUDO O QUE ESTÁ REPRIMIDO NO INCONSCIENTE (OUTRA CONOTAÇÃO A PLUTÃO É O " ESCONDIDO") E O RESULTADO PODE SER EXPLOSIVO, HISTÉRICO E PERTURBADOR.

SE MAU CANALIZADO E TRANSFORMADOR E CURADOR SE BEM CANALIZADO, MAS SEMPRE ENVOLVENDO A " DESTRUIÇÃO E DOR" POIS NADA É VISTO DA MESMA FORMA DEPOIS DA ENERGIA DE PLUTÃO, O LASTRO VELHO QUE IMPEDE O DESENVOLVIMENTO É DEIXADO PARA TRÁS.

PLUTÃO É PSIQUE, A HABILIDADE DE ENTRAR NO INCONSCIENTE, REMOVENDO OU DESTRUINDO O QUE PRECISA SER TRANSFORMADO. SUA FORÇA É IMENSA, MUITO DIFÍCIL DE SER CONTROLADA.

PLUTÃO É O QUE ESTÁ OCULTO, É O PODER CURATIVO E REGENERADOR, MAS TAMBÉM, CRIME E TERRORISMO, A MAGIA DESTRUIDORA, A FEITIÇARIA, MAS SE MUITO BEM CANALIZADO A MAGIA ALQUÍMICA NA SUA MAIS ELEVADA FORMA.

EM SUA INFLUÊNCIA, PODE SER DUAL, FASCINA E REPELE, INCLUSIVE SEXUALMENTE, MAS SEMPRE LIGADO AO NOVO, TENDO UMA PARTE IMPORTANTE NA SEXUALIDADE QUE É MANIFESTADA POR MARTE.

É O KARMA DA HUMANIDADE, ONDE ESTÁ NO MAPA DEMONSTRA A LIGAÇÃO DO KARMA UNIVERSAL AO NOSSO KARMA INDIVIDUAL.

ASPECTOS DESAFIADORES DEMONSTRAM UMA TRANSFORMAÇÃO ,EM UM NÍVEL MAIS ELEVADO, DE UMA FORMA MAIS DURA E COMPLICADA.

ASPECTOS FLUENTES INDICAM A POSSIBILIDADE DE PENETRAR NO ÂMAGO DA EXPERIÊNCIA E ACEITAR A TRANSFORMAÇÃO, ATRAVÉS DA FORÇA DE VONTADE.

ANALOGIAS : TRANSFORMAÇÃO, PSICANÁLISE, RENOVAÇÃO, METAMORFOSE, MISTÉRIO. MAS PODE SER TAMBÉM CRIME, TERROR, CORRUPÇÃO, ANIQUILAÇÃO, MORTE (FATALIDADE), SEXO E PODER MAU CONDUZIDOS.

ORGANISMO: APARELHO REPRODUTOR, ÂNUS, VIRILHA E ÓRGÃOS SEXUAIS.

AÇÃO MÓRBIDA: NEUROSE, ARTERIOSCLEROSE, ACIDOSE, MORTE, PSICOSE E CÂNCER.

PLANETAS NAS CASAS

○ Sol em cada uma das casas

Quer o Sol esteja em bom aspecto ou não, existe sempre uma tendência à introspecção. Conforme o signo envolvido, ela pode ter matizes de egoísmo. Se o Sol estiver sob aflição, a saúde pode se ressentir (mais uma vez, dependendo do signo ascendente). Se o Sol estiver livre de aflição, a saúde deve ser boa. A consciência de seus semelhantes e a benevolência para com eles deveriam ser instiladas nas crianças que apresentam esta colocação. O Sol nesta casa em geral indica que tanto o ascendente quanto o signo do Sol são iguais; assim sendo, todas as características deste signo são intensificadas. Isso às vezes dá margem a um certo desequilíbrio, devido à forte ênfase em um signo e em outras áreas da carta — por exemplo, a posição da Lua terá um papel muito importante sempre que o Sol estiver na primeira casa, e esse papel será essencialmente primordial no fornecimento das características contrastantes que são necessárias para garantir um certo equilíbrio.

Haverá uma grande concentração sobre os assuntos financeiros, sendo enfatizados a consciência da capacidade de ganhos e um desejo natural de desenvolvê-la. Os sentimentos serão intensos, mas a possessividade é um defeito comum. Deve-se estimular as crianças que possuem esta colocação a reparar seus brinquedos com os outros meninos e meninas.

Ênfase sobre a necessidade de comunicação; eloquência. Se o Sol estiver em um signo criativo ou intelectual, o talento para a redação será bem desenvolvido e fluente. Esta col-

cação favorece a vida escolar e as crianças que têm o Sol nesta casa são extremamente cheias de vida, mas também podem ser impacientes e pouco perseverantes em seus esforços, o que deve ser desencorajado sempre que essas características se façam notar.

4 Felicidade no lar e vida familiar trazem satisfação e realização, desde que o Sol não esteja sob aflição. As crianças com esta colocação mostram-se dispostas a ajudar a tomar conta de irmãos e irmãs e talvez precisem de estímulo para ampliar seus horizontes e fazer amizades fora do âmbito familiar.

O Sol é poderoso nesta casa. Muito prazer e um desejo de obter o máximo possível da vida. Interesse, e possivelmente capacidade de relação nas artes, esportes e jogos de equipe. As crianças serão uma fonte de grande satisfação. Pode existir uma tendência a correr riscos e deve-se tomar muito cuidado em relação aos investimentos do capital familiar. As crianças que tiverem esta colocação serão ativas e alegres, porém é preciso conter sua impetuosidade, autoritarismo e arrogância. Excelente colocação para quem queira desenvolver seus dotes artísticos.

Se o Sol estiver em bom aspecto nesta casa, a colocação deve fortalecer a saúde; não obstante, é preciso analisar a carta inteira com cuidado. A colocação em geral indica um trabalhador eficiente e bem-dotado no campo

de sua escolha. Boa capacidade de organização, o que pode levar a grandes progressos na profissão, e nas relações com os subordinados. Sob aflição, é provável que o indivíduo se torne um patão "difficil". As crianças que apresentem esta colocação dedicam-se a diversos passatempos, todos eles muito valiosos.

O Sol nesta casa indica sucesso no casamento. Também é excelente para sociedades comerciais, que devem se efetuar sem problemas. É preciso dar liberdade ao indivíduo no tocante a esses assuntos, e ele deve ser o sócio com mais autoridade — caso contrário poderá nutrir um sentimento de frustração.

Nesta casa o Sol muitas vezes indica interesse pelo misticismo, pelo misterioso e sobrenatural; as emoções são profundamente arraigadas e estáveis. Às vezes há envolvimento com assuntos financeiros atrevidos; as heranças são comuns. As preocupações com a morte e a vida depois dela são mantidas dentro da perspectiva correta, e a morte, quando ocorrer, deve ser de maneira natural.

O Sol na nona casa frequentemente é um índice de longas temporadas no exterior. Os cursos de extensão são especialmente bem-sucedidos e o indivíduo deve ser estimulado a fazê-los. Às vezes há facilidade para línguas. Atitude tolerante para com os hábitos e pontos de vista de outras pessoas, e

condescendência em relação aos "mineiros" que possa notar nas atitudes daqueles com quem conviva.

Os interesses profissionais assumirão uma importância acima da média e a carreira não só deve ser curada de êxito como também vai envolver toda a personalidade. Talvez um genuíno sentido de vocação. Quando o Sol se encontra na décima casa, é preciso cuidado, para que as outras áreas da vida não sejam negligenciadas. Visto que toda a personalidade provavelmente será envolvida pela carreira, o casamento e as amizades podem ser prejudicados. Isso acontece principalmente se o Sol estiver em um signo entusiástico ou muito poderoso, como Leão ou Capricórnio.

Objetivos definidos e êxito em sua consecução. É provável que gastem muito tempo em comunidades e atividades de grupo, onde possivelmente ocupam cargos; grande capacidade de organização. Amizades serão gratificantes e o próprio indivíduo provavelmente trará felicidade a outras pessoas.

Necessidade psicológica de retraimento; o trabalho muitas vezes é realizado em um estúdio ou escritório da casa; o próprio trabalho provavelmente será de natureza um tanto anômala. Boa colocação para a profissão médica. O cônjuge não deverá insistir em compartilhar tudo, pois isso pode ser prejudicial.

A Lua em cada uma das casas

1 A Lua na primeira casa reforça as características do signo ascendente, os hábitos e reações estão firmemente ligados a ela; as qualidades positivas e negativas da Lua e do signo ascendente serão muito acentuadas. Caso a Lua esteja sob séria aflição, isso pode indicar que a mãe teve um parto difícil, ou que a ligação mãe/criança era especialmente forte e deixou marcas profundas.

2 Possíveis flutuações na renda, mas uma visão perspicaz do mundo dos negócios; deve possuir uma capacidade instintiva no sentido de economizar.

3 De idéias mutáveis; início de educação instável. Esta colocação faz do indivíduo um excelente irmão — ou irmã — mais velho, e nessa condição terá sempre uma atitude protetora.

4 Forte instinto maternal. Boa colocação para quem deseja construir um lar, mas podem-se prever mudanças domésticas. Sob aflição, uma atitude de apego em relação a crianças que dificilmente será abrandada. Interesse por história ou pelos antepassados.

5 Boa colocação para um professor de jardim da infância; garantindo resultados consistentes com crianças pequenas, por meio de interesses artísticos e criadores; também no esporte. Talvez a celebridade seja alcançada através deste último.

6 Interesse pela higiene e limpeza, principalmente no lar. Saúde delicada durante a primeira infância.

7 Instável nas relações emocionais. Os homens talvez escolham uma esposa pouco maternal. Nos dois sexos, há uma ênfase nos relacionamentos com mulheres. Perspicaz nos negócios, mas também propenso à instabilidade (as outras áreas da carta requerem análise cuidadosa).

8 Possível preocupação com o sexo, morte e vida extraterrestre. Excelente para a pesquisa de assuntos sobrenaturais. Provável envolvimento com finanças públicas.

9 Capaz de estudar assuntos sérios com persistência; pode haver atração pela história antiga ou por línguas mortas. O indivíduo pode emigrar.

10 Os interesses profissionais podem levar o indivíduo à vida pública; a fama pode ser efêmera ou duradoura, porém essa posição de destaque redundará em vida particular quase nula.

11 Gosto por associações e grupos de conferência. Os objetivos na vida são variados.

12 Necessidade psicológica de reclusão — que pode ser restauradora. Boa imaginação e intuição excelente, que necessita um aperfeiçoamento constante.

Mercúrio em cada uma das casas

1 Mercúrio na primeira casa enfatiza a energia intelectual. Isso requer um controle positivo, a fim de combater a incoerência. É provável que exista dualidade. Há uma forte necessidade de desafios intelectuais, mas os pensamentos ego-cêntricos podem ser perigosos.

2 O interesse pelos progressos financeiros pode levar a um excesso de compromissos. Grande aptidão para negócios; talvez talento para técnicas agressivas de venda.

3 Ênfase sobre a educação; as atividades dos irmãos e irmãs. O sistema nervoso pode inspirar cuidados, mas se o planeta estiver livre de aflição todas as questões Mercúrio/terceira casa devem ser solucionadas de maneira positiva, sendo a inteligência aplicada de acordo com o signo envolvido.

4 Grande probabilidade de atividades mentais no ambiente do lar, talvez estudos. Pode ser excessivamente caseiro. Demonstra ser ponderado e possui uma atitude racional em relação à maternidade.

5 Gosto por jogos intelectuais tais como o bridge. Capacidade de se entender com crianças e jovens. Grande preocupação com romances e diversões.

6 Tende a se preocupar com a saúde, pode ter problemas de intestino. O trabalho rotineiro pode

parecer excessivamente importante. Excelente colocação para trabalhos de secretaria.

7 Atitude jovial em relação ao casamento; sociedades comerciais. Os companheiros devem ser intelectualmente estimulantes. Necessidade de harmonia intelectual contínua.

8 Habilidade mental, talvez voltada para os grandes negócios. O oculto pode exercer atração; possível preocupação com a morte. Emoções muito profundas podem ser causadas por outros.

9 Ênfase nos estudos em profundidade, em línguas; é necessária aplicação para reforçar essas habilidades. Mercúrio trabalha bem nesta casa.

10 A carreira precisa ser intelectualmente estimulante, do contrário a inquietude vai frustrar o seu progresso. Os negócios, o comércio, o jornalismo — uma carreira na área das comunicações pode atrair.

11 Muitos conhecimentos, ideais para uma vida social centralizada em clubes e sociedades. Amizades intelectualizadas.

12 Tendências ocultistas, atração pelo misticismo; possível boa intuição. A imaginação precisa de relações sólidas com o mundo exterior.

Vênus em cada uma das casas

1 Vênus na primeira casa confere grande poder de sedução e boa aparência, mas pode tornar o indivíduo preguiçoso, demasiadamente interessado pela vida social, e disposto a ser mimado.

2 Ênfase acentuada sobre as propriedades e sua aquisição. Talento para acumular riquezas. Uma certa preferência por atividades estéticas, tornando lucrativo o interesse pelas artes.

3 Bom relacionamento com irmãos e irmãs, uma predileção pelos círculos sociais. Capacidade de estudo, caso haja inclinação para fazê-lo.

4 É preciso que o ambiente doméstico seja agradável em termos visuais e também confortável. Gosta de fazer arranjos de flores e decoração de interiores, mas pode cometer extravagâncias.

5 Romances numerosos. Aprecia a criatividade e as artes, principalmente o teatro. Gosta de jogos e atividades sociais.

6 Saúde boa e condições de trabalho favoráveis, mas, se o planeta estiver sob aflição, as moléstias dos venusianos podem se transformar em uma fonte de problemas e as condições de trabalho tornam-se abomináveis. Existe uma aversão pela sujeira ou pelo trabalho físico puxado — a menos que o produto final seja belo.

7 Se estiver em bom aspecto, e em um signo compatível, essa colocação será excelente para casamentos e sociedades comerciais, porém sob aflição podem surgir ressentimentos e complexos de perseguição, originados pela insatisfação.

8 Talvez herde dinheiro. Relações sexuais harmoniosas. Sob aflição, os desejos sexuais podem ficar insatisfeitos.

9 Período proveitoso e feliz na universidade. Bom relacionamento com estrangeiros, e até mesmo casamento e a conseqüente mudança para outro país.

10 Êxito e felicidade na profissão. Maneiras corteses e freqüentemente bom relacionamento com os pais, embora sob aflição seja provável a ocorrência de decepções.

11 Excelente para conseguir e manter bons relacionamentos dentro de clubes e associações; nessas circunstâncias é amigável e diplomata, trabalhando para o bem do grupo. Muitos amigos e conhecidos.

12 Atração pelo misticismo, o misterioso. Será discreto em relação a seus romances — talvez por necessidade. Precisa isolar-se. Integração positiva dos sentimentos inconscientes.

Marte em cada uma das casas

- 1** Todas as características marcianas são fortemente acentuadas na primeira casa. Se estiver em bom aspecto, predominam as positivas; sob aflição, as negativas (porém conforme os outros planetas envolvidos). Propenso a acidentes, pode superestimar sua resistência; prováveis dores de cabeça. Impaciente e impulsivo.
- 2** Ambição no sentido de ganhar dinheiro; um grande perulário; voz sonora e forte.
- 3** Inteligência aguçada na escola; controle necessário para evitar que seja governado pela energia, e ansiedade por liderar e ser o "vencedor", senão torna-se muito agressivo. Lutará para defender irmãos ou irmãs. Enfrenta qualquer risco.
- 4** Trabalhador diligente no lar. A energia requer inúmeras válvulas de escape, talvez através da carpintaria, artesanato em metal, conservação do automóvel. Sob aflição, provoca brigas domésticas.
- 5** Sempre se enamorando ou deixando de amar, experiências que aprecia bastante. Entusiasta do esporte e capaz de se saltar bem em jogos de equipe violentos. É provável que se entenda com crianças.
- 6** Possíveis moléstias inflamatórias; os distúrbios específicos da saúde dependem do signo envolvido. Trabalhador consciencioso e diligente.
- 7** Atitude enérgica e alegre em relação ao casamento e associações; sob aflição podem ocorrer brigas e decepções.
- 8** Atração pela cirurgia, psiquiatria, pesquisa; envolvimento com o dinheiro de outras pessoas (talvez através de seguros ou morte). Muito ativo sexualmente.
- 9** Predileção por viagens e aventuras; boa colocação para o desportista. Energia intelectual, desde que exista interesse suficiente pelo assunto.
- 10** Despende muita energia no trabalho cotidiano. Ambição no sentido de subir dentro da profissão escolhida, mas pode mostrar-se inescrupuloso.
- 11** Alegria e disposição para ajudar os amigos, mas pode fazê-los e perdê-los com muita rapidez. O espírito marciano de aventura será externado pelos objetivos colocados na vida, em relação aos amigos, clubes e sociedades.
- 12** Extremamente reservado: ao nível consciente, uma tendência para o masoquismo. Contudo, se a energia marciana for orientada de maneira positiva a partir desta casa, pode ser responsável pela determinação em ajudar seus semelhantes — por exemplo, nos diversos campos do trabalho social e beneficente.

Júpiter em cada uma das casas

- 1** Personalidade alegre e tolerante, com frequência extremamente venturoso em sua vida; ênfase sobre as características positivas de Júpiter, se ele estiver em bom aspecto. Sob aflição, acentuam-se os traços negativos, sendo necessário controlar o peso.
- 2** Feliz sob o ponto de vista material; capaz de ganhar dinheiro com facilidade. Sob aflição, negligência com as finanças.
- 3** Aproveitamento escolar, acompanhado por êxito. Bons relacionamentos com irmãos e irmãs. As atividades relacionadas às comunicações são acentuadas, com vitórias nesse campo; talvez um talento para redações curtas.
- 4** Boas relações com os pais; as condições domésticas são ótimas e confortáveis. Sob aflição, o relacionamento parental não possui a perspectiva adequada.
- 5** Gosto e algumas habilidades em relação ao esporte e às artes ligadas à criação. Bom para especulação; pode assumir riscos financeiros desde que Júpiter esteja em bom aspecto e "estabilizado". Sob aflição, um desastroso amor ao jogo.
- 6** Um trabalhador feliz e satisfeito. Não lhe falta trabalho, que deve ser especialmente lucrativo. Sob aflição, possíveis moléstias associadas a Júpiter.
- 7** Excelente para sociedades comerciais e casamento, mas em relação a este último é preciso dedicar atenção especial nos aspectos, já que podem existir tendências radicais — excesso de otimismo, extravagância, gosto pelas "diversões" extraconjugais — que não são facilmente controladas.
- 8** Forte probabilidade de herdar dinheiro ou propriedades. Atitude positiva em relação à morte.
- 9** Aptidão para línguas, possivelmente trabalho no exterior ou com estrangeiros. Sucesso através de publicações; grandes alegrias e vantagens oferecidas pelas viagens a lugares longínquos. Bons resultados nos cursos de extensão; ótima colocação para conferencistas.
- 10** Carreira bem-sucedida e lucrativa. Excelente para os negócios e política. Boas oportunidades. Se Júpiter estiver sob aflição, uma atitude de irresponsabilidade e de "exibição". Talento para arte dramática.
- 11** Grande número de bons amigos e conhecidos; ele próprio é um amigo leal. Atinge seus objetivos, frequentemente elevados.
- 12** Muito trabalho gratificante, de natureza intelectual e realizado em isolamento. Êxito nas questões referentes à poesia, à alma e à dança. Boa colocação profissional em medicina.

Saturno em cada uma das casas

1 A inibição prejudica toda a personalidade, e custa a ser vencida. Todas as características saturninas são intensamente acentuadas; o aperfeiçoamento deve ser alcançado pelo cultivo dos traços positivos. É mais do que provável que tenha saúde frágil e algum fardo na vida.

2 O dinheiro só é obtido através do trabalho diligente. Pode haver grande progresso financeiro, mas alcançado a duras penas.

3 Educação limitada ou uma atitude séria e construtiva em relação à vida escolar. Frequentemente, quando jovem foi obrigado a se responsabilizar pelos irmãos.

4 Vida doméstica limitada ou infeliz, o que pode até mesmo ser indício de privações psicológicas ou físicas durante a infância.

5 Pai dominador, severo ou difícil. Esta colocação pode provocar infertilidade. As crianças podem vir a ser uma cruz, devido a doenças ou defeitos físicos. Excessivamente ambicioso em relação aos filhos.

6 Trabalhador eficiente, cuidadoso e consciencioso, embora possa não gostar de sua atividade. Enfermidades típicas de Saturno.

7 Casamento tardio; com esta colocação é extremamente provável que haja grande diferença de idade

de entre os cônjuges. Talvez ocorram limitações, desaprovações e frustrações no casamento.

8 Possível responsabilidade em assuntos financeiros de terceiros. Inibições sexuais. Sérias considerações sobre a morte e a vida depois dela. Cuidado nos negócios.

9 Pensador profundo e penetrado, principalmente no tocante a problemas de filosofia ou fé. Boa concentração, mas sujeito a esgotamento. O contato com estrangeiros mais velhos será benéfico. Decepções e perdas durante as viagens longas.

10 Ambicioso, exige o reconhecimento. As características positivas de Saturno são bastante acentuadas. Sob aflição, implacável e até cruel para conseguir o que deseja.

11 Tendência a possuir amigos mais velhos, que lhe serão valiosos, mas há uma escassez de amigos sinceros, já que predomina a concentração unidirecional.

12 Necessidade psicológica de isolamento e predileção por ele. As tristezas e a infelicidade serão mantidas em segredo; há uma falta generalizada de exuberância, e às vezes uma tendência de se deixar abater pelas preocupações e mágoas, pelas quais é o único culpado.

Urano em cada uma das casas

1 Nesta casa, a forte influência de Urano será pessoal e não apenas uma influência sobre "gerações".

2 Oportunidades financeiras inesperadas; caso esteja em bom aspecto, elas serão concretas e duradouras.

3 Alterações na vida escolar; cheio de imaginação, original e animado durante os anos de estudo.

4 Fará com que os outros membros da família fiquem de sobreaviso. Sob aflição, uma influência destrutiva.

5 As vezes, perversão sexual; inconstante na vida amorosa. Provavelmente terá filhos inteligentes.

6 Um trabalhador imprevisível. É possível que tenha as inclinações características de Urano.

7 Condições singulares no casamento; um cônjuge original. As mudanças de situação encontram boa receptividade. Sob aflição, uma influência destruidora e um tanto cruel pode atingir o indivíduo.

8 O dinheiro virá de fontes inusitadas. Opiniões pouco convencionais a respeito de sexo, idéias diferentes sobre a morte. Sob aflição, prejuízos financeiros através de grandes negócios; não entra riscos nesse sentido.

9 Acontecimentos emocionantes e extraordinários durante viagens ao exterior; propenso a acidentes. Sob aflição, dificuldades durante as viagens. Inconstante nos estudos; pode sofrer um colapso devido à atividade mental repentina. É importante que seja médico.

10 Previdente; um firme líder; não gosta do trabalho rotineiro; é provável que encontre mudanças profissionais inesperadas.

11 Objetivos estimulantes e interessantes na vida. Grandes satisfações em clubes e sociedades. Entabula e desfaz relações com muita rapidez.

12 Reservado, o involgar o atraí. Sob aflição, excentricidades; se nível do inconsciente os conflitos podem ser sérios.

Netuno em cada uma das casas

1 Esteja ou não sob aflição, a presença de Netuno nesta casa enfatiza a personalidade, principalmente se o signo ascendente for Câncer ou Libra. É preciso que as outras áreas da carta indiquem força. Caso esteja livre de aflição, encontrar-se as características positivas de Netuno, porém necessita-se de uma atitude prática a fim de explorar de maneira positiva a um nível máximo.

2 Indefinição nos problemas financeiros; desmesadamente prodígio no que se refere ao dinheiro; atração pelos objetos artísticos e sua aquisição.

3 Insultivo e cheio de insinuações; talvez propenso a ser levado pelas circunstâncias. A concentração e a aplicação deveriam ser estimuladas.

4 Dramatizado no lar. Um pai imaginativo; ideais elevados no tocante à vida doméstica. Sob aflição, mal-entendidos e confusão nos assuntos familiares.

5 Grande prazer e inspiração retirados do cinema e teatro. Não espera os detalhes das pessoas que lhe são queridas. Incidentes inusitados e frequentemente divertidos, envolvendo crianças.

6 Sob aflição, a falta de concentração e a preguiça podem prejudicar a capacidade de trabalho. O indivíduo deve ser cauteloso no que se refere a drogas — mesmo que sejam recomendadas por um médico —, pois podem ter efeitos nocivos.

7 Um artista ou religioso como companheiro. Ambigüidade nos relacionamentos. Sob aflição, dificuldades imprevisíveis, confusão e decepção no casamento.

8 Intuição e imaginação muito fortes. Confusão nos assuntos financeiros. Recomenda-se sempre o aconselhamento profissional no tocante ao dinheiro, principalmente se Netuno estiver em Leão ou Libra.

9 Se a carta indicar um interesse por assuntos filosóficos, religiosos ou que ofereçam inspiração, haverá necessidade de orientação positiva; aqui as influências de Netuno deverão ser excelentes, principalmente se ele estiver em Leão ou em Virgem.

10 Diversas mudanças profissionais ou no curso geral da vida. Desde que esteja livre de aflição, o forte idealismo atrairá prestígio. Na décima casa, Netuno é mais passível de ser controlado quando em Virgem.

11 Idealista, seleciona objetivos inspirados; amigos generosos, mas sob aflição poderia ser desencunhada por eles.

12 A influência de Netuno é muito forte; porém, se ele estiver livre de aflição e em um signo celestial, haverá grande talento artístico. Este provavelmente será público, caso esteja em Gêmeos, Câncer, Virgem ou Sagitário, e orientado para a dança ou teatro, se estiver em Leão.

Plutão em cada uma das casas

1 Todas as características de Plutão serão acentuadas, mas é preciso dispensar atenção especial aos aspectos. Se forem negativos (principalmente a partir de Marte e Saturno), algumas áreas da personalidade não se manifestam, podendo ocorrer problemas psicológicos de natureza bastante profunda. É mais provável que isso aconteça se Plutão estiver em Câncer ou em Virgem. Livre de aflição esta configuração pode acrescentar dinamismo à personalidade e a vida apresentará fases distintas e definidas — necessárias ao bem-estar psicológico do indivíduo e à consecução dos ideais que lhe em mente.

2 Livre de aflição, possível compreensão de assuntos comerciais e talento para negócios; caso esteja em Câncer, talvez seja ganancioso. Nesta casa, está melhor em Virgem.

3 Se estiver com aspectos fortes ou em Virgem, os poderes de concentração serão obsessivos, ou então haverá um fluxo de atividade mental desigual e inconstante. Em Leão, provavelmente será autoritário.

4 Sentimentos fortes em relação aos assuntos familiares (principalmente em Câncer); propenso a estados de espírito violentos no lar; necessita de orientação cuidadosa no casamento.

5 Aproveita a vida de maneira extrema; muitos romances, que encasa de modo um pouco exagerado — principalmente em Leão ou Libra.

6 Podem ocorrer bloqueios físicos; a prisão de ventre pode ser uma fonte de preocupações, especialmente se estiver em Virgem ou Câncer. Capacidade de trabalhar até a exaustão.

7 Caso esteja em bom aspecto, a imaginação e o boa vontade revelam-se excelentes para as sociedades comerciais, principalmente se estiver em Câncer, Virgem ou Libra. Aproveita qualquer oportunidade deste tipo se estiver em Leão. Talvez um cônjuge fatigante.

8 Plutão é mais forte nesta, que é sua própria casa. Pode conferir uma intuição forte, principalmente em Câncer. Boa percepção comercial; opiniões analíticas e um senso de lógica aguçada em Virgem ou Gêmeos.

9 Pode ocorrer estorço mental; talvez seja excessivamente enérgico ao lidar com estrangeiros.

10 É provável que tenha uma influência pelo poder, principalmente se estiver em Leão. Caso se encon-

tre próximo ao meio do eixo em Leão, sentirá atração pelas drogas; sob aflição isso pode provocar problemas graves, e será preciso um autocontrole muito grande para não ficar seriamente viciado. Em diversas latitudes, Escorpião ascende quando Leão está em seu ponto culminante, provocando uma identificação com os assuntos relacionados a Plutão. É preciso dar valor a esses impulsos poderosos da maneira adequada; se possível através de um trabalho acentuado para os negócios, do aproveitamento positivo da vida e do emprego de uma energia forte e dinâmica.

11 Sob aflição, torna-se obsessivo em relação a seus objetivos, principalmente se estiver em Virgem; sendo, Plutão não é satisfeito.

12 Em caso de aflição séria, distúrbios psicológicos profundamente arraigados. Livre de aflição, um emprego passivo do subconsciente.

CASAS ASTROLÓGICAS:

Já ilustradas na página 24, representam locais específicos onde os planetas aterram suas consciências/ energias.

São 12, sendo que cada uma possui uma definição/ vibração.

Quando uma casa astrológica possui um planeta, significa que um estado de consciência precisa ser trabalhado e desenvolvido neste local.

Abaixo colocaremos de forma sintética, assim como foi com os signos e planetas, algumas vibrações contidas nas 12 casas (ilustração na página 24):

Casa 1 - Personalidade

Define o corpo físico, o temperamento básico, como o indivíduo inicia suas ações, o que faz para conquistar o que quer, como se vê (assim como o ascendente).

Demarca também o projeto inicial de vida, a aspiração, aquilo com o quê a pessoa se identifica quando é chamada a se descrever, como ela enfrenta a vida. A personalidade completada pelo sol e a lua, qualquer planeta nesta casa influi de maneira muito forte nossa forma de expressão.

Casa 2- Posses

A casa 2 determina que tipo de valores possuímos, nosso senso de auto-estima, como ganhamos dinheiro, riquezas materiais e não-materiais, quais os nossos talentos e como se comporta o nosso "banco de dados genético". É uma casa forte entre os artistas, músicos, cantores, mas também entre os banqueiros. Simboliza o gado, os minérios e a agricultura. O que temos, principalmente "materialmente", é simbolicamente expresso nesta casa. Demonstra também "em alguns casos", como conseguimos nossos bens.

Casa 3- Comunicação

Influi nos estudos, em viagens curtas, na comunicação do indivíduo com o meio e sua relação com parentes e vizinhos. Repercute também na expressão dos pensamentos, nos aspectos práticos da mente e na atenção tipo "piloto automático". Antigamente chamada de casa da Deusa, em oposição à Casa de Deus, a nona casa é a casa das crenças, religiões e fés não-oficiais. Representa também os primeiros estudos.

Casa 4- Família

Esta é a casa da vida privada, da origem da vida, dos segredos, dos sonhos do passado, da primeira infância e das propriedades imóveis de herança . É a casa das grandes propriedades de terra forte entre os que se dedicam à hotelaria, psicologia, arquitetura, e às profissões ligadas ao cuidado e amparo da infância e da mulher grávida. A casa da mãe(Lua). Tudo que se refere a família e setor doméstico, se refere a esta casa.

Casa 5- Criatividade

Designa a conquista de um lugar ao sol, é relacionada aos filhos, às obras criadas, à educação transmitida aos outros, ao exemplo pessoal e aos desafios que se encara durante a vida.

É a casa do romance como conquista amorosa, do namoro, lazer, sexo para diversão e das festas. A casa simboliza a capacidade executiva: o líder, o mestre, o campeão esportista e o inventor.

Casa 6 - Aprimoramento/ Saúde

É a casa do cotidiano, do trabalho diário e da relação com os colegas e subalternos. Repercute na saúde, doenças agudas, hábitos de higiene e capacidade de troca e digestão de informações. Promove a operacionalização dos recursos naturais da casa 2, sedimentados na casa 4 e explorados na casa 5. A casa 6 é a casa do médico clínico, do analista de sistemas, do trabalhador da fábrica e da roupa de trabalho.

Casa 7 - Contratos/ Associações/ Relacionamentos

A casa 7 é o setor da vida que explica o que queremos que o outro nos dê e como ele será complementar ao que somos. Todas as relações contratuais e suas quebras passam por essa casa: casamentos, sociedades de negócios, mas também rivalidades (inimigos declarados) entre sócios e a clientela de alguém. Em um outro nível, simboliza a despedida da vida, pois é a posição do pôr-do-sol, do ocaso da luz, em oposição ao Ascendente, que mostra a aurora. Nossos relacionamentos e o que queremos deles.

Casa 8 - Desapegos/ Recursos do outro ou compartilhados e crises

Governa a maneira pela qual abordamos as crises e mudanças na vida, as transformações - físicas também, como cirurgias e morte - e também informa como encaramos a sociedade (resultados) com nossos parceiros. É o espaço do oculto e secreto de nossa vida. Detetives, cirurgiões, psicanalistas, xamãs são por isso sua personificações mais comuns. Casa da morte, magia/ ocultismo.

Casa 9 - Espiritualidade

Esse é o setor da vida que informa a respeito da nossa capacidade de enxergar verdades espirituais no que sonhamos, também mostra como encaramos os estrangeiros, qual nossa filosofia de vida, nosso rumo final, a busca de um sentido maior para a existência. Influencia também os esportes em grupo - sendo que os esportes de competições individuais são indicados pelas casa 5 e 7. Suas imagens relacionam-se ao Direito, à Antropologia, às relações internacionais, línguas ao turismo. Os estudos superiores (faculdade).

Casa 10 - Meio-Céu - Presente, profissão

É o zênite, o Sol a pino. Esse é o setor da vida que simboliza tudo o que precisamos realizar - ou o que aspiramos. Contraposta à casa do passado - casa 4 - esta representa nossa imagem pública, profissão que temos com base em nossa herança familiar - da casa oposta. O que surge, o que está a público, o que abala ou melhora nossas reputação profissional. Diz respeito ao pai, à administração, altas patentes, empresas e empresários. Chances e oportunidades, bem como as dificuldades no setor profissional (carreira). Aqui colhemos as honras ou as desonras, o que plantamos.

Casa 11 - Esperanças/ Amigos/ Sociedades (Clubes)

Como resultado do que fazemos no mundo - casa 10 - nutrimos certas esperanças, temos certos desejos em relação ao que queremos de nossa sociedade. As amizades, as ideologias, a participação social e nos grupos de luta por causas coletivas. A casa 10 também indica qual é nossa abordagem a respeito do uso social ou não das invenções, tecnologias e descobertas a serviço da humanidade. Os filhos dos amigos, também, as escolas de pensamento que criamos. Em contraposição à nossa criatividade - casa 5 - encaramos a criatividade da história passada, das coletividades. Esta é a casa das ONGs, dos deputados, senadores, inventores e revolucionários. Os amigos e sociedades que participamos e fazemos parte.

Casa 12 - Preocupações e marginalização/ Escondido

Um dos setores da vida em que mais nos espantamos com as reações alheias tão diversas é diante das hospitalizações, do segredo, do exílio, da prisão. Esses são alguns dos assuntos da casa 12. A solidão de estar no mundo, de ter nascido só e morrer só é uma lição desta casa, e as maneiras pelas quais enfrentamos esse sofrimento é indicada pelo signo que inicia essa casa. Tudo o que gostaríamos de manter em segredo e o que nos comove, o que nos dá compaixão e o que nos faz trabalhar em prol dos necessitados. Esse é o setor da vida que é acionado quando a vida exige que abandonemos as glórias deste mundo e enfrentemos com humildade a solidão e o escárnio. Muitos seres trabalham em instituições de ajuda e caridade - são pessoas que têm muito forte esse setor da carta astrológica. São eles: a freira, o médico interno, o psicanalista, o psiquiatra e todos os que estudam os grupos marginalizados da sociedade. Quando possuímos um planeta neste setor, é como se não pudéssemos utilizar a energia que ele propicia de forma consciente.

ASPECTOS PLANETÁRIOS (PRINCIPAIS): Veja os exercícios já realizados nas páginas 25 à 31 para entendê-los melhor

Os aspectos são formados pelas angulações que os planetas fazem entre si. Os azuis representam energias/ consciências que fluem e agem em convergência. Sempre a pessoa interage com eles de forma positiva, já os vermelhos vibram desafios.

Não poderíamos 'nem deveríamos' dizer que um aspecto é especificamente 'bom ou mau' e sim dizer que dependendo do nível de consciência de cada um o aspecto pode tanto agir de uma maneira ou outra.

Ter vários aspectos desafiadores (vermelhos) pode significar que a pessoa necessita para sua evolução 'agir muito' para suprir suas satisfações, o que pode ser extremamente positivo, como também ter em demasia aspectos fluentes (azuis) pode levar a pessoa a uma tranquilidade em excesso, ou até mesmo a 'muito satisfação em relação ao que tem e o que é'.

Não que isto seja negativo mas pode provocar falta de motivações para crescer e evoluir, mas cada caso é um caso assim como as realidades que as pessoas estão inseridas.

Falaremos agora dos cinco principais aspectos. Existem muitos outros mas de menor importância e peso. Uma análise sendo feita sobre eles em um mapa astral pode 'com certeza' revelar muita consciência.

CONJUNÇÃO: 0° ♂

Quando dois planetas estão 'bem juntos no mapa', ou seja 'colados'. Representa que estas consciências sempre tem que atuar juntas, uma nunca existe sem que a outra vibre também. Seria como pessoas de braços dados ou mesmo amarrados, uma não pode se deslocar ou agir sem que a outra faça isto também.

Muitas vezes a conjunção pode envolver mais de 2 planetas e quando envolve 5 ou mais, forma um aspecto poderoso chamado "Stellium".

SEXTIL: 60° ✖ (TRAÇO AZUL)

Sendo que cada signo possui 30° em sua totalidade, o sextil é formado quando planetas estão 60° distantes entre si. Esta angulação é benéfica e fluente, trocam boas vibrações entre si, mas necessita existir 'comunicação'.

Poderia ser representado por pessoas que auxiliam uma a outra através da interatividade que existe entre elas.

Normalmente (quase sempre) este aspecto ocorre com planetas colocados em signos de 'ar e fogo'... ou... 'água e terra' (elementos que se combinam naturalmente). Dois sextis ligados por um trígono (ler no fim desta pg) forma o aspecto poderoso chamado "Grande Sextil".

QUADRATURA: 90° □ (TRAÇO VERMELHO)

Possivelmente o aspecto mais desafiador que um mapa pode possuir. É formado quando os planetas formam um ângulo de 90° (reto) entre si.

Faz com que exista insatisfação nas égides planetárias envolvidas, ou seja, planetas, signos e casas, provocando 'atitudes' em relação ao assunto, buscando resolvê-lo. Como foi falado na página anterior isto tanto pode ter uma conotação negativa como positiva, mas infelizmente em sua maioria ocasiona 'dores de cabeça'. A desarmonia deste aspecto quase sempre envolve elementos que não se combinam como ar ou fogo com água ou terra e vice versa. Muitas quadraturas que 'se ligam' em um mapa podem gerar 2 aspectos poderosos: 2 quadraturas com uma oposição (pg seguinte) ocasionam o T'Square ou 'Tê Quadrado'. 4 quadraturas com 2 oposições surge "A Grande Cruz".

TRÍGONO: 120° Δ (TRAÇO AZUL)

O aspecto 'mais fluente de todos', os planetas envolvidos trocam energias e vibrações da maneira mais fluente possível. A distância de 120° entre os planetas envolvidos faz com que eles pertençam ao mesmo elemento, formando o trígono, como por exemplo: Um planeta em aquário (ar) e outro em gêmeos (também ar) se a angulação entre eles for próxima a 120° será formado o aspecto. Isto pode ocorrer em todos os 4 elementos.

Quando um mapa possui planetas em 'todos signos (3) de um mesmo elemento' forma-se o Aspecto poderoso chamado "Grande Trígono". Vemos um grande triângulo azul no mapa.

OPOSIÇÃO: 180° ♁ (TRAÇO VERMELHO)

Quando planetas se encontram em total 'polaridade', em signos totalmente opostos a 180° um do outro. Poderia ser representado por um cabo de guerra. Onde uma energia/ consciência não pode se manifestar sem que a outra não puxe sua força para o lado contrário.

Não é um aspecto tão aflitivo como a quadratura que exige 'esforço e energia' para ser vivido, pois se bem assimilado pode originar o 'caminho do meio' entre as duas energias, mas se mal compreendido pode fazer com que as égides astrológicas envolvidas sempre conflitem uma com a outra, originando devaneios de ambas 'para um lado ou para o outro'.

ASCENDENTE: (SIGNO LOCALIZADO A ESQUERDA DO MAPA ONDE EXISTE UMA SETA QUE O CRUZA)

O ASCENDENTE, OU TAMBÉM CHAMADO, SIGNO EM ELEVAÇÃO, CORRESPONDE AO SIGNO QUE SE ELEVA NO ORIENTE (LESTE) EM RELAÇÃO AO HORIZONTE, INDEPENDENTE DA HORA EM QUE NASCEMOS. ESTE INSTANTE PODEROSO MARCA O PRIMEIRO MOMENTO EM QUE A PESSOA RESPIRA SOZINHA INDEPENDENTE DO CORDÃO UMBILICAL MATERNO, ABSORVENDO TODAS AS ENERGIAS PLANETÁRIAS NO MOMENTO, CONSTITUINDO VERDADEIRAMENTE, 'O SER'.

O ASCENDENTE COMPLETA A TRIÁDE MARCANTE DO "TODO" DA PESSOA: SOL- ESPÍRITO, LUA- ALMA E POR FIM O ASCENDENTE - CORPO.

ELE POR SUA VEZ É MUITO DIFÍCIL DE DESCREVER CONCRETAMENTE. NÓS POSSUÍMOS A INDIVIDUALIDADE DE NOSSO SIGNO SOLAR, REAGIMOS E NOS ADAPTAMOS AO FLUXO DA VIDA COM O NOSSO SIGNO LUNAR MAS COMO ATUAMOS NO MUNDO E UTILIZAMOS UMA "MÁSCARA" PARA VIVER NO MESMO, CORRESPONDE AO NOSSO ASCENDENTE. É PRATICAMENTE IMPOSSÍVEL MENSURAR A PERSONALIDADE DE UMA PESSOA APENAS COM AS POSIÇÕES DO SOL E DA LUA, POIS O ASCENDENTE DEMONSTRA COMO A PESSOA MANIFESTA O SEU INTERIOR DE FORMA EXTERIOR, ELE É A MANEIRA QUE NOS SENTIMOS EXCLUSIVAMENTE NÓS MESMOS, COMO ABORDAMOS A VIDA E INTERAGIMOS COM ELA.

ELE ESTÁ LIGADO SEMPRE A APARÊNCIA, É COMO SOMOS VISTOS PELOS OUTROS, EXPRESSADO POR NÓS DE FORMA ESPONTÂNEA. O ASCENDENTE É A PRÓPRIA TERRA (CORPO), LIGADO AO FÍSICO, VITALIDADE E TEMPERAMENTO DA PESSOA.

SUA ENERGIA NO MAPA PODE SER COMPLETADA SE HOUVER PLANETAS PRÓXIMOS A ELE, ASSIM COMO NA CASA 1, ALTERANDO ASSIM SUAS CARACTERÍSTICAS. COMO COMPLEMENTO DA ANÁLISE DA PERSONALIDADE DEVEMOS SEMPRE ESTUDAR O REGENTE DO ASCENDENTE.

POR EX.: ASCENDENTE GÊMEOS, SEU REGENTE É MERCÚRIO, SUA POSIÇÃO NO MAPA SIGNIFICA COMO É MANIFESTADA A ENERGIA BÁSICA E MOTIVADORA DA PESSOA, ASSIM COMO OS SEUS ASPECTOS, SIGNO E CASA.

COM AQUÁRIO, PEIXES E ESCORPIÃO EM ASCENÇÃO, DEVEMOS SEMPRE OLHAR PRIMEIRO O REGENTE ANTIGO, OU SEJA, SATURNO, JÚPITER OU MARTE, PARA DEPOIS ANALISAR URANO, NETUNO OU PLUTÃO.

O PLANETA REGENTE DO ASCENDENTE É TÃO IMPORTANTE QUE É CONHECIDO COMO O "REGENTE DO MAPA", POIS QUANDO CONSEGUIMOS SINTONIZAR A ENERGIA DELE, PASSAMOS A SER MUITO MAIS AUTOMOTIVADOS EM RELAÇÃO A VIDA. SIGNOS POSITIVOS-MASCULINOS, AR E FOGO, TENDEM A CONDUZIR A ENERGIA DINAMICAMENTE, SIGNOS NEGATIVOS-FEMININOS, ÁGUA E TERRA, TENDEM A CONSERVAR A ENERGIA, INTERIORIZANDO-A.

INICIANDO ANÁLISE DO MAPA:

Agora com todos estes dados, resta ao estudante 'alinhar' as informações com interpretações particulares.

Foram passadas as égides que possuem os **signos e ascendente**, os significados vibracionais dos **planetas**, os assuntos relacionados às **casas** e por fim os **aspectos** que fazem as conexões entre estas realidades/ consciências.

Agora pegando planeta por planeta em seu mapa astral e vendo seu 'real posicionamento' por signo, casa e aspectos que forma com outros planetas, deve surgir a "Interpretação" particular de cada um.

ASTROLOGIA

Clássica e Esotérica

Módulo 2

REVOLUÇÃO SOLAR – INTERPRETAÇÃO 1ª PARTE

1º) TER O MAPA NATAL E O DA REVOLUÇÃO SOLAR PARA A INTERPRETAÇÃO.

2º) ANALISAR O SOL DA REVOLUÇÃO SOLAR, VER SIGNO, CASA E ASPECTOS.

3º) VER A LUA E O ASCENDENTE DA REVOLUÇÃO SOLAR E SOBREPOR SOBRE O MAPA NATAL.

- A LUA REPRESENTA O INCONSCIENTE, AS FRAGILIDADES E OS POSSÍVEIS MEDOS. TRAÇAR ASPECTOS (SE TIVER) ENTRE A LUA NATAL E A DA REVOLUÇÃO SOLAR. ISTO INDICARÁ COMO ESTAS ENERGIAS SE MANIFESTARÃO.

- O ASCENDENTE REPRESENTA SEMPRE A ENERGIA DE MARTE E ÁRIES, ENTÃO SIGNIFICA COMO AGIREMOS, TOMAREMOS ATITUDES E DEMONSTRAREMOS NOSSA PERSONALIDADE.

4º) VER REGENTE DO ASCENDENTE DA REVOLUÇÃO SOLAR, POSICIONAMENTO: CASA , SIGNO E ASPECTOS. RECOMENDA-SE QUE SEJA ENFOCADO TAMBÉM A ANÁLISE DESTE MESMO REGENTE (PLANETA) DA REVOLUÇÃO SOLAR NO MAPA NATAL, POIS É A MESMA ENERGIA.

5º) OBSERVAR NA REVOLUÇÃO SOLAR SE EXISTEM PLANETAS NAS CÚSPIDES DA CRUZ: ASC/ DÉSC MC/ DESC. SE EXISTIREM DEVEM SER MUITO BEM ANALISADOS.

6º) VER SE ESTE PLANETA ENCONTRADO NA CRUZ DA REVOLUÇÃO COINCIDE EM CONJUNÇÃO COM ALGUM PLANETA NO MAPA NATAL.

7º) OBSERVAR SE EXISTE PLANETAS RETRÓGRADOS NO MAPA DA REVOLUÇÃO SOLAR. MERCÚRIO, VÊNUS E MARTE INDICAM REFLEXÕES A SEREM FEITAS NO POSICIONAMENTO PESSOAL, OU SEJA, FORMA DE PENSAR, RELACIONAR E AUTO EXPRESSAR. JÚPITER, SATURNO, URANO, NETUNO E PLUTÃO AGEM DE MANEIRA IMPESSOAL, INTERAGINDO COM O MEIO EXTERNO.

8º) OBSERVAR NA REVOLUÇÃO SOLAR SE EXISTEM ASPECTOS PODEROSOS (GRANDE TRÍGONO, T' SQUARE, GRANDE CRUZ, GRANDE SEXTIL), ELES SÃO IMPORTANTES.

9º) VER SE OS ASPECTOS SÃO APLICATIVOS OU SEPARATIVOS, TAMBÉM CHAMADOS DE CRESCENTES OU MINGUANTES. ISTO INDICA QUE ALGO JÁ FOI ASSIMILADO (SEPARATIVO OU MINGUANTE) OU SE AINDA SERÁ FEITO (APLICATIVO OU CRESCENTE). ESTA ANÁLISE SERVE MAIS PARA QUADRATURAS E TRÍGONOS.

10º) REALIZAR A PROGRESSÃO SOLAR. COMO O ZODÍACO SE DIVIDE EM 12 CASA E SIGNOS, CONTA-SE MAIS OU MENOS 1 MÊS PARA CADA CASA, CONSIDERANDO QUE O SOL (VONTADE, ESPÍRITO) VAI ENFRAQUECENDO CONFORME O PASSAR DO ANO. TEMOS O MOVIMENTO DAS ESTAÇÕES: INICIA COM PRIMAVERA, VERÃO, OUTONO E INVERNO (INFERNO ASTRAL) MANIFESTADAS TRINAMENTE, OU MESMO AS 4 FASES DA LUA: NOVA, CRESCENTE, CHEIA E MINGUANTE COM 3 ESTÁGIOS CADA. ESTA PROGRESSÃO PODE SER DIRETA OU CONVERSA. A DIRETA É QUANDO SAÍMOS NO SENTIDO DOS SIGNOS, OU SEJA, DO LUGAR ONDE ESTÁ O SOL PARA O PRÓXIMO SIGNO. ESTÁ LIGADA AS FORÇAS CONSCIENTES DO "EU". A CONVERSA É QUANDO FAZEMOS O MOVIMENTO DAS ERAS, OU SEJA, PARTIMOS DE ONDE ESTÁ O SOL E VAMOS PARA O SIGNO ANTERIOR. NOS DEMONSTRA AS ENERGIA QUE VIRÃO DE FORA, EXTERNAMENTE E AGIRÃO MAIS A NÍVEL INCONSCIENTE.

11º) PREVISÃO DE UM ACONTECIMENTO – TÉCNICA – 'ANÁLISE DE GRAUS' – 1 GRAU 1 MÊS. SÓ É VÁLIDA PARA PLANETAS QUE SE ENCONTRAM COM MENOS DE 12º DISTANTES UM DO OUTRO. POR EXEMPLO: TEMOS NO MAPA DA REVOLUÇÃO SOLAR MARTE 10º EM GÊMEOS E JÚPITER 15º EM GÊMEOS. UTILIZANDO ESTA TÉCNICA PODEMOS PREVER QUE A CONJUNÇÃO ACONTECERÁ EM '5 MESES' OCACIONANDO UM ACONTECIMENTO. OLHAR A CASA, SIGNO E ASPECTOS QUE FORMAM NA REVOLUÇÃO SOLAR, BEM COMO SOBREPÔ-LA SOBRE O NATAL. AS DUAS INTERPRETAÇÕES PODEM DAR FORTES INTERPRETAÇÕES SOBRE O ACONTECIMENTO.

12º) ANÁLISE MAIS APROFUNDADA DO ASCENDENTE DA REVOLUÇÃO SOLAR: VER O REGENTE TANTO NA REVOLUÇÃO SOLAR COMO NO RADICAL. SOBREPONDO O ASCENDENTE NO NATAL PODE ACONTECER DE SUA ENERGIA 'ENFRAQUECER' DE ACORDO COM A CASA QUE CAIR, POR EXEMPLO, ASCENDENTE ÁRIES CAIR NA 12 DO MAPA NATAL, A ENERGIA FORTE DE ÁRIES ESTARÁ REPRESADA NAS EMOÇÕES INCONSCIENTE DA CASA 12. REALIZAR A PROGRESSÃO DO ASCENDENTE, ASSIM COMO FOI COM O 'SOL' E VER OS PLANETAS QUE ENCONTRA NO CAMINHO BEM COMO OS ASPECTOS QUE FORMA, TANTO NO MAPA DA REVOLUÇÃO SOLAR COMO SOBREPONDO-O NO RADICAL E TAMBÉM PROGREDINDO.

MAPA ASTRAL E REVOLUÇÃO SOLAR PRESIDENTE

MAPA NATAL

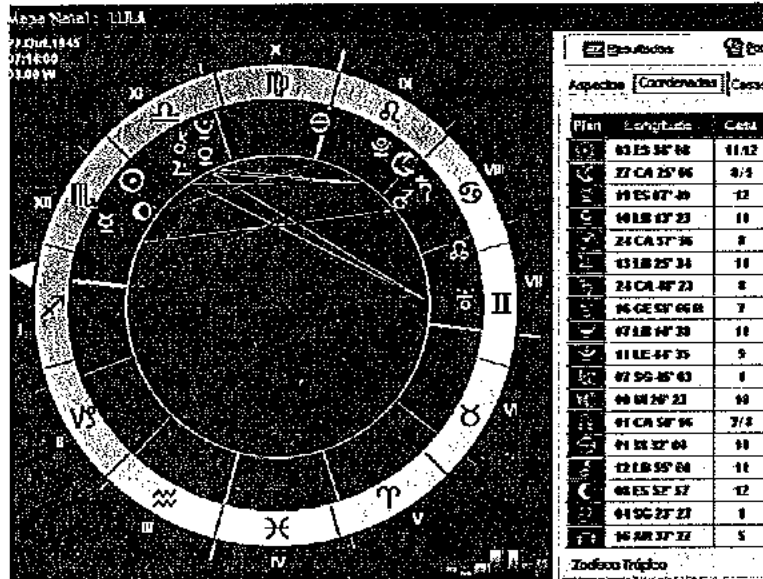

REVOLUÇÃO SOLAR 2006

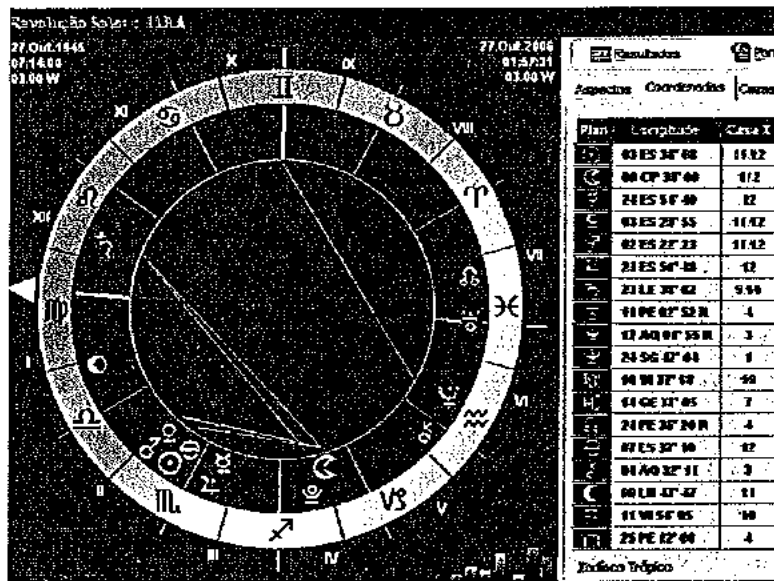

ASTROLOGIA PESSOAL: L U L A

RAIO – X Fonte: Folha S. Paulo de 26/05/1994

Nome: Luiz Inácio Lula da Silva (Lula foi acrescentado em cartório, em 1982).

Data de Nascimento: 27/10/1945 (registro como sendo 06/10/1945).

Hora de Nascimento: 7 horas e 14 minutos.

Local de Nascimento: Garanhuns (Pernambuco).

Filiação: Aristides da Silva, agricultor e depois ensacado da Companhia Docas de Santos; Eurídice Ferreira Silva, agricultora.

Estado Civil: Casado com Marisa Leticia da Silva

Filhos: Marcos Cláudio dos Santos (adotado, nasceu do primeiro casamento de Marisa), Fábio Luiz da Silva, Sandro Luiz da Silva, Luiz Cláudio Lula da Silva e Luriam Cordeiro da Silva (nascida de sua ligação com Miriam Cordeiro, antes do seu segundo casamento)

Formação Escolar: Técnica (2º Grau/Senai)

Profissões: Metalúrgico (1960-1972), Dirigente Sindical (1975-1980), Dirigente Partidário (1980-1994), Deputado Federal (1987-1991)

PORQUE O SEU ASC PODE ESTAR NO SIGNO DE SAGITÁRIO:

- 1º- Nasceu em 27/10/1945, porém foi registrado como tendo nascido em 06/10/1945!
- 2º- "Lula", não consta do seu registro de nascimento original. Foi colocado. É apelido. Quando "Lula" adotou este apelido, Urano transitava a 1º de Sagitário!
- 3º- O seu avantajado tipo físico!
- 4º- Os seus casamentos: uma 7ª Casa em Gêmeos é muito mais indicativo do que uma 7ª Casa em Touro!
- 5º- Lula goza de um amplo apoio nos meios estudantis e universitários.
- 6º- A Classe Trabalhadora da qual é o seu líder máximo, é regido pelos Signos Mutáveis!
- 7º- O Seu Meio do Céu no Signo de Virgem reflete muito bem a sua liderança junto à Classe Trabalhadora...
- 8º- Júpiter "regente" do seu ASC estava a 0º de Virgem (MC) quando foi fundado o PT em 12 de Maio de 1980...
- 9º- O PT foi fundado em São Bernardo do Campo por metalúrgicos...e Marte o "seu representante" estava a 2º de Virgem...(MC de Lula)
- 10º- Sol e Mercúrio transitavam pela sua 6ª Casa, quando o PT foi fundado!
- 11º- Quando perdeu para Collor em final de 1989, Plutão estava em Conjunção com Mercúrio na 12ª Casa: foi vítima de uma armação!
- 12º- Lula viajou mais de 100 mil Km pelo Brasil durante suas 4 candidaturas. Ninguém conhece tão bem o "outro lado do Brasil" como ele!

Pesquisa: Darci Lopes

REVOLUÇÕES PLANETÁRIAS

Utilizando sempre o mapa da Revolução Solar como base anual, podemos realizar as revoluções lunares, mercurianas e venusianas sobrepondo-as sobre a solar e conseqüentemente sobre o mapa natal, podendo assim realizar as devidas previsões e reflexões sobre a égide da revolução escolhida. As revoluções de Marte, Júpiter e Saturno atuam de forma direta sobre o mapa natal.

Revolução Lunar: Renova-se em 28 dias – Ver casa que está a Lua e aspectos que possui, sobrepor no mapa solar e ver a tendência mensal. Ver ascendente e regente e sobrepor na revolução solar, indica a força “reativa” como tendência mensal. Importante observar aspectos poderosos e planetas próximos às cúspides do Asc, FC, Desc, e MC.

Além de indicar sobre sentimentos e como reagimos durante as questões do mês, o mapa da revolução lunar pode dizer sobre a consciência vital/etérica (nossa saúde) e como podemos lidar com o Karma ancestral (familiar) que devemos resgatar em cada reencarnação para nos tornarmos “solares” e vencer o emocional incompleto.

Revolução Mercuriana: Renova-se aprox. em 1 ano– Ver casa que está Mercúrio e aspectos que possui, sobrepor no mapa solar e ver a tendência anual de forma conjunta. Ver ascendente e regente e sobrepor na revolução solar, indica a tendência prometida para o ano. Pode-se progredir assim como o mapa da Revolução solar “cada casa 1 mês”. Importante observar aspectos poderosos e planetas próximos as cúspides do Asc, FC, Desc, e MC.

Além de indicar sobre como podemos utilizar a força mental , adquirir aprendizados, lidar com assuntos diários e também realizar negócios, o mapa da revolução mercuriana pode dizer sobre a consciência intuicional (Budhi) e como podemos atuar da melhor forma (tendo consciência dos desafios e fluências) com os eflúvios Mikaelinos, a consciência semi deífica que nos guia ao lado do Sol rumo ao androginismo consciente.

Revolução Venusiana: Renova-se aprox. em 9 meses. Ver casa que está Vênus e aspectos que possui, sobrepor no mapa solar e ver a tendência e influência do ciclo venusiano. Ver ascendente e regente e sobrepor na revolução solar, indica vibrações ligadas a relacionamentos/ associações e parte financeira. Importante observar aspectos poderosos e planetas próximos às cúspides do Asc, FC, Desc, e MC.

O mapa da revolução venusiana pode dizer sobre a consciência Angélica (Abstrata - Manas Superior) e como podemos atuar da melhor forma (tendo consciência dos desafios e fluências) com os eflúvios angélicos que a todo momento na atualidade trabalham conosco. Ter Mapa Natal e as revoluções solar, mercuriana e venusiana juntos para uma boa reflexão (lunar mensal se quiser).

Revolução Marciana: Renova-se aprox. em 2 anos – Ver casa que está a Marte e aspectos que possui. Ver ascendente e regente. Pode-se progredir cada casa aproximadamente 2 meses no próprio mapa e sobrepor o ascendente e meio do céu no mapa natal para algumas reflexões. Importante observar aspectos poderosos e planetas próximos as cúspides do Asc, FC, Desc, e MC.

Indica como usamos a energia marciana nas auto afirmações e nos desejos e anseios de realizar e concretizar nossos objetivos e metas. A força de como mudamos nosso direcionamentos em busca de vibrações novas e renovadoras também é muito presente no ciclo marciano.

O mapa da revolução marciana pode dizer sobre a consciência astral e como podemos atuar da melhor forma (tendo consciência dos desafios e fluências) com estes eflúvios da 4ª dimensão bem “próximos ao físico” atuando diretamente em nossa 3ª dimensão.

Revolução Jupiteriana: Renova-se aprox. em 12 anos– Ver casa que está Júpiter e aspectos que possui. Ver ascendente e regente. Indica a tendência prometida para 12 anos. Pode-se progredir no próprio mapa da revolução uma casa a cada ano (12 casas/ 12 anos), assim como sobrepor o ascendente e meio do céu no mapa natal para algumas reflexões. Importante observar aspectos poderosos e planetas próximos as cúspides do Asc, FC, Desc, e MC.

Indica nossos caminhos de progressão na vida, abertura de caminhos e como podemos ter “Fé” e apostar na vida, mesmo que no desafio quando “conjunto” (sobreposto no mapa natal) com algum planeta desafiado.

O mapa da revolução jupiteriana pode dizer sobre a consciência espiritual maior (Atmã) e como podemos atuar da melhor forma (tendo consciência dos desafios e fluências) com os eflúvios espirituais emanados da própria Consciência Crística do momento (Jesus em Peixes – Maitréia em Aquário).

Revolução Saturnina: Renova-se aprox. em 29 anos– Ver casa que está Saturno e aspectos que possui. Ver ascendente e regente. Indica a tendência prometida para 29 anos. Pode-se progredir no próprio mapa da revolução uma casa a cada aproximadamente 2 e 1/2 anos, assim como sobrepor o ascendente e meio do céu no mapa natal para algumas reflexões. Importante observar aspectos poderosos e planetas próximos as cúspides do Asc, FC, Desc, e MC.

Indica nossos caminhos de aprendizados, amadurecimento e comprometimento com nossa “consciência espiritual interna”.

O mapa da revolução saturnina pode dizer sobre a consciência mental concreta (humana) e como podemos atuar da melhor forma (tendo consciência dos desafios e fluências) na “abertura do portal” consciente rumo as verdades espirituais do mundo angélico, semi deífico e deífico. Isto somente ocorre quando aceitamos nossa própria sombra e os desafios propostos para iluminá-la com a consciência de Saturno.

UTILIZANDO AS REVOLUÇÕES EM CONJUNTO COM AS PROGRESSÕES E CICLO CABALÍSTICO DE 39 ANOS

Progressão: As progressões simbolizam a evolução do ser humano, como "lida" com as experiências que a vida proporciona. Pode-se dizer que são as energias e vibrações que vão de "dentro para fora", ao contrário dos trânsitos e revoluções que simbolizam as energias e vibrações que vem de "fora para dentro".

Existem 2 tipos de Progressões ou Direções como também são chamadas:

- **Primárias** : Cálculos mais complexos que se baseiam nos ensinamentos deixados por Ptolomeu. Nesta técnica o horário de nascimento precisa estar "precisamente correto" pois cada 4 minutos simboliza um ano de vida da pessoa na previsão.

- **Secundárias** : Muito utilizadas para previsões. A **Progressão Lunar** é mais utilizada devido ter a progressão mais rápida. Os planetas progridem após o nascimento da pessoa tendo uma determinada evolução de graus no zodíaco por ano. As progressões mais importantes estão ligadas ao Sol, Lua, Asc, Mc e também regente do ascendente.

Pode-se dizer que Sol, Asc, Mc assim como Mercúrio, Vênus e Marte progridem em torno de 1º por ano.

A Lua progride em torno de 13º por ano completando sua progressão em torno de 17 a 28 anos.

Júpiter progride aproximadamente 1º grau a cada 6 anos.

Saturno progride aproximadamente 1º grau a cada 9 anos.

Urano, Netuno e Plutão praticamente não progridem a ponto de considerar suas experiências em uma reencarnação pelo fato de seus movimentos de translação serem muito lentos.

Em 80 anos Urano progride aproximadamente 5º, Netuno 3º e Plutão nenhum.

Observem se estes planetas no "mapa natal" possuem algum planeta formando conjunção em "aplicação", em determinado momento "ocorre" a conjunção entre eles na progressão secundária.

Planetas retrógrados possuem o movimento converso na progressão, tendo em determinada etapa da vida o movimento direto recuperado. Esta etapa será melhor detalhada mais adiante na parte correspondente a astrologia cármica.

Observando as progressões deve-se ver os aspectos que formam com o mapa natal (principalmente conjunções) assim como também na revolução escolhida para a análise ou previsão. O signo, casa, planetas e aspectos devem ser analisados, principalmente ascendente e meio do céu.

O Programa Pegasus realiza estas progressões, tanto primárias como secundárias. Basta após ter feito o mapa a ser analisada clicar na barra localizada "abaixo da tela" o que quer consultar, primárias ou secundárias.

O Programa oferece inclusive a progressão "pré- natal" referente a técnica que oferece previsões utilizando "dias antes do nascimento", por exemplo, se quer saber previsões para 15 anos, o programa faz o mapa de 15 dias anterior ao nascimento, oferecendo dados para que exista a análise.

Ciclo Cabalístico de 39 anos:

É possível saber qual o planeta mais importante no momento atual para análise revolução, trânsitos e progressão. A tabela abaixo pode oferecer este posicionamento.

	Domingo	Segunda	Terça	Quarta	Quinta	Sexta	Sábado
1ª Hora	Sol	Lua	Marte	Mercurio	Júpiter	Vênus	Saturno
2ª Hora	Vênus	Saturno	Sol	Lua	Marte	Mercurio	Júpiter
3ª Hora	Mercurio	Júpiter	Vênus	Saturno	Sol	Lua	Marte
4ª Hora	Lua	Marte	Mercurio	Júpiter	Vênus	Saturno	Sol
5ª Hora	Saturno	Sol	Lua	Marte	Mercurio	Júpiter	Vênus
6ª Hora	Júpiter	Vênus	Saturno	Sol	Lua	Marte	Mercurio
7ª Hora	Marte	Mercurio	Júpiter	Vênus	Saturno	Sol	Lua
8ª Hora	Sol	Lua	Marte	Mercurio	Júpiter	Vênus	Saturno
9ª Hora	Vênus	Saturno	Sol	Lua	Marte	Mercurio	Júpiter
10ª Hora	Mercurio	Júpiter	Vênus	Saturno	Sol	Lua	Marte
11ª Hora	Lua	Marte	Mercurio	Júpiter	Vênus	Saturno	Sol
12ª Hora	Saturno	Sol	Lua	Marte	Mercurio	Júpiter	Vênus

Considera-se sempre a 1º hora do dia como sendo da 1 às 2 da manhã. Através do conhecimento da hora e dia da semana de nascimento acha-se o ciclo de nascimento. Após achar o planeta correspondente deve-se ir no sentido inverso do oferecido da tabela para achar o ciclo atual, por exemplo, o ciclo de nascimento foi sol, o próximo será marte, depois júpiter, posteriormente saturno e assim por diante.

As vibrações e seus períodos correspondente em anos: - 9 anos da Lua com muitas mutações, - 8 anos de Mercúrio de muito aprendizado intelectual, - 4 anos de Vênus de muita intensidade com relacionamentos, - 3 anos do Sol de muita vida, realeza, - 2 anos de Marte de muita desavença, grandes disputas ou até mesmo litígios, - 7 anos de Júpiter de grande benevolência, de muita expansão, - 6 anos de Saturno de duras provas, desafios. **(Atenção as conjunções com o planeta no ciclo, o benevolente pode virar desafiador e vice-versa)**

Dos 0 a 39 anos- experiências físicas, dos 39 aos 78 anos- experiências anímicas (alma- interior), 78 em diante – experiências espirituais.

O TETRAGRAMATON NA ASTROLOGIA

Quando falamos dos domicílios celestes partindo de Áries casa 1- Marte até a 12ª onde temos Peixes- Júpiter (nesta técnica não utilizamos os 3 exteriores) podemos realizar a reflexão acima para desenharmos o pentalfa cósmico (tetragramaton), dividindo os 12 signos em 4 setores que através dos planetas que vibram em cada um deles, podemos realizar muitas deduções através do conhecimento iniciático passado pelos Mestres ao longo da evolução humana.

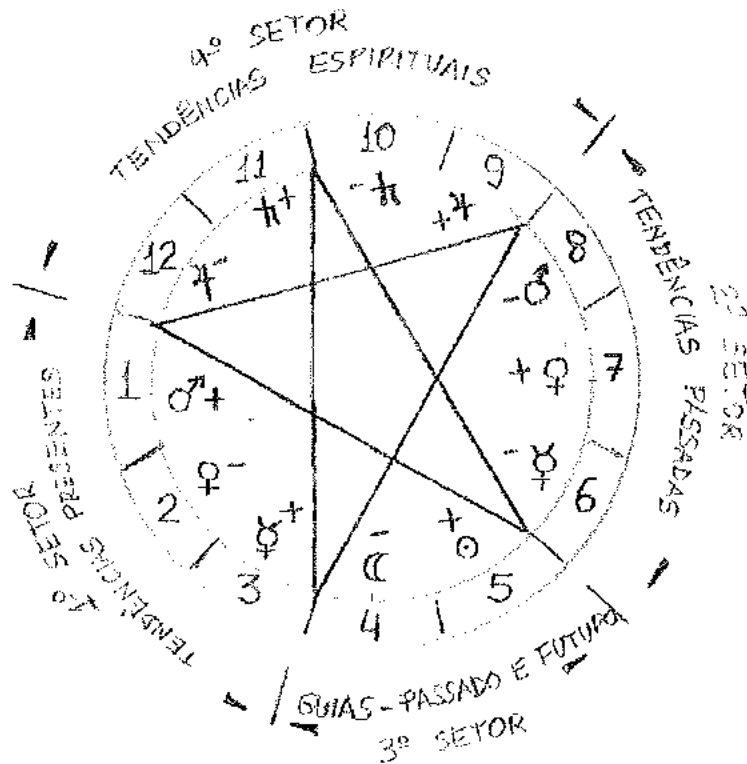

Vemos na ilustração acima os 12 setores e seus devidos domicílios fechando o cinturão zodiacal.

No **1º Setor** temos a sutilização de consciência partindo de Marte (3º trono/ logos- corpo) Vênus (2º trono/ logos- alma) e Mercúrio (1º trono / logos - espírito). Partindo deste 1º setor temos todas as **tendências presentes (e também futuras)** que realizamos com qualquer planeta. Vamos realizar um exemplo: Se temos o Sol em Áries e queremos analisar esse setor.

Colocamos o Sol na casa 1 simbolicamente na mandala acima e não no mapa natal automaticamente temos Touro na casa 2 e Gêmeos na casa 3. Caso o Sol natal fosse Leão a casa 2 seria Virgem e a 3 seria Libra e assim sucessivamente.

Voltando ao exemplo do Sol em Áries devemos ver se existem planetas em Touro e em Gêmeos que seriam consciências ativadas durante a vida da pessoa. Devemos dividir estes setores (casas simbólicas nesta técnica) assim como os signos, 30 em 30°, por exemplo, o Sol em Áries está a 15° e temos Vênus em Touro a 22°, progredindo 1° - 1 ano teríamos a pessoa atingindo a consciência de Vênus em Touro com 37 anos (15° de Áries até o seu final 30° - total de 15°, mais os 22° de Touro (15 + 22) chegaríamos a Vênus = 37 para ser atingido).

Assuntos ligados a sua individualidade (Sol) estaria ligada no futuro as realidades venusianas taurinas (posses, estabilidade, 5ª consciência etc).

No 2º Setor temos a densificação da energia ou consciência presente partindo de Mercúrio (1º trono / logos - espírito) Vênus (2º trono/ logos- alma) e Marte (3º trono/ logos- corpo). Estas vibrações estão ligadas ao passado – Karma. Podemos ver se existem planetas nestes setores da seguinte forma: Seguindo o exemplo anterior com o Sol em Áries no setor 1 vemos se existem planetas em Virgem (casa 6), Libra (casa 7) e Escorpião (casa 8), se o Sol fosse em Leão a casa 6 seria Capricórnio, a 7 seria Aquário e por fim a 8 seria Peixes, também deveríamos observar se existem planetas nestes signos como no exemplo anterior.

A existência de planetas nestes setores da mandala (6, 7 e 8) indicam que a consciência deles possuem ligações passadas (kármicas) com a consciência do planeta analisado no setor 1. Representam experiências e apegos passados não superados e que são trazidos de volta nesta presente reencarnação.

Seguindo ainda o exemplo de Áries na casa 1 para início de interpretação: Sol na casa 1 em Áries e por exemplo Lua em Escorpião no setor 8. A individualidade Solar (força interior) não trabalhou bem a transformação (Escorpião) dos sentimentos (Lua).

Planetas no 8º setor representam ligações passadas bem “fortes e presentes” na vida atual (Marte – 3º trono/ logos – denso), na casa 7 menos denso e por fim na casa 6 experiências a níveis mais sutis.

Quando é dito sutil ou denso é no sentido de “sentir e viver” o passado no presente.

Pegando ainda o exemplo da Lua em Escorpião como karma pode-se “progredir” esta Lua colocando-a na casa 1 em Escorpião e ver se ao longo da vida “progredindo-a 1° por ano” se ela encontra algum outro planeta nos signos seguintes (no caso sagitário e capricórnio como casa 2 e 3) de forma a “ativar” esta consciência do passado.

No 3º Setor temos o 4º signo e o 5º utilizando a técnica passada. Simbolizam os Guias (Mestres) que trazemos na vida atual como consciências já trabalhadas. Casa 4 – Karma (trabalho- experiência) que pode tanto ser fluente ou desafiador conforme nosso livre arbítrio, representando como “agimos” com o nosso Mestre interno na reencarnação anterior.

Casa 5- Representa se trazemos uma consciência atual (planeta) para trabalhar com nosso Mestre interno no presente.

Seguindo o exemplo de Áries teríamos a consciência da casa 4 ativada se houver planeta em Câncer (4º signo contando a partir de Áries) e por fim teríamos a consciência da casa 5 ativada se houver planeta em Leão.

Assim como foi no exemplo anterior da Lua kármica em escorpião podendo progredí-la colocando-a na casa 1, "o mesmo" pode ser feito com qualquer outro planeta, inclusive com os "guias", simbolizando "guias" para qualquer planeta.

No 4º Setor temos as casas (signos) 9, 10, 11 e 12. São considerados as energias/ consciências jupiterianas e saturninas (ver ilustração na página anterior). Simbolizam as possíveis **tendências espirituais** que trazemos na vida atual.

Planetas nestes setores sempre representam "oportunidades" de ganho real de consciência nesta vida. Nas casas jupiterianas sempre o lado do "amor" é vibrado, não no sentido de sentimento e sim de portais que se abrem em determinados momentos da vida como bênçãos divinas, de forma "ativa e buscadora" (Júpiter +) na casa 9 e de forma "passiva e intuitiva" (Júpiter -) na casa 12.

As casas saturninas representam o "burilar da pedra bruta interna sendo transformada em filosofal" através do "rigor" no sentido de transformação de "valores passados" com experiências atuais marcantes, mas sempre rumo a espiritualidade. Com "Saturno -" casa 10 temos a transformação ligada a "busca de metas e objetivos espirituais" para que o portal se abra, com "Saturno +" temos a transformação prometida através de aprendizados conjuntos, envolvendo pessoas e grupos para ganho de consciência, mas sempre com a tônica do rigor.

Os aspectos dos planetas natais colocados nesta mandala predizem como vivemos as experiências prometidas nesta vida, nunca esquecendo que podemos colocar "qualquer" planeta natal na casa 1, originando automaticamente novos posicionamentos para os outros planetas natais e em outros setores.

Para finalizar este capítulo falo um pouco do conhecimento passado pelo meu Mestre Profº Henrique José de Souza que sempre narrou a existência de Senhores Hierárquicos (Anjos da Evolução) sempre se projetando em nosso contexto evolucionar.

O 3º Senhor é o Senhor do passado, o 4º é o do presente mas que na verdade "também é passado" pelo fato de estarmos atrasados na senda evolucionar e já devíamos estar em uma 5ª realidade (5 elementos, 5 estados de consciência manifestados, etc). O 5º Senhor representa o presente e um futuro não muito distante e por fim o 6º Senhor que é o guia espiritual de todas estas realidades. Poderíamos associar para deixar como reflexão "e busca" para quem lê este estudo: 1º Setor- A própria pessoa e sua consciência, 2º Setor – o 3º Senhor, 3º Setor- Casa 4 – 4º Senhor e Casa 5- 5º Senhor, 4º Setor- 6º Senhor.

Trânsitos Planetários

O Trânsito Planetário é o **posicionamento atual dos Corpos celestes** no momento presente. Eles acrescentam uma energia vibracional extremamente fluente aos signos onde se encontram, acentuando, de forma benéfica ou desafiadora, aspectos natais de um Mapa. São considerados em leitura de previsões, como fortes indicadores de acontecimentos. Não podemos esquecer que as experiências trazem um objetivo, que seria a evolução do ser.

Para análise dos Trânsitos observar:

- a) Planeta transitando no céu.
- b) Casa e signo que ele está transitando.
- c) Os aspectos que são formados com esse transito e o mapa natal.

Os trânsitos são divididos em: **pessoais e impessoais**. Os pessoais são quando formam aspecto entre o mapa natal e os planetas: Sol, Lua, Mercúrio, Vênus, Jupiter e Saturno. Os impessoais são os trânsitos dos planetas coletivos, ou seja, Urano, Netuno e Plutão. Porém é interessante salientar que quanto mais lento o planeta mais demorado e sentido o aspecto que ele forma.

Como o transito dos planetas é anual, dependendo do aspecto formado no mapa ele traz **oportunidades** exemplo: **conjunção, sextil, trígono**. Como também pode trazer **desafios** no caso de configurar uma **quadratura ou oposição**.

Transito do Sol – o Sol leva 365 dias para voltar ao grau de nascimento. Nesse instante ele fica conjunto ao Sol natal trazendo um renascimento de energias, que será melhor entendido quando estudarmos a Revolução Solar. Quando ele está em oposição ao Sol natal gera um período de depressão. Quando forma uma quadratura no primeiro e no terceiro trimestre forma uma baixa menor de energia. É interessante nestes períodos a atenção com a saúde. O Sol anda 1º por dia.

Transito da Lua – A Lua muda de signo a cada dois dias e meio, sendo que o total do seu movimento se dá a cada 28 dias. A Lua é um indicador do estado de espírito, porém não ajudam a resolver problemas pessoais.

Transito de Mercúrio – O seu transito é muito rápido, e só levar em consideração que ele leva 88 dias para percorrer o seu trajeto. Quando ele está em movimento direto à comunicação se torna mais fluente e a sua disposição está em relação ao signo o qual ele se encontra. O seu transito se torna mais interessante quando ele está em movimento retrogrado, notar que a comunicação se torna confusa, as ordens são mal compreendidas, etc...

Transito de Vênus – Esse é um planeta rápido também, leva 9 meses para percorrer o seu caminho pelo Zodíaco, como o planeta Mercúrio o seu transito é muito rápido, assim sendo os seus efeitos não são devastadores. Quando está em movimento retrógrado pode mostrar um momento de decisão em relação à égide do signo.

Transito de Marte – Marte traz um princípio ativo ao mapa. Ele completa o seu transito no Zodíaco em 2 anos. Conforme ele vai passando pelo mapa natal vai formando aspectos de energia, indica inícios ou guerras. Ele intensifica os aspectos difíceis.

Transito de Jupiter – Jupiter percorre o seu trajeto no Zodíaco em 12 anos, portanto fica 1 ano em cada signo. Ele traz a energia de expansão, de prosperidade, de que modo recebemos novas informações. Ele só não trará boas energias se tivermos no mapa natal aspecto difíceis que serão energizados pela sua passagem.

Trânsito de Saturno – Saturno leva 29 anos para percorrer o Zodíaco, fica mais ou menos 2 anos e meio em cada signo, e isso faz com que seja um grande aprendizado, onde testa a capacidade de cada um relação ao que for desafiado.

Transito de Urano - O planeta Urano demora 84 anos para dar a volta em torno do Sol. Ele fica em torno de 7 anos em um signo. O seu transito traz liberdade e nos ajuda a quebrar padrões rígidos de comportamento.

Transito de Netuno - Netuno demora de 160 a 180 anos para dar a volta ao redor do Sol, ele fica aproximadamente 13 anos em um signo a sua força no transito está em dissolver o que foi construído. Ele nos suaviza.

Transito de Plutão - Plutão que demora 250 anos para dar a volta ao redor do Sol. Pode ficar de 13 a 30 anos em um signo. Ele promove regeneração e mudanças, transformação.

Com exceção do Sol e da Lua, todos os outros planetas têm o seu momento de **retrógração** durante o ano (Este assunto será mais aprofundado posteriormente). O transito retrógrado **passa 3 vezes** pelo mesmo ponto, isso é na marcha direta, na retrograda e novamente na direta. Esses trânsitos trazem bastante aprendizado quando estamos atentos a eles. Seria como uma força maior nos dando oportunidade de estarmos interagindo com o proposto.

Os planetas em transito também **formam aspectos com os Nodos Lunares e com a Roda da Fortuna**. Dois posicionamentos que devem ser estudados com atenção aspectos com o **Ascendente e com o Meio do Céu**, pois afetam diretamente a pessoa em relação à vitalidade física, na sua auto expressão e na posição social.

ASTROLOGIA KÁRMICA

Quando iniciamos qualquer estudo sobre astrologia kármica devemos saber que a palavra karma envolve tendências ligadas ao nosso passado, que podem ser tanto positivas e desafiadoras.

Todo e qualquer posicionamento celeste é kármico. Não nascemos sobre uma égide "gratuitamente" considerando isto como um acaso, devemos ver isto como algo causal, com "causa e um porque".

Inicialmente devemos ver os **planetas em exílio**, sempre oferecem fortes indícios que deve existir bastante esforço para se trabalhar suas égides, como uma "carta marcada" que não podemos evitar, sendo proposto um desafio na atual reencarnação. Os **planetas em domicílio** indicam fluências para suas égides, Karma positivo.

Vendo por este prisma podemos entender que aspectos desafiadores (quadraturas e oposições) nos oferecem indícios que possivelmente "atuamos" de forma contrária a égide dos planetas que os possuem, sendo que nesta atual reencarnação temos estes desafios para compensar os erros do passado.

Quando falamos dos aspectos fluentes (trígonos e sextis) temos um karma positivo (benção) em relação aos planetas que os envolvem, principalmente se tratando de um "grande trígono".

Podemos dizer que a **Lua** é o planeta mais kármico no sentido de "faltas" de nosso mapa astral, pois simboliza o passado, sempre querendo se adaptar e se completar.

De acordo com o signo que se encontra podemos interpretar que temos algumas "faltas" nesta vida em relação a égide zodiacal que se encontra.

Outros pontos importantíssimos no mapa astral que oferecem interpretações kármicas são a **Cabeça e Cauda do Dragão**, ou **Nodo Norte e Nodo Sul**.

Cabeça do Dragão – ♀ Cauda do Dragão- ♂

Sempre complementares e polares em uma mapa astral em exatos 180°.

A Cauda representa por onde nossa Karma entra no mapa astral, poderíamos dizer que ao mesmo tempo que representa uma **prisão ou corrente** que não nos deixa se libertar do signo e casa que se encontra representa também um ponto de **segurança**, pois sabemos "e bem" as vibrações que o setor onde ela se encontra possui.

A Cabeça do Dragão é onde devemos experimentar/ resgatar o Karma penderes em um lugar totalmente novo, então pode se dizer que é por onde o Karma sai no Mapa astral.

Sendo um lugar novo, quando acontecem imprevistos no setor costumamos ter **insegurança** e retornamos para sua polaridade, a cauda, mas por outro lado se aceitamos os desafios é o local onde mais possuímos aprendizados e resgates kármicos.

Com estes pontos **podemos e “devemos” traçar aspectos**, seguindo a interpretação clássica aspectos fluentes com os planetas geram possibilidades de boa atuação tanto com o nodo como também com o planeta, já com aspectos desafiadores indica ainda mais possibilidades de não sabermos interagir com os planetas envolvidos, gerando dificuldades. Já quando se fala de conjunções devemos ver que os planetas que estão com este aspecto em relação a um ou outro nodo, seja ele norte ou sul, é um nível de consciência que deve ser despertado e acompanhado “sempre junto” do nodo, como um **trabalho a ser verificado**.

Eles possuem **ciclos de 19 anos**, sendo 19, 38, 57 (próximo a 2ª Revolução de Saturno) 76 e assim por diante, sendo momentos importantes da vida nos setores que se encontram. **Observar os trânsitos** dos planetas para ver se os planetas apóiam ou dificultam estes ciclos.

Os **Planetas Retrógrados** também possuem uma conotação Kármica desafiadora, onde sempre a égide planetária é colocada em “xeque”. Considerando a astrologia clássica a vibração do planeta **perde sua plenitude**, por exemplo, Marte R perde a auto afirmação, a força, o vigor, Saturno R perde o senso de dever, a força de estruturar e organizar, Vênus R perde a forma de viver um amor pleno e assim por diante, indicando sempre que **trabalhamos mal a égide planetária** na vida (ou vidas) passada. Devemos saber que **Sol e Lua nunca estão retrógrados**.

Lilith (Lua Negra) ☾, representa também sempre um **ponto fraco e de sedução** onde se encontra no mapa, pode existir uma possível **perversão** dos valores e princípios planetários que aspectam com ela. Em **signos de ar e fogo Lilith seduz**, em **signos de água e terra Lilith é seduzida**. O signo oferece grande indício de possíveis impedimentos de se trabalhar construtivamente sua égide, assim como na casa que se encontra. Os aspectos que forma com os planetas devem ser estudados, onde os desafiadores acentuam as possíveis dificuldades e “muito cuidado” com os fluentes (trígonos e sextis), pois pode ser usada a égide planetária no sentido de seduzir, com uma fluência que não se percebe e pode estar sendo perniciososa.

Os planetas também simbolizam experiências ligadas a evolução humana, onde os aspectos que tanto podem ser desafiadores (karma negativo) e fluentes (karma positivo), oferecem indícios de experiências com as seguintes etapas da evolução:

☉ – Adâmica, ♃ – Hiperbórea, ♀ ♂ – Lemúria, ♁ ♃ – Atlântida e ♃ – Ária (a nossa - atual)

SINASTRIA MAPA DE RELACIONAMENTO E COMPOSTO

Quando falamos de uma **Sinastria** logo vem a nossa mente a palavra “**relacionamento**”...não deixamos de ter razão mas esta palavra também pode ser usada para medir diversas outras compatibilidades de uma pessoa com a outra como uma associação, sociedade, morar junto etc.

Existem dois tipos de mapas básicos que podem ser realizados para esta avaliação, um que faz os aspectos existentes entre os mapas analisados e também o mapa que possui um “ponto médio” entre todos os planetas, asc e mc dos mapas avaliados.

Abaixo vemos o mapa onde podemos observar os aspectos existentes entre dois mapas, no caso do Príncipe Charles e Lady Di.

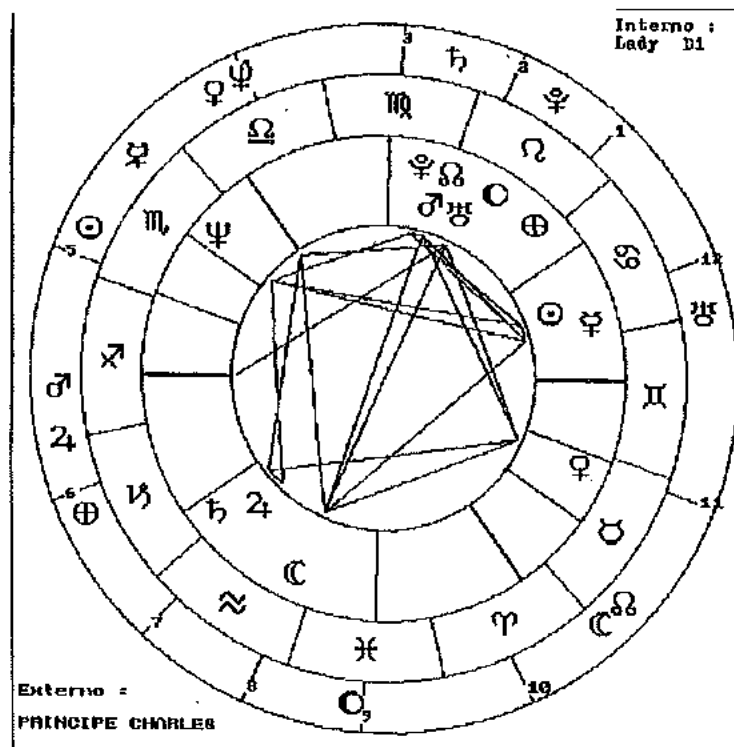

Com ele temos a possibilidade de ver, analisar e estudar **todos os aspectos fluentes e desafiadores** que existem entre ambas energias e consciências das pessoas envolvidas.

Quando falamos do **mapa de ponto médio** ou também chamado de **composto** temos uma mapa que representa exatamente o ponto médio de cada um dos planetas, asc e mc das pessoas envolvidas, por exemplo:

Se temos uma pessoa com o asc a **15° de Áries** e a outra com asc a **15° de Libra**, o ponto médio exato do asc do mapa composto de ambos resulta a **15° de Câncer**, o "ponto médio" entre ambos posicionamentos do asc.

A mesma coisa é feita com **todos os planetas**, resultando em um mapa único onde se pode analisar e indicar todos o relacionamento/ associação de uma forma geral.

Para iniciarmos qualquer tipo de **Sinastria** devemos sempre ver a triade da personalidade: **Sol, Lua e Ascendente**.

O **Sol** coloca a **razão e a individualidade** da pessoa que deve ser respeitada em um relacionamento, o famoso "ceder e pedir concessões".

A **Lua** nos prediz a **sensibilidade e o poder de adequação** entre ambos.

O **Ascendente** nos demonstra o **físico**, a atração corporal e possivelmente uma parte da personalidade que o outro vê.

O segundo passo está em ver a **casa 5** das pessoas analisadas, principalmente quando se trata de relacionamentos. Representa a **força inicial da brincadeira, do prazer e alegria** que temos ao nos sentir atraídos por alguém. É a fase do namoro, do gostar de ficar. Ver o signo e onde está seu regente, o local onde se encontra é muito importante.

Poderíamos dizer que o terceiro passo está em estudar a **casa 7** de ambos. Sempre é como nos portamos em um relacionamento, **como somos e o que esperamos dele**, os **planetas** neste setor indicam consciências e vibrações que sempre utilizamos nos relacionamentos. Ver sempre o signo e onde seu **regente** está no mapa, o setor que ele está é **muito importante** para que seja vibrada a força de se relacionar.

O setor onde está o **signo de Libra** deve sempre ser considerado como um local que existe um anseio ou mesmo necessidade de buscar algo externo, deve-se sempre levar em consideração seu posicionamento e também se existem planetas nele, pois tornasse consciência e energia utilizadas no relacionamento.

O planeta **Vênus** é fundamental na análise de uma Sinastria, seu posicionamento no mapa é **crucial** para se entender como a pessoa demonstra afeto, carinho e amor. Ver o **signo, casa e principalmente aspectos**.

Quando falamos de **relacionamentos** devemos ver algo que sempre nos oferece pistas quando falamos do dois sexos: **Homem e Mulher**.

Existe um direcionamento de interpretação mas que não deve ser tido como regra imutável é que a **Mulher** normalmente se sente atraída pelo homem que possui bons aspectos com seu **Sol e Marte**, afirmando sua parte masculina incompleta. Já o **Homem** com a mulher que possui bons aspectos com sua **Lua e Vênus**, afirmando sua parte feminina incompleta.

Os outros planetas em uma Sinastría:

Mercúrio: Afinidades nas idéias e fluência ou não na interatividade e comunicação.

Marte: Os desejos, os anseios, o sexo.

Júpiter: O acreditar e ter fé no relacionamento, a religião e a espiritualidade.

Saturno: A estabilidade, a responsabilidade, a estrutura para se seguir adiante.

Urano: A originalidade ou o imprevisto.

Netuno: O idealismo ou o engano.

Plutão: A intensidade ou a destruição.

ASTROLOGIA MUNDIAL

Quando falamos de Astrologia Mundial estamos nos referindo a observar um mapa de um **País, estado, cidade, região, etc.**

Refere-se a utilizar as mesmas técnicas oferecidas pela Astrologia só que vistas de uma forma mais ampla.

Os planetas seguem suas regras básicas sendo por exemplo o posicionamento de mercúrio como o povo aprende e desenvolve seu conhecimento e cultura, Vênus como ele se relaciona com os outros países, estados e assim por diante.

Os aspectos entre os planetas do mapa, como em toda análise, dão as matizes de fluências e desafios.

As casas astrológicas na Astrologia Mundial:

- 1 (Asc) – Como o País é visto, como demonstra sua força e fraquezas, forças armadas.
- 2- Sua economia e recursos naturais.
- 3- O ensino e educação, as comunicações.
- 4- Suas raízes e tradição, sua política.
- 5- O lazer, a diversão, os esportes.
- 6- O trabalho, a saúde pública.
- 7- Suas relações exteriores, diplomacia.
- 8- As reformas, resultados de associações e acordos.
- 9- As faculdades, a justiça, a religião.
- 10- O governo, os objetivos e metas nacionais.
- 11- Os projetos políticos como um todo.
- 12- Obras sociais.

Na página seguinte temos o mapa do Brasil considerado seu nascimento quando foi proclamada sua independência no dia 07 de setembro de 1822 – 16 50 h em São Paulo.

Mapa Natal : Indep Brasil

07.Sel.1822
16:50:00
03.00 W

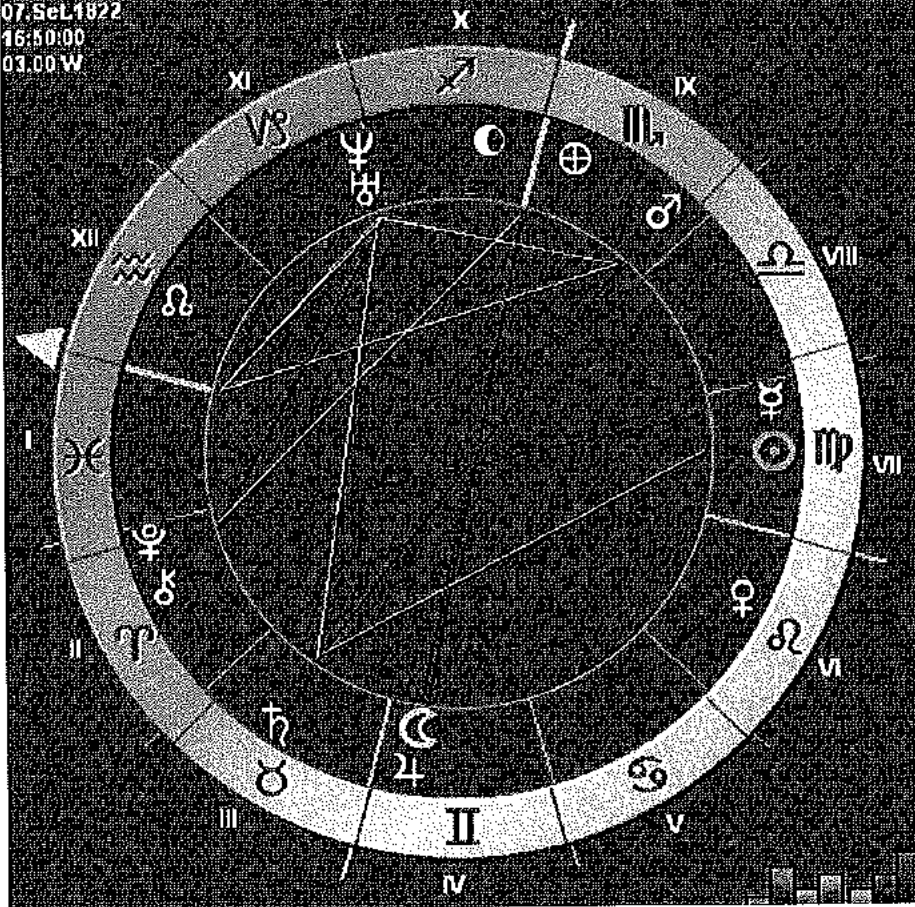

Plan	Longitud	Casa
☉	14 VI 34' 24	7
☾	07 GE 07' 33	4
☿	23 VI 48' 01	7/8
♀	18 LE 00' 19	6
♂	03 ES 41' 16	9
♃	06 GE 03' 07	4
♄	09 TO 56' 27 R	3
♅	03 CP 24' 28 R	11
♆	02 CP 29' 39 R	11
♇	00 AR 13' 42 R	2
ASC	00 PE 09' 19	1
MC	29 ES 23' 52	10
♁	15 AQ 47' 49 R	12
♂	22 ES 42' 28	9/10
♄	09 AR 02' 29 R	2
☾	08 SG 30' 32	10
♁	24 AQ 53' 49	12/1
Vix	15 GE 15' 20	4

Zodiaco Trópico

PROLUNA PREVISÃO E ACERTO DE HORÁRIO

Esta técnica foi criada pelo Búlgaro nacionalizado Uruguaio **Boris Cristoff**, possui um livro chamado **“La predicción astrológica por el sistema de la PROLUNA y sus derivados”** da Editora Kier para quem quiser se aprofundar ainda mais no que for passado.

É chamado de **Proluna** pelo fato de seguir a tradição do número 7, sendo que a **Lua** possui suas quatro fases setenárias (**7 dias para cada fase**), onde 7 anos de vida da pessoa correspondem a 1 casa do zodíaco como será explicado adiante. Um cálculo fácil de ser realizado através de noções básicas de matemática.

O Autor também cita as influências as influências **“Uranianas”** na técnica pois este planeta é o regente da astrologia de uma forma geral e possui seu ciclo renovado em **84 anos** o que origina em sua revolução (retorno ao ponto de origem) aproximadamente **7 anos por casa**.

Inicialmente devemos compreender o **Proluna** como mais uma possível técnica **para se realizar previsões** originando uma quantidade de **graus** para cada ano em que a pessoa vive, vamos para um **exemplo prático**:

- Inicialmente devemos compreender que o **Proluna** divide o mapa em **quatro quadrantes**: Asc até Fc (21 anos), Fc até Desc (42 anos), Desc até Mc (63 anos) e por fim Mc até Asc (84 anos), **partindo a progressão de seu ponto Imaginário sempre do Ascendente**.

- Vamos supor uma mapa cujo asc esteja em 15° de Áries e a cúspide da 4- FC esteja a 10° de Câncer.

Percebemos que existe neste 1º quadrante 85° e não 90°.

Mesmo sendo 80° temos 3 casas neste quadrante, sendo que o mesmo deve corresponder a 21 anos de vida da pessoa, então realizamos a seguinte conta: 85 dividido por 21 chegando a 4,04° (neste caso arredonda para 4) correspondentes para cada ano.

Esta é a angulação que deve ser seguida na progressão do Proluna, cada ano de vida da pessoa **“partindo sempre do ascendente”** equivale a 4°.

Continuando no mesmo exemplo temos então 95° no segundo quadrante que vai de 10° de Câncer (Fc) até 15° de Libra (Desc). Realizando o mesmo padrão matemático temos 95 dividido por 21 resultando 4,52°. Neste caso não se deve arredondar e seguir que a cada 2 anos temos a progressão de 9°.

Possível previsão:

O **ponto imaginário** criado pelo Proluna inicia sua progressão a partir do ascendente que é representado por um signo e um elemento. De acordo com a **idade da pessoa** devemos ver em que **signo** está o ponto imaginário e qual **elemento** é o predominante nas experiências que passa.

Ar – Mental, conexões superiores, **Fogo**- Auto afirmações, exaltações, purificação de valores, **Água**- Sentimentos e emoções, cumprir o destino, **Terra**- Realizações materiais, estabilidade de valores.

As vibrações acima oferecem apenas um **princípio da interpretação** que um signo pode oferecer. Cada um deles simboliza uma **Hierarquia Angélica** construtora, possui uma **vibração** ligada a **Vontade** (Fixação- Fixos), Sabedoria (Ação- Cardinais) e Amor (Mudança- Mutáveis). Tudo isto está no **Módulo 1** deste curso.

As casas também podem oferecer um auxílio à interpretação, pois possuem também os mesmo valores arquetipais dos signos, cada uma possui um elemento de correspondência assim como "várias correspondências" com assuntos ligados a vida humana (Mod. 1).

Os planetas são super importantes no Proluna pois quando o ponto imaginário chega a **conjunção** (aspecto principal nesta técnica) indica sempre uma possível "**experiência marcante**" na vida da pessoa. **Cauda e Cabeça do Dragão, Lilith e Roda da fortuna** devem ser considerados assim como os planetas, respeitando a sua tônica vibracional.

Foi possível observar que os encontros com o ponto imaginário e os planetas formando a conjunção em uma análise oferece "**muita reflexão**" para se compreender inúmeros **porquês ?** que a vida nos origina....

Aspectos como sextil, quadratura, trígono e oposição também são formados por este ponto imaginário, ampliando ainda mais a interpretação.

Correção de horário:

Temos o programa astrológico **Vega** que oferece um bom instrumental para se realizar o acerto de horário também chamado de **retificação**, mas para que possamos utilizá-lo da forma adequada nunca devemos esquecer que o computador se trata de uma **máquina** e não tem condições de ver o lado "**humano**"(função do astrólogo) para um possível **horário de partida** , "ai sim" o computador é um grande auxiliar no "afinamento" do horário.

Com a **técnica do Proluna** considerando a **idade da pessoa**, podemos através da colocação dos planetas e a fase atual da pessoa, obter um **horário inicial** para depois ajustá-lo através de um programa de computador.

ESTRELAS FIXAS

Quando é falado sobre as **Estrelas Fixas** o próprio nome já diz que se trata de "pontos fixos no céu".

Elas estão sempre posicionadas em algum signo, fazendo com que sua angulação nos permita **posicioná-las com precisão** em qualquer mapa astral.

Com este posicionamento vemos os aspectos que formam com os planetas natais. O principal é a conjunção mas sextil, quadratura, trígono e oposição devem ser traçados e analisados.

Existem algumas **estrelas** que possuem **valores especiais** quando falamos de Ocultismo baseados no conhecimento deixado pelo Profº Henrique José de Souza.

Abaixo temos suas vibrações arquetipais lembrando sempre:

Conjunção: desperta a consciência do planeta de acordo com a vibração da estrela, **Sextil:** fluência que pode ser despertada com nossas ações, **Quadratura:** desafio a ser superado, **Trígono:** fluência desperta e **Oposição:** desafio que leva a ganho de consciência.

Algol (Perseu) : 25º de Touro – Natureza muito desafiadora, pode despertar as piores vibrações junto do planeta que aspecta (esta vibração tende a desaparecer com o decorrer da evolução humana).

Alnilam, Mintaka e Alnitak (Órion- 3 Marias) : 22, 23 e 24º de Gêmeos - Abertura de portal cósmico, vinda da consciência do plano causal (espírito)- ver aspectos (Karma positivo e negativo).

Polar (Ursa Menor) : 28º de Gêmeos – Descida do destino a ser cumprido, traz de forma sutil nossa "missão" a ser realizada. Os aspectos que forma com os planetas indicam o caminho.

Sirius (Cão Maior) : 13º de Câncer – Descida do destino a ser cumprido, traz de forma mais densa (atua em conjunto com a Polar) nossa "missão" a ser realizada. Os aspectos que forma com os planetas indicam o caminho.

* Em relação às Estrelas **Polar e Sirius** pode-se dizer que trazem do "Olho do Grande Arquiteto" (Sol Central) nosso destino com as bagagens kármicas positivas e negativas, aspectos que definem. Quando fazem aspecto com o Sol natal possuem forte interpretação quanto ao destino da pessoa.

Acrux (Cruzeiro do Sul) : 11º de Escorpião – Abertura de portal cósmico, vinda da consciência do plano da "Lei" (intermediário entre causal e efeito/ realização), ligação forte dos anjos construtores e homens na realização e firmamento da Era Aquariana, os aspectos indicam as fluências e desafios.

CALENDARIO PERMANENTE

TABELA A - ANOS								TABELA B - MESES											
1901 a 2000			2001 a 2092					J	F	M	A	M	J	J	A	S	O	N	D
	25	53	81		9	37	65	4	0	0	3	5	1	3	6	2	4	0	2
	26	54	82		10	38	66	5	1	1	4	6	2	4	0	3	5	1	3
	27	55	83		11	39	67	6	2	2	5	0	3	5	1	4	6	2	4
	28	56	84		12	40	68	0	3	4	0	2	5	0	3	6	1	4	6
1	29	57	85		13	41	69	2	5	5	1	3	6	1	4	0	2	5	0
2	30	58	86		14	42	70	3	6	6	2	4	0	2	5	1	3	6	1
3	31	59	87		15	43	71	4	0	0	3	5	1	3	6	2	4	0	2
4	32	60	88		16	44	72	5	1	2	5	0	3	5	1	4	6	2	4
5	33	61	89		17	45	73	0	3	3	6	1	4	6	2	5	0	3	5
6	34	62	90		18	46	74	1	4	4	1	2	5	0	3	6	1	4	6
7	35	63	91		19	47	75	2	5	5	1	3	6	1	4	0	2	5	0
8	36	64	92		20	48	76	3	6	0	3	5	1	3	6	2	4	0	2
9	37	65	93		21	49	77	5	1	1	4	6	2	4	0	3	5	1	3
10	38	66	94		22	50	78	6	2	2	5	0	3	5	1	4	6	2	4
11	39	67	95		23	51	79	0	3	3	6	1	4	6	2	5	0	3	5
12	40	68	96		24	52	80	1	4	5	1	3	6	1	4	0	2	5	0
13	41	69	97		25	53	81	3	6	6	2	4	0	2	5	1	3	6	1
14	42	70	98		26	54	82	4	0	0	3	5	1	3	6	2	4	0	2
15	43	71	99		27	55	83	5	1	1	4	6	2	4	0	3	5	1	3
16	44	72	0		28	56	84	6	2	3	6	1	4	6	2	5	0	3	5
17	45	73		1	29	57	85	1	4	4	0	2	5	0	3	6	1	4	6
18	46	74		2	30	58	86	2	5	5	1	3	6	1	4	0	2	5	0
19	47	75		3	31	59	87	3	6	6	2	4	0	2	5	1	3	6	1
20	48	76		4	32	60	88	4	0	1	4	6	2	4	0	3	5	1	3
21	49	77		5	33	61	89	6	2	2	5	0	3	5	1	4	6	2	4
22	50	78		6	34	62	90	0	3	3	6	1	4	6	2	5	0	3	5
23	51	79		7	35	63	91	1	4	4	0	2	5	0	3	6	1	4	6
24	52	80		8	36	64	92	2	5	6	2	4	0	2	5	1	3	6	1

TABELA C - DIAS DA SEMANA

D	1	8	15	22	29	36
S	2	9	16	23	30	37
T	3	10	17	24	31	
Q	4	11	18	25	32	
Q	5	12	19	26	33	
S	6	13	20	27	34	
S	7	14	21	28	35	

Exemplo de como descobrir o dia da Semana

Suponha que você queira descobrir o dia da semana que cairá em 01/01/2011.

Procure na **Tabela A** os últimos dois dígitos do ano de 2011 (neste caso, 11).

Siga essa mesma linha à direita, parando no mês de janeiro da **Tabela B**.

Ao número encontrado (neste caso, 6), adicione o número do dia que se deseja descobrir a semana (no caso dia 1º) e terá um resultado igual a 7.

Verifique na **Tabela C** em que dia da semana cai o número 7.

Neste caso seria em um Sábado, indicado na **Tabela C** pela letra **S**.