



**BS-220**  
¥4,000

(BLACK, BROWN, BROWN, 長さ130cm)  
カナダ産高級本革スエードを使用し耐久性と、シンプルなデザインが魅力。

**AM-702**  
"AMERICANA"  
¥4,000

(BLACK, COGNAC, WAHUIT, 長さ130cm)  
厳選されたカナダ産皮革を使用。裏地はスエード仕上げ。

**B-106XL "BASIC"**  
¥4,000

(BLACK, BROWN, 長さ163cm)  
最もベーシックなスタイルながら耐久性はバツグン!

**GT-707**  
¥4,500

(BLACK, BLUE, COGNAC, 長さ140cm)  
ややスリムな55ミリ幅のソフト・パッド付ストラップ。

**RA-701**  
¥4,000

(BLACK, BROWN, 長さ130cm)  
エンボス加工された表面がとても個性的。裏はスエード仕上げ。

**BCH-904**  
"CRAZY HORSE"  
¥4,000

(BLACK, BROWN, TAN, 長さ130cm)  
スパック調のなめらかな表地にスエード・バック。センターのステッチがワンポイント。

**G-308XL**  
"SOFT PADDED"  
¥4,500

(BLACK, BROWN, 長さ163cm)  
オイル・フィニッシュされたレザーに8ミリのパッドを裏面。長さも十分。

**GT-304**  
¥4,500

(BLACK, BLUE, COGNAC, 長さ140cm)  
幅広の65ミリのボディに、肩に負担をかけるないソフト・パッド採用。

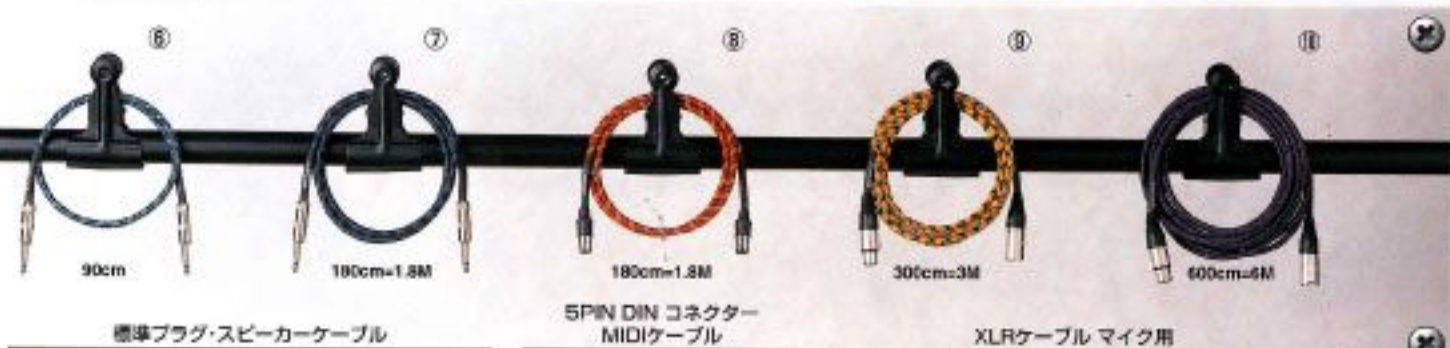

- ① GC-1 ¥2,500
- ② GC-10 ¥4,500
- ③ GC-10L ¥4,500
- ④ GC-18 ¥6,500
- ⑤ GC-18L ¥6,500
- ⑥ SC-3 ¥3,500
- ⑦ SC-6 ¥4,500
- ⑧ MI-6 ¥6,500
- ⑨ MC-10 ¥6,500
- ⑩ MC-20 ¥8,500

Made in U.S.A.



# SURE-LOCK®

## Guitar Strap System

画期的なストラップロックシステムを持った“SURE-LOCK”は、市販のギターのエンドピンを取り外すとなくそのまま付けできます。

### SURE-LOCK STRAPS

② SL-2000J	¥2,000	(長さ137cm)
③ SL-2500	¥2,500	(長さ137cm)
④ SL-3000S	¥3,000	(長さ137cm)
⑤ SL-2200	¥2,200	(長さ137cm)
⑥ SL-3300	¥3,300	(長さ136cm)
⑦ SL-3000D	¥3,000	(長さ137cm)
⑧ SL-3000	¥3,000	(長さ137cm)
⑨ SL-3500S	¥3,500	(長さ137cm)

Made in U.S.A.

① SL-1400 ¥1,400 (BU,BL,W,GRY,R,PU,RAS) (長さ137cm)







### SURE-LOCK RALPH MARLIN SERIES

斬新なデザインのネクタイで世界的に有名なRALPH MARLIN社の監修のもと、SURE-LOCKより4種のストラップが本カタログに登場。エンド部は定番のSURE-LOCK SYSTEMとなっています。

- |                        |                         |                |
|------------------------|-------------------------|----------------|
| ①RM-SL-3000E (長さ155cm) | ②RM-SL-3000AF (長さ190cm) | 各¥3,000        |
| ③RM-SL-3000B (長さ155cm) | ④RM-SL-3000F (長さ155cm)  | Made in U.S.A. |



### SLC (2PCS/1SET) ¥1,500

シュアロッククリップ  
好みのストラップに取り付けるだけでSURE-LOCKに早変わり!

Made in U.S.A.



### PMAH ¥800

Strap holder for Acoustic guitars

ヘッド部に取り付けるアコースティック・ギター用ストラップ・ホルダーです。本革製で強度も十分、脱着もラクラクです。

Made in U.S.A.



### HEARTWOODS STRAPS

貴重な天然木から削り出されたウッド・ピースを手加工で組み上げて仕上げられたオール・ハンドメイドのストラップです。肩への負担も少なく、ギターとのマッチングもバッチリです。 長さ132cm

各¥8,000

- ①MAHOGANY
- ②MAPLE
- ③RAINBOW
- ④ROSEWOOD
- ⑤TIGERWOOD

Made in COSTA RICA



## HEARTWOODS.

### Bird of Paradise Capo

各¥1,500

鳥のようなルックスが目を引くが、内容も一級品。弦への接触部には、塗膜への化学変化を起こさないよう特殊樹脂を採用。片手でラクラク脱着できるだけでなく、さまざまなギターに対応する。Jackson Browne他、多数のミュージシャンが愛用している。

Made in U.S.A.

AMBER



BLACK





# MUSICIAN'S MODEL

P-100 ¥100 P-150 ¥150

P-150 BUCK-TICK  
IMAI (1.0mm)



P-150 heath  
(0.75mm)



P-100 hide  
(0.75mm)



P-150 KIYOSHI  
(1.2mm)



P-100 BUCK-TICK  
HOSHINO (0.6mm)



P-150 heath  
(0.75mm)



P-150 hide  
(0.75mm)



P-150 Machine  
KIYOSHI (1.2mm)



P-100 CRAZE  
Takigawa (0.8mm)



P-150 Dope HEADz  
heath (0.75mm)



P-100 hide  
(0.75mm)



P-100 Machine  
KIYOSHI (1.2mm)



P-100 CRAZE  
Seichi (1.0mm)



P-150 Dope HEADz  
heath (0.75mm)



P-150 hide  
(0.75mm)



P-100 SNAKE HIP SHAKES  
MATSUO (0.75mm)



P-100 Blue  
Saki (1.0mm)



P-100 KENICHI ITO  
(1.0mm)



P-100 TRANSTIC NERVE  
MASATO (1.0mm)



P-100 SNAKE HIP SHAKES  
TSUYA (1.0mm)



P-100 Blue  
Jun (1.0mm)



P-100 POTSHOT  
KATSUYA ICHIKAWA (1.0mm)



P-150 TRANSTIC NERVE  
TAL (1.0mm)



P-100 e.mu  
DAISUKE (1.0mm)



P-150 Aliene Ma'riage  
MAST (0.75mm)



P-100 POTSHOT  
SATOSHI (1.2mm)



P-100 TRANSTIC NERVE  
RYO (0.8mm)



P-100 e.mu  
YUKKU (1.0mm)





# MUSICIAN'S MODEL

P-100 ¥100 P-150 ¥150

P-100 HOUND DOG  
NISHIYAMA (1.0mm)



スプリーム

P-100 HOUND DOG  
NISHIYAMA (1.5mm)



P-100 HOUND DOG  
SAMEJIMA (0.75mm)



P-100 HOUND DOG  
YASHIMA (1.0mm)



P-100 Janne Da Arc  
You (1.2mm)



スプリーム

P-100 Janne Da Arc  
You (0.8mm)



フイロ

P-100 Janne Da Arc  
KA-YU (0.8mm)



フイロ

P-100 JUDY AND MARY  
ONDA (1.0mm)



P-150 JUDY AND MARY  
ONDA TS (1.0mm)



P-150 JUDY AND MARY  
ONDA AL (1.0mm)



P-100 JUDY AND MARY  
TAKUYA (1.0mm)



P-100 JUDY AND MARY  
TAKUYA (1.0mm)



P-100 JUDY AND MARY  
TAKUYA (1.0mm)



P-100 LÄ-PPISCH  
(1.0mm)



スプリーム

P-100 L'Arc-en-Ciel  
ken (kk-LS) (0.8mm)



スプリーム

P-100 L'Arc-en-Ciel  
ken (kk-LSJ) (1.0mm)



スプリーム

P-100 L'Arc-en-Ciel  
ken (kk-LF) (0.8mm)



スプリーム

P-100 L'Arc-en-Ciel  
ken (kk-LF) (0.8mm)



スプリーム

P-100 L'Arc-en-Ciel  
ken (kk-LF) (0.8mm)



スプリーム

P-100 BAD SIX BABIES  
TOSHIRO (1.0mm)



P-100 BAD SIX BABIES  
ISHII (0.75mm)



P-100 BLOOD CIRCUS  
YOKOZEKI (1.0mm)



スプリーム

P-100 YOSHIO NOMURA  
(0.75mm)



P-100 GITANE  
TAKESHI (1.5mm)



P-100 GITANE  
SATOSHI (1.0mm)



P-100 Plastic tree  
Akira (0.8mm)



P-100 Plastic tree  
Tadashi (0.8mm)



スプリーム



# ORIGINAL MODEL

P-50 ¥50 P-100 ¥100 P-150 ¥150

P-50F(M/H/EH)



P-100C(H)



P-100AL(0.75mm/1.0mm/1.2mm)



P-100M Blue Pearl Orange Green Purple Luminous



P-150TS (チタン・シルバー)



P-150HP (ホログラム・パープル)



## SUPREME PICKS P-100SP ¥100

スプリーム・ピック・シリーズは、従来のセルロイド材等を使用したピックと異なり独自の摩擦特性、摩耗特性、音速特性を有するポリアセチレン材ピックです。スプリーム・ピックは厚さによって発生するピックの割れ、割れ等を最小限なものとし、様々なピッキング・スタイルを完璧にサポートします。また、優れた摩擦特性により弦との摩擦量の多い、ベースプレイにも最適なピックといえます。サウンド面においては必要以上の厚さを生まない為、よりマイルドなサウンドがナチュラルなアタック感が得られ、バランスの良い、リアルなサウンドをクリエイティブなことでしよう。また、スプリーム・ピックは従来のピックに比べ弦とのフィット感に優れ、安定したプレイを約束してくれます。

P-100SPT  
(0.6mm/0.8mm/1.0mm/1.2mm)



P-100SPA  
(0.6mm/0.8mm/1.0mm/1.2mm)



P-100SPD  
(0.6mm/0.8mm/1.0mm/1.2mm)



P-100SPS  
(0.6mm/0.8mm/1.0mm/1.2mm)



### SHAPE LIST

- |             |         |
|-------------|---------|
| 1 TRIANGLE  | トライアングル |
| 2 DELTA     | デルタ     |
| 3 ALTERNATE | オルタネイト  |
| 4 STANDARD  | スタンダード  |
| 5 CRASH     | クラッシュ   |
| 6 SCANNER   | スキナー    |
| 7 CLIP      | クリップ    |
| 8 HOME BASS | ホームベース  |
| 9 SWEEP     | スイープ    |

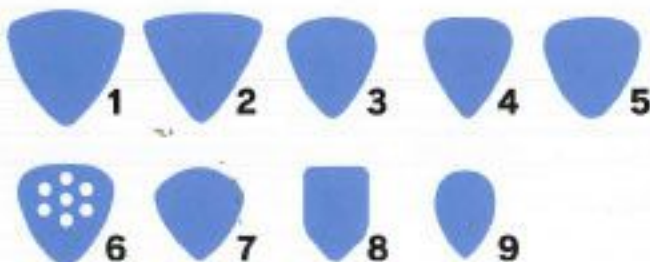

## CARBON NYLON PICKS P-100CN ¥100

素材にナイロンとカーボンを使用した成型ピックです。厚みは約0.8mm、アコースティック・ギターにも最適です。



## NYLON PICKS P-100N ¥100

ピッキングノイズの少ないソフトなアタック感が特徴で、特にカッチングには最適。3種とも0.8mmのニティラムのみとなっています。



## SLIPLESS PICKS P-100SL ¥100

滑り止めとして、弾頭子の指溝を両面にプリントしました。素材はポリアセチレンを使用しています。



## TITANIUM PICKS P-300 ¥300

色合ではなく、純チタンを採用し軽量化を実現。アタッキーなサウンドはチタンならではの、厚みは0.8mm。



## STAINLESS PICKS P-150 ¥150

メタルピックの定番、ステンレス。そのソリッドなアタック感がステンレスの特徴。厚みは0.8mm。





## The DUANE ALLMAN Slide (D.A.SLIDE)

Made in U.S.A. ¥1,800

今は亡きスライドギターの達人デュアン・オールマンが生前に使用していたボトルネックが、当時の素材、寸法、製造工程そのままに複製。コリシディン・ボトル(薬箱)から取り出される際の黄色は、オールド・ファンのみならず、あらゆるジャンルのギタリストを魅了することでしょう。

使用ギタリスト

ERIC CLAPTON

(ERIC CLAPTONコメント:今までいろいろ使ってきたけど、これが最高だ!)

BILLY GIBBONS

JOE WALSH

他多数



## KABLE KEEPER

Made in U.S.A. ¥600 (5本入り)

シールドをまとめる便利なグッズ

## PICK HOLDER

PH-700 ¥700 (ピック×5枚付)

マイクスタンド等に置き付けて使用するピックホルダーです。ポリアセチル製のオリジナル・ピックが5枚付属しています。



## PICK HOLDER

PH-200 ¥200

ピックが4枚程度収納できる便利なピックホルダーです。裏面には両面テープが貼られています。



## 接点改質剤 ナノカーボン NANOCARBON MI

楽器・アンプ類の電装や電源系を改善します!

¥1,200

1. 一度の塗布で電気導通を半永久的に確保します。
2. あらゆる金属、プラスチックをいっさい傷みません。
3. スクワランオイルが腐蝕層を形成し酸化を防止します。
4. 潤滑作用により差し込みやすくなります。
5. ピッチの狭い端子間でもショートしません。
6. 発熱部にも安心して使用できます。
7. 「導通面積」拡大による補修効果があります。

従来の接点復活剤とは全く異なる新素材と原理で構成された接点改質剤ナノカーボンMI。金属表面は一見薄らに見えても、ナノメーターの世界で見れば表面は凹凸状であり、それらの接触部分は瞬間だけの点接触に過ぎません。ナノカーボンMIはこれらの金属接触部分の表面を「点接触」から「面接触」にし、かつナノメーター単位の物理的劣化(キズ)をも修復することにより劣化した金属表面を改良。従来にない高い電気伝導を確立します。金属接触部の改質はもとより、メンテナンスツールとしてお使いいただくければ、長期間のメンテナンスフリーが実現します。



NEW

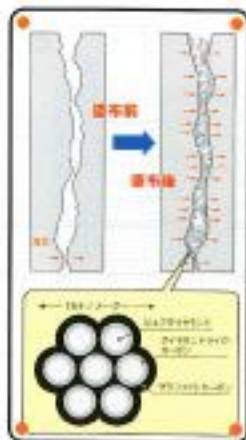

※ナノカーボンMIは、ゲーム機・テレビ・AV機器・リモコン・携帯電話・家庭電化製品・マイク・ヘッドフォン・パソコン・電池などの幅広い用途に使用できます。

※ナノカーボンMIは、従来商品"SETTEN NO.1"の8倍のカーボン・コートッド・ダイヤを含む"SETTEN PRO"を使用しています。

## PICK CASE

PC-400S/SKULL (スカル)

PC-400B/BEAR (ベアー)

各 ¥400

ブリキ製のピックケース。携帯にも便利なお手頃サイズです。外寸寸法: 67φ×13h(mm)



NEW



**GUITAR STRINGS**

**BASS STRINGS**

**GS-500 ¥500 NEW**

XL : EXTRA LIGHT GAUGE



E-1st .009 B-2nd .012 G-3rd .016  
D-4th .024 A-5th .032 E-6th .042

L : LIGHT GAUGE



E-1st .010 B-2nd .013 G-3rd .017  
D-4th .026 A-5th .036 E-6th .046

HB : HEAVY BOTTOM GAUGE



E-1st .009 B-2nd .012 G-3rd .016  
D-4th .026 A-5th .036 E-6th .046

**GS-700 ¥700**

Made in U.S.A.

XL : EXTRA LIGHT GAUGE



E-1st .009 B-2nd .011 G-3rd .016  
D-4th .024 A-5th .032 E-6th .042

L : LIGHT GAUGE



E-1st .010 B-2nd .013 G-3rd .017  
D-4th .026 A-5th .036 E-6th .046

HB : HEAVY BOTTOM GAUGE



E-1st .009 B-2nd .011 G-3rd .016  
D-4th .026 A-5th .036 E-6th .046

**GS-1500 ¥1,500 NEW**

3 SET PACK

XL : EXTRA LIGHT GAUGE



E-1st .009 B-2nd .012 G-3rd .016  
D-4th .024 A-5th .032 E-6th .042

L : LIGHT GAUGE



E-1st .010 B-2nd .013 G-3rd .017  
D-4th .026 A-5th .036 E-6th .046

HB : HEAVY BOTTOM GAUGE



E-1st .009 B-2nd .011 G-3rd .016  
D-4th .026 A-5th .036 E-6th .046

**LONG SCALE BS-2000 ¥2,000 NEW**

M : MEDIUM GAUGE



G-1st .044 D-2nd .060  
A-3rd .078 E-4th .100

MH : MEDIUM HEAVY GAUGE



G-1st .046 D-2nd .066  
A-3rd .080 E-4th .105

**LONG SCALE BS-3000 ¥3,000**

Made in U.S.A.

M : MEDIUM GAUGE

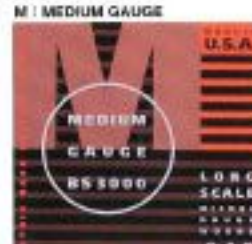

G-1st .045 D-2nd .065  
A-3rd .080 E-4th .100

MH : MEDIUM HEAVY GAUGE



G-1st .050 D-2nd .070  
A-3rd .085 E-4th .105

**MEDIUM SCALE BSM-3000 ¥3,000**

Made in U.S.A.

MH : MEDIUM HEAVY GAUGE



G-1st .050 D-2nd .070  
A-3rd .085 E-4th .105

**MEDIUM SCALE BSM-2000 ¥2,000**

MH : MEDIUM HEAVY GAUGE



G-1st .045 D-2nd .065  
A-3rd .080 E-4th .105

**NEW**  
GS-500, GS-1500, BS-2000シリーズは、製造工程を一から見直し、この段階でニッケル色のセット弦を従来のものとした、最も高品質アイテムです。

**LONG SCALE BS-4000 ¥4,000**

5 STRINGS Made in U.S.A.

M : MEDIUM GAUGE



G-1st .045 D-2nd .065 A-3rd .080  
E-4th .100 B-5th .130

**SHORT SCALE BSS-2000 ¥2,000 NEW**

MH : MEDIUM HEAVY GAUGE



G-1st .045 D-2nd .065  
A-3rd .080 E-4th .105

**SEPARATE**

**GUITAR STRINGS**

¥80 : GS-001	GS-008	GS-018	GS-011	GS-013
¥80 : GS-014	GS-015	GS-016	GS-017	GS-018
¥120 : GS-002	GS-024	GS-026		
¥180 : GS-003	GS-032	GS-036		
¥290 : GS-038	GS-042	GS-046	GS-050	GS-056

**BASS STRINGS LONG SCALE(BS) & MEDIUM SCALE(BSM)**

¥400 : BS-10/G-1st .046	BS-11/G-1st .050	BSM-15/G-1st .048
¥500 : BS-20/D-2nd .065	BS-21/D-2nd .070	BSM-25/D-2nd .065
¥600 : BS-30/A-3rd .080	BS-31/A-3rd .083	BSM-30/A-3rd .085
¥700 : BS-40/E-4th .100	BS-41/E-4th .105	BSM-40/E-4th .104
¥300 : BS-High C .032	¥800 : BS-Low B .130	

**BURNY**

**BGS-1500L ¥1,500**

ACOUSTIC GUITAR STRINGS 3 SET PACK

L : LIGHT GAUGE



E-1st .012 B-2nd .015 G-3rd .024  
D-4th .034 A-5th .044 E-6th .052

**MUSICIAN**



**MGS-1200HT HOTEL MODEL ¥1,200**

E-1st .010 B-2nd .015 G-3rd .021  
D-4th .028 A-5th .035 E-6th .045  
\*Made in Germany\*



**HGS-1200 HIDE MODEL ¥1,200**

G-1st .008 B-2nd .011 G-3rd .016  
D-4th .025 A-5th .032 E-6th .045  
\*Made in U.S.A.\*



**Elizabeth Slick GS-1200kk L'Arc-en-Ciel ken MODEL ¥1,200**

E-1st .008 B-2nd .011 G-3rd .016  
D-4th .025 A-5th .032 E-6th .045  
\*Made in U.S.A.\*



**Red Slick RS-1200kk L'Arc-en-Ciel ken MODEL ¥1,200**

G-1st .008 B-2nd .011 G-3rd .016  
D-4th .024 A-5th .032 E-6th .042  
\*Made in U.S.A.\*



**SS-3(3m)** ¥1,200  
**SS-5(5m)** ¥1,500



**CRC-7**  
 (7mカールコード)  
 OPEN PRICE



**パッチコード**  
 OPEN PRICE

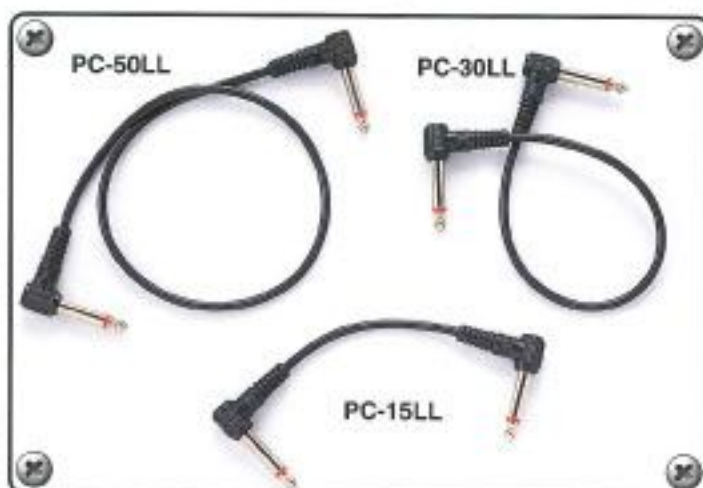

**メタルプラグ・パッチコード**

PI-15 ¥300  
 PI-30 ¥400  
 PI-50 ¥500

## George L's CABLES

GLC-3000 (3m) ¥3,000  
 GLC-4000 (6m) ¥4,000

- スタジオ系を中心に音にうるさいミュージシャンが多数使用。アメリカでは圧倒的な評価を受けています。
- 音楽のジャンルを選ばないGeorge L's Cableは、あえて周波数特性等のデータは公表していません。ぜひそのサウンドを体験してみてください。
- ワンピースのプラス削り出し\* ソルダーレス・プラグ\*の採用で原音を忠実に再現。
- 完璧にノイズをシャットアウトする内部構造をもったケーブル部。
- 一見貧弱に感じる太さ、155inch (3.94mm)のケーブルにより、レスポンスは飛躍的に向上します。1997年アメリカ "GUITAR PLAYER" の誌上テストにおいて、最も忠実に楽器の音色を再現するケーブルとして高い評価を受けた George L's Cable。従来のオーディオ・ライクなケーブルと違い、レンジの広い楽器本来の音を100%引き出します。

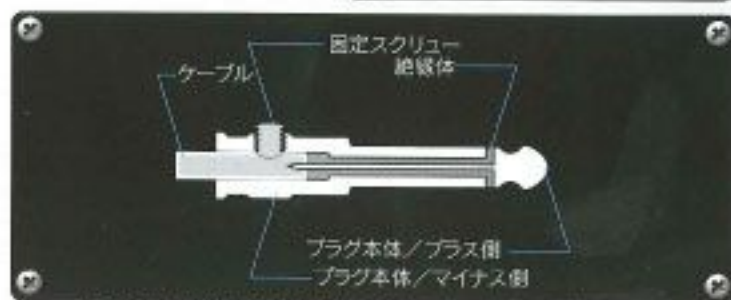
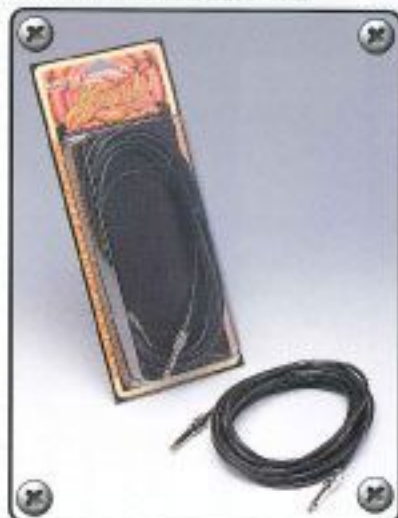

(注) 固定スクリューはアンプ等の裏面にも取り付けできるように、ネジロックされています。

**NEW**

## George L's CABLES "VINTAGE RED CABLE"

10FT (3m) ¥3,500  
 20FT (6m) ¥4,500

"It's my favorite cable ever made for guitar!"

- ERIC JOHNSONが1975年以來愛用し続けているGEORGE L'S "VINTAGE RED CABLE"。「原音を忠実に再現する。」という当時の開発コンセプトのままに復元します。他のケーブルとの違いを体験してみてください。
- Made in U.S.A.







# DR STRINGS



DR社がマーカス・ミラーとジェフ・ヒーリーのためにハンドメイドの弦を作り初めてから最新の開発であるゼブラ・ストリングスに至るまで、一貫してDR社はアーティスト・サウンドからサウンド・デザインを見つけてきました。最高品質のマテリアルを使用し、最高品質のサウンドを、焦らず、ゆっくりと追求し続けて開発されたのがDRハンドメイド・ストリングスの自信のラインナップなのです。トップ・アーティスト選から、なぜDR弦が使用されているのか、あなたの手と耳でぜひ一度お確かめください。

Electric Guitar Strings	model	E	B	G	D	A	E	B
The-Fit	LT-9	9	11	16	24	32	42	
¥1,900	LH-9	9	11	16	26	36	46	
	HT-9.5	9.5	11.5	16	24	34	44	オールラウンドな音楽に対応するミュージシャンのベストアイテム
	MT-10	10	13	17	26	36	46	
	BT-10	10	13	17	26	44	52	
The-Fit 75Strings	LT7-9	9	11	16	24	32	42	52
¥2,200	MT7-10	10	13	17	26	36	46	56
The-Fit LEGEND	FL-12	12	16	24	32	42	52	DRストリングス初のフラット・ワウンド弦
¥4,000	FL-13	13	17	26	34	44	54	
Hi-Beam	LTR-9	9	11	16	24	32	42	The-Fitよりもややブライクなサウンドが特徴
¥2,000	LHR-9	9	11	16	26	36	46	
	MTR-10	10	13	17	26	36	46	
PURE BLUES	PHR-10	10	13	17	26	36	46	ワンテール・ブレイクを持ったブルー・ジューで仕上げたサウンド
¥2,000	PHR-11	11	14	18	28	38	50	

Acoustic Guitar Strings	model	E	B	G	D	A	E	B
ZEBRA	ZAE-11	11	15	22	30	40	50	60
¥2,500	ZAE-12	12	16	24	32	42	54	64
	ZAE-13	13	17	26	34	46	58	70
SUNBEAM	RCA-11	11	15	22	30	40	50	60
¥2,500	RCA-12	12	16	24	32	42	54	64
	RCA-13	13	17	26	34	46	58	70
Pre-Alloy	PML-11	11	15	22	30	40	50	60
¥2,500	PM-12	12	16	24	32	42	54	64
	PMH-13	13	17	26	34	46	58	70
RAPE	RPM-11	11	15	22	30	40	50	60
¥2,500	RPM-12	12	16	24	32	42	54	64
	RPMH-13	13	17	26	34	46	58	70
NYLON CLASSICAL	NSA	28	32	40	50	58	64	74
¥2,500								ハードテンションをナイロン弦

## EXTRA STRING LIFE NEW

¥1,800 Made in U.S.A.

弦の寿命を飛躍的に延ばす、メンテナンス・アイテム "ストリング・ライフ" 登場!

●特殊ポリマーを主成分とした "STRINGLIFE" を弦に塗布することにより、弦の寿命が飛躍的に伸び、弾奏時に悪影響を与えるサビや湿度から守ります。従来の潤滑剤とは全く異なる発想から生まれた "STRINGLIFE" は、撥汗剤や塗膜剤 (ラッカー塗布) への影響もなく、安心してお使いいただけます。

「"STRINGLIFE" を試してみたけど、バツグンだね!」  
メンテナンスには今や欠かせないよ。」  
by G & L Guitars

「自分のギターで試してみたけど、弦の持ちが良くなって、  
なにかフイーリングも良くなってビックリだよ。」  
by Roger Sadowky



Adam Clayton / U2



Dimebag Darrell / PANTERA



Marcus Miller



Sting



和田アキラ



渡辺香津美



Jeff Healey



Hiram Bullock



柳井哲夫



Anthrax



Jeff 'Skunk' Baxter



Victor Bailey

Brad Whitford (Aerosmith)  
Scott Ian (Anthrax)  
Paul Crook (Anthrax)  
Frank Bello (Anthrax)  
Jeff 'Skunk' Baxter  
Robert Sledge (Dan Field's Fire)  
Geezer Butler (Black Sabbath)  
Rick Derringer  
Tony Franklin  
Doug Frenck (King's X)  
Ty Tabor (King's X)  
Joey Dement (Manowar)  
Eddie Jackson (Manowar)  
The Edge (U2)



Sepultura



AKIRA TAKASAKI / Loudness



MASAYOSHI YAMASHITA / Loudness



# AMERICAN FLYERS

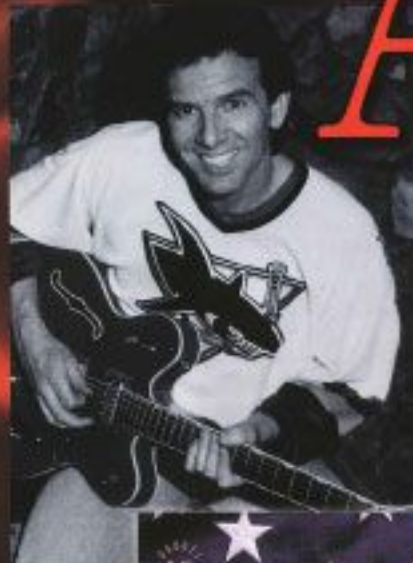

少量生産のカスタム・メイド・ブランドとしてスタートしたAMERICAN FLYERSは、多くのミュージシャン達の強い要望により、今日の量産が可能となった。最新の技術を使用し、最高の素材から作り出されるAMERICAN FLYERSは、歯切れのよいレスポンス、弦それぞれのバラツキのなさ、そして寿命の長さにおいては他に類を見ない。星条旗をモチーフにしたパッケージは、アメリカにおける技術・クラフトマンシップの象徴である。

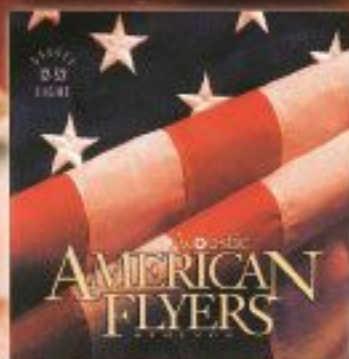
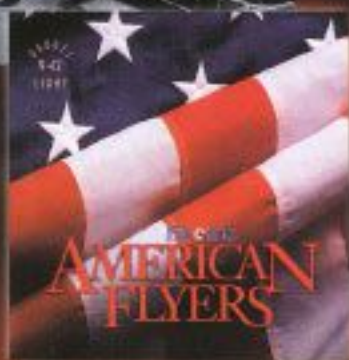

## Electric Guitar ¥1,200

最高のサウンドとギターそのものの可能性を最大限に引き出すように設計されている。ビッグアップの音を、切れのよいハイトーンからリッチな中低音まで忠実に再現するために、巻線にはスペシャル・オーダーの特殊合金が採用されている。

- LIGHT .009 .011 .016 .024 .032 .042
- CUSTOM LIGHT .009 .011 .016 .026 .036 .046
- REGULAR .010 .013 .017 .026 .036 .046

## Acoustic Guitar ¥1,500

かつてここまで透明感があり、レスポンスに優れ、美しいトーンを持った弦が存在したであろうか? 特注されたフォスパー・ブロンズを巻線として使用し、できるだけテンションをかけてタイトに巻き上げることにより、スムーズな感觸を得ることに成功した。

- EXTRA LIGHT .010 .014 .024w .030 .040 .048
- LIGHT .012 .016 .025w .032 .042 .052

※AMERICAN FLYERSのすべてのラインアップの価格は税別です。

## Electric Bass 4 Strings ¥4,000 5 Strings ¥5,000

最高級のニッケル・ブレイテッド・スチールより構成されており、サウンドが素晴らしいのみならず弦へのタッチも最高である。さまざまな音楽に対応できるよう2種類のゲージ(それぞれに5弦用をラインナップ)が用意されている。

- 4 Strings
- RW MED LT .045 .065 .090 .105
  - RW MEDIUM .048 .067 .095 .106
- 5 Strings
- RW MED LT 5 .045 .065 .090 .105 .125
  - RW MEDIUM 5 .048 .067 .095 .106 .125

## MUSICIANS

- Stevie Salas
- Blasko / Rob Zombie
- Riggs / Rob Zombie
- Lemmy / Motor Head
- Randy Jackson
- Dann Huff
- Joe Bass / The Posies
- Drain
- The Mustard Seeds
- Mike Brignardello
- Gary Phil / Boston
- Keith Horn
- Eric C. Struthers
- Rex / Pantera
- Suicidal Tendencies
- Biohazard

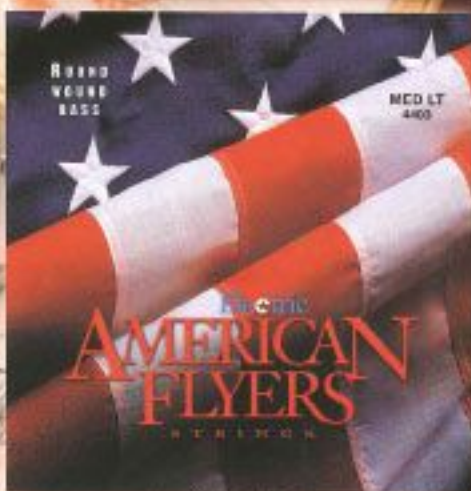



## FLIP-IT/GUITAR STAND

FI-3000 ¥3,000

全米でベストセラーのギター・スタンドが遂に日本上陸!!

- \*クリップ・スプリングによってネック部の傾斜が自由自在。ギターの高さも防止します。
- \*あらゆる種類の楽器に対応。ラバー部分で化学変化を起こす事はありません。
- \*魅力的なカラーが4バターン用意されています。

魅力的な6バタンのラインナップに「シルバー」と「メタリック・レッド」が加わりました。



SLV (シルバー) MTR (メタリック・レッド)



flip-it!



PU (オール・パープル) BU (オール・ブルー)

その名の通り“究極”のギター・スタンド&アンプ・スタンドが登場!!

## ULTIMATE STANDS

Guitar Stand	GS-100	高さ 838-1,156(mm)、重量 1.8kg	¥3,000
	GS-50	高さ 511(mm)、重量 710g	¥2,500
Amp Stand	AMP-150	重量 1.4kg、耐重量 34kg	¥3,000



- \*ワンピース構造のため、細いパーツを紛失することはありません。
- \*安定感バツグンの一体構造。
- \*大型ギター(ベース)からミニ・ギターまで幅広く対応します。(GS-100)



ヘッド部には便利なピック・ホルダー付。(GS-100, GS-50)



折りたたみ式のため、持ち運びにも便利です。



重量34kgまでのアンプが乗せられます。



## FERNANDES GUITAR HANGER

FGH-1200 ¥1,200

Made in U.S.A.

壁掛けタイプのコンパクトなギター・ハンガーです。ギタリスト・ベーシストの必需品です。



## GUITAR STAND PROTECTOR

SP-800L ¥800

約柄の超毛素材を使用したおしゃれなギター・スタンド・プロテクターです。(ギター・スタンドは含まれません)

## 蓄光マーキングシール

LN-800 ¥800

- \*ギター・アンプ・エフェクター等のコントロールマーキングシールです。
- \*太陽光や蛍光灯の光を10~30分照らした場合は、8~10時間暗闇の中で鮮やかなグリーンに光り続けます。
- \*2.5mmφに型抜きされたマークが64個含まれています。
- \*サイズ: 90mm x 90mm 1枚入り



NEW



## 蓄光パーツキット

LNK-2500 ¥2,500

- \*暗闇の中で鮮やかなグリーンに発光します。
- \*太陽光や蛍光灯の光を10~30分照らした場合は、8~10時間暗闇の中で鮮やかに光り続けます。



NEW

- セット内容
- ピックアップ・カバー×3
  - ボリューム・ノブ×1
  - トーン・ノブ×2
  - レバースイッチ・ノブ×1



# FERNANDES PROFESSIONAL TOOL SERIES

PROFESSIONAL TOOL SERIESには、高品質かつ実用的な商品がセレクトされており、ギター・ベースのメンテナンスをバックアップします。



**WRM-600** 6mmのチボドリング用  
**¥600 (6pcs/1set)**  
 SET: 1.5・2・2.5・3・4・5mm  
 材質: クロームモリブデン鋼

**WRI-600** 6mmのチボドリング用  
**¥600 (6pcs/1set)**  
 SET: 1/20・5/64・3/32・7/64・1/8・5/32 inch  
 材質: クロームバナジウム鋼



**N-1200 ¥1,200**  
**R-1100 ¥1,100**

ギター用工具の必需品、強力ニッパーとラジオペンチがこの価格で登場。国産ならではの安定した機能・品質が自慢です。



**RD-1000 ¥1,000**  
 手首を痛さずに使えるラチェット式ドライバー。差し換え式のビットで、プラス・マイナスビス両方に対応。特にプラス用のビットは先端が3段になっており、さまざまなサイズのビスにもOK。



**SI-1300 ¥1,300**  
 長寿命の鉄メッキ・ブラックチップこて先を使用した、小型かつ軽量のハンダこてです。ニクロムヒーター式 / 40Wで、ギター・ベースのメンテナンスに最適です。簡易こて台・ハンダ・鉛ヤスリが付属しています。



**BW-800 ¥800**  
 Made in U.S.A.製のギター・ベースのネック調整に欠かせないBOXレンチを3サイズセットにしてみました。  
 (5/16、1/4、9/32inch)



**NF-500**  
**(NAIL FILE) ¥500**

爪の手入れに欠かせない、ネイル・グッズが新登場。爪切りは質感あふれるダイキャスト製の本体に、切れ味が長持ちするステンレス刃をセット。爪ヤスリは黒・銀の両面タイプ、かつ携帯に便利なキャップ付き。どちらもシルバーを基調としたサイバーなイメージの商品です。

**NC-800**  
**(NAIL CLIPPER) ¥800**



**PTK-3000 ¥3,000**

これさえあれば、大抵のメンテナンスはOKです。ケースのポケットに入るスリムなケースに収納されています。  
 セット内容  
 \*強力ニッパー  
 \*ラジオペンチ  
 \*ミリサイズ8角レンチセット7本組  
 \*ビット用ハンドル  
 \*プラスドライバー・ビット×2  
 \*BOXレンチ・ビット×4 (10, 11, 12, 13mm)



**Love Cloth**  
**LC-1200kk ¥1,200**

ラルク・アン・シエル kenのワイピング・クロスが登場。約柄リバーシブルのグッズのみならず、拭き取り効果もバッチリです。



**ストリングワインダー**  
**SW-300 ¥300**  
 Made in U.S.A.



**キーホルダー**  
**M-2500kk ¥2,500**  
 ラルク・アン・シエル  
 kenモデル



# NATURAL WOOD CARE SERIES



品番	価格	用途
① ギター・ローション (ムースタイプ) 246S	¥800	コンパウンド等の塗装面を傷める成分は含まれていません。塗装面の凸凹にたまる水あか、不純物、老化したワックスをきれいに取り除きピュアな塗装面に整えます。
② ギター・ポリッシュ (ムースタイプ) 256S	¥800	南米に生息するカルナバ樹子の葉から採集される樹脂を主成分としています。カルナバ樹脂は膜の硬さ、光沢性、耐久性、無毒性など総合性能で最も優れた樹とされ、ギターの光沢、艶出しポリッシュとして塗装面に理想的なワックス膜をつくります。
③ ギター・ワックス 266	¥800	ノンシリコンタイプの保護液です。キラキラした光沢とは違うクリスタル・ガラスのような高品位な、柔らかな輝きを約束します。
④ ローズネックオイル 424	¥800	西洋杉のオイル成分を含んだローズ、エゴニー、マホガニーに最適なオイルです。ホコリや汚れを衛生的に吸着すると同時に艶出し、防湿、防虫効果があり、いつまでも生き生きと新しさを保ちます。また、塗装面やメッキ部分にも優れた効果を表します。
⑤ ファスト・フィンガー (スプレー・タイプ) 444S	¥800	指板、弦の清りを良くしフィンガリングをスムーズにします。天然成分を主原料とするため、指板、ネック塗装面を傷めることがなく、また弦のサビを防止することができます。
⑥ スクラッチ・メンダー 946	¥1,000	超微粒子の特殊研磨材によって、塗装面の細かなキズや金属パーツのサビや汚れを落とします。さらにスクラッチ・メンダー使用後、サーフェイス・プロテクターでコーティングすることにより輝きを長時間保つことができます。
⑦ サーフェイス・プロテクター 956	¥1,000	熱処理せずに常温で塗装面、メッキ表面をフッ素皮膜で保護し、一度の使用で長時間素材の輝きを保ちます。また、コーティングすることにより指板や塩分、水分から保護し、キズ・汚れをつきにくくします。
⑧ コンタクト・レインフォーサー 999S	¥1,000	音質低下の原因となるスイッチ、ボリューム、プラグ、ジャック等の汚れを落とし、さらに導電性を強化するスーパーオイルです。
⑨ ナチュラル・レモンオイル	¥1,000	ボディ塗装面に悪影響を与えるシリコン、リンシードオイルなどを全く含まない、ナチュラルな楽器専用トリートメントオイルです。
⑩ ポリッシング・クロス 625	¥500	シリコンをまったく含まない撥きあげ専用布です。従来の製品に比べ毛羽立ちが少なく、フッカー、ポリエステル、オイルフィニッシュなどのあらゆる塗装面を短時間で磨きあげることができます。
⑪ トライアル・ケア・セット 333	¥1,000	天然素材を主原料とした①246Sギター・ローション、⑤444Sファスト・フィンガー、⑧999Sコンタクト・レインフォーサーを3パックにした、ケア・セット。
⑫ エア・ダスター 942S	¥1,000	楽器・精密機械等の、干布では拭き取れない箇所の水ホコリを一気に吹き飛ばします。ニューフロン：HFC134aを100%使用、オゾン層を破壊する心配は全くありません。(NET 230g入り)
⑬ 湿度調整剤 ドクター・ドライ	¥800	高温時には湿気を吸い取り、低温時には水分を吐き出す作用で、ケース内部を常に一定の湿度に保つ、楽器用の湿度コントロール剤です。

\*ムース・ワックス・オイル類は、ラッカー塗装のギター・ベースには併用しないください。



# それは、まさにパンドラの箱。

NEW

デジタル・ディレイを搭載した、  
テルミン“ECHO-THEREMIN”新発売。

## ECHO-THEREMIN

¥14,800

- CONTROL : LEVEL, FREQ, D. TIME, D. LEVEL
- SIZE : 121 (W) × 162 (H) × 67 (D)mm
- WEIGHT : 270g
- 電源 : バッテリー(D06P) / 9V

エコー・テルミンは従来のテルミンの音程コントロールに加えて、デジタルディレイ機能を搭載。これによって、より奥行きのある、よりトリッキーな表現が可能となりました。

●接続&使用方法

エコー・テルミンのアウトプットとアンプ等を接続するだけでOKです。アンテナ部に手をかざして近付けると音程が高くなり、遠ざければ音程が低くなります。

●テルミンとは・・・

1920年、ロシアの物理学者／音楽家の「レフ・セルゲイヴィッチ・テルミン博士」により発明された、世界初の電子楽器です。楽器本体に触れることなく、アンテナ部分に手を近付ける（あるいは遠ざける）ことにより音程をコントロールし、他の楽器では不可能な音とニュアンスが表現できます。



SMOKE



LIGHT BLUE



STRAWBERRY

ECHO-THEREMIN

105



# P.U.

FERNANDES P.U.



## VH-1

¥12,000

50年代後半のオールP.A.F.のサウンドを忠実に再現したモデル。コイルターン数、アルニコマグネット形状など、同様のデザインに準じていて、クリアで、スムーズな音の立ち上がりは他に類を見ない。さまざまな音楽にオールラウンドに対応できるだろう。(特殊パラフィン加工によるハウリング対策済み。)



## FHM-2110

¥10,000

出力を増え幅広いレンジを確保したことにより、バランスがとれクリアでありつつも音圧感のある分離の良いサウンドを実現。基本的にはヴィンテージタイプではあるが、はっきりとした特徴とパワー感で従来品とは一線を画するモデル。(真空塗装によりハウリング対策済み。)



## FHM-3140

¥10,000

コイル・アレンジは中程度に控え、強力な磁力を持つマグネットを組み合わせることで、音の輪郭を保ちつつも中低域を強調したサウンドをアウトプット。マグネットからポールピースへの磁力の伝達を見直すことで音のつづれを動きハイゲイン・ビックアップにありがちなメカの悪さを解消した。(真空塗装によりハウリング対策済み。)



## FHM-3210

¥10,000

従来と全く異なるコイル・アレンジによって、真実的な音の厚み・ツブ立ちを実現。豊かな音色成分を含み、キメ細かく立体感のあるサウンドは、特にロック・ストレモロのリア・ポジション用に最適。(真空塗装によりハウリング対策済み。)



## THS-1

¥11,000

フェライトマグネットとラージポールピースの組み合わせにより、シングルP.U.の特性を残しながら太くて厚みのある中低域を実現している。可変ポジション用(逆巻・逆巻き)P.U.の組み合わせによりLow、Midの程よくカットされたTHSならではのハーフトーンが得られる。(特殊パラフィン加工によるハウリング対策済み。)



## THD-1

¥13,000

THS-1同様にもラミックマグネットとラージポールピースを組み合わせて、独自のサウンドキャラクターを実現している。シングルコイルP.U.の特ツブライトでアタック感のあるサウンドから、いままでのハムバッカーでもカバーできなかった分厚い中低音の表現を可能にしている。(特殊パラフィン加工によるハウリング対策済み。)



## VS-1

¥8,000

ヴィンテージ・シングルコイル・ビックアップのサウンドを忠実に再現したモデル。ワイヤーからマグネット、ポピン等に至るまで見つめ直したこのモデルは、極上のクリーン・トーンをアウトプットする。(特殊パラフィン加工によるハウリング対策済み。)



## TB-1, TB-2

¥10,000

シングルコイルサイズのハムバッカー構造でありながら、シングルコイルP.U.に近いトーンをローノイズで実現している。太く、ツヤやかなサウンドが特徴で、クリーン・トーンにも対応する幅の広さを持ち併せている。フロント用(TB-1)、リア用(TB-2)の2種類が用意されている。(特殊パラフィン加工によるハウリング対策済み。)



## TB-3

¥10,000

シングルコイルサイズのハムバッカー。強力なパワーを誇り、太く、厚みのあるトーンを特徴としている。このラインバーを持ったハムバッカー構造は、チョーキング時の音切れを抑制し、同時にローノイズを実現している。(特殊パラフィン加工によるハウリング対策済み。)

# F.G.I. TECHNOLOGY P.U.

F.G.I.ビックアップシリーズは、ワイドレンジ、ローノイズ、ハイパワーが特徴のアクティブ・ビックアップ(ローインピーダンス・ビックアップ)。専用設計の各種部材を使用し、巻線の素材には無酸素銅を採用。また新設計のプリアンプを通して出力することにより、完成度がさらに高まっている。クリアでブライトな高音域とタイトな低音域をもつサウンドキャラクターは、発売以来10年以上の間に各種改良を重ね、さらに洗練されたといえるだろう。ギター用シングルコイル(S)、ハムバッカー(H)、ベース用Pタイプ(P)、Jタイプ(J)をそろえ、各組み合わせにより9種類のセットが用意されている。



## FGI-SH ¥30,000

FGI-SX2, FGI-HK1, 1V・2Tアッセンブリー



## FGI-35 ¥28,000

FGI-GX3, 1V・2Tアッセンブリー

## FGI-25 ¥20,000

FGI-GX2, 1V・1Tアッセンブリー



## FGI-H ¥12,000

FGI-HK1, 1V・1Tアッセンブリー

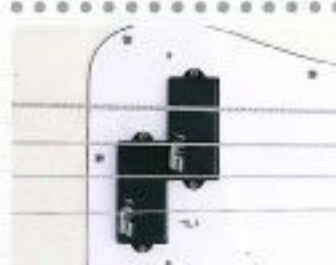

## FGI-P ¥13,000

FGI-Px1, 1V・1Tアッセンブリー



## FGI-J ¥22,000

FGI-Jx2, 2V・1Tアッセンブリー



## FGI-PJ ¥22,000

FGI-Px1, FGI-Jx1, 2V・1Tアッセンブリー



※配線について  
●ノーマル配線(レッドとグリーン)を標準として提供します。  
●タップ配線(レッドとグリーン)を標準とし、タップのWに追加します。ホワイトのケーブルはノットへ、ブラックのケーブルはシールド線と接続してアースへ配線します。



# FSK-400

¥40,000 (基本取付加工費込)  
 対応内容: 648mm Scale, 21F., 22F.  
 (ex TEJ, JG...)  
 キット内容: リバーシブルドライバー (CD-100F)  
 サスティナーサーキット  
 専用リアハムバッカー (VH-400)  
 アルニコ系ハイゲインタイプ  
 バッテリーボックス  
 9Vバッテリー



# FSK-401

¥40,000 (基本取付加工費込)  
 対応内容: 648mm Scale, 21F., 22F., 24F.  
 (ex FR, FGZ...)  
 628mm Scale, 21F., 22F., 24F.  
 (ex MG, LS, H...)  
 608mm Scale, 21F.  
 キット内容:  
 リバーシブルドライバー (CD-100F)  
 サスティナーサーキット  
 専用リアハムバッカー (VH-401)  
 フェライト系ハイゲインタイプ  
 バッテリーボックス  
 9Vバッテリー



## 取り付け上の注意

- 1) 取り付けにつきましては、次項レイアウトメニューの中からご指定の上、当キットをご購入になられた楽器店を通じて当社へご用命ください。どの取り付け例にも該当しないモデルにつきましては、別途ご相談ください。当社取り付け分につきましては、当社専用ファイルに登録の上、後々のメンテナンス時などにも、万全の対応が行える体制を整えております。
- 2) ボディトップやバックがフラット以外の形状をしたモデルへの取り付けは承りかねます。
- 3) 弦を振動させるリバーシブルドライバーCD-100Fは、フロントピックアップとしてもご使用いただけます。またリアピックアップは通常のバッキングタイプのシングルピックアップをご使用いただけますが、ブリッジピックアップについてはキット内専用ピックアップVH-400又は、VH-401に限らせていただきます。
- 4) サスティナーの作動時はブリッジピックアップのみの使用となります。またブリッジピックアップのシングルタップ機能のオーダーにつきましてはお受けいたしかねます。
- 5) プラスアルミ製のピックガード・金筒製のピックアップカバーは発熱などの障害が起る恐れがあるためご使用できません。またプラスエスカッションにつきましても高さ・厚みのあるもののご使用はお薦めいたしかねます。
- 6) マスターボリューム・マスタートーン等の2キット仕様のもので、適した位置にサスティンボリュームを設置出来ないモデルにつきましては、基本工費でお受けした場合、マスタートーンの代わりにサスティンボリュームを取り付けさせていただきます。マスタートーンのご使用も希望される場合は別途工費にて2段ボリューム仕様とさせていただきます。(右図参照)



## レイアウトメニュー・取り付け工賃 (消費税別)

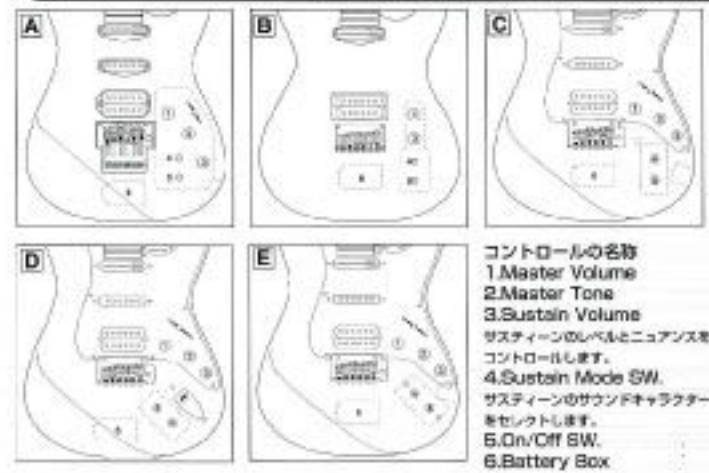

- A B マスターボリューム、リバーシブルなどのコントロール部とサスティナー基板部をボディ裏面より加工した専用キットホルダー内にレイアウトいたします。
- C D ピックガード付きのギターに、サスティナー基板部用の穴代をボディ裏面より加工し取り付けます。
- E 先端ジャック部と同形状のトップパネルを用いてサスティナー基板部を取り付け、サイドジャック仕立てとします。  
 \*基本工賃は、自社製品・他社製品を問わず、キットの適用に準じます。

- 1) 追加工賃
- a. 1ハムモデルの場合ドライバー取り付け加工費.....¥5,000
  - b. 2ハム・HSHモデルの場合フランスベース用  
 ダミーピックアップカバー込みドライバー取り付け加工料.....¥5,000
  - c. シングルレールシングルモデルの場合  
 フリッドピックアップリアハムカバー取り付け加工料.....¥5,000
  - d. 専用コントロールパネル製作料.....¥5,000
- \*上記a,b,cについてピックアップ付きモデルにつき送料は、ピックアップ送料(別途)となります。  
 \*e. ギターの種類によって加工費の異なる場合があります。

## FSK使用ミュージシャン

- エドワード・ヴァン・ヘイレン ●ゲイリー・フィル (ボストン)
- ニール・ショーン ●エッジ (U2) ●ブライアン・メイ ●リッチー・サンボラ (ボンジョビ) ●ウォルター・ベッカー (スティリー・ダグ)
- マティアス・ヤプス (スコーピオンズ) etc.

お問い合わせは、フェルナンデス・サスティナーサービスまで  
 東京 TEL. 03-3565-3556 FAX. 03-3565-3550  
 大阪 TEL. 06-6458-2710 FAX. 06-6458-3421



# FRT TREMOLO SYSTEM

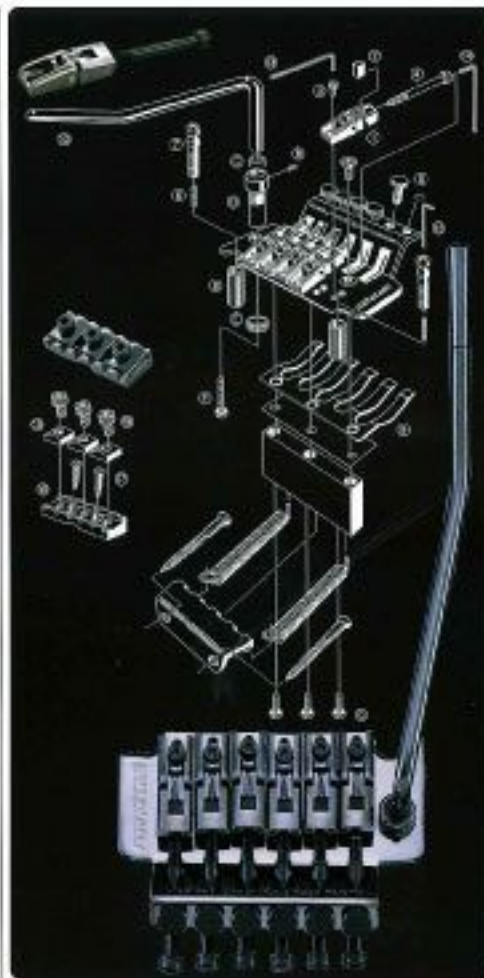
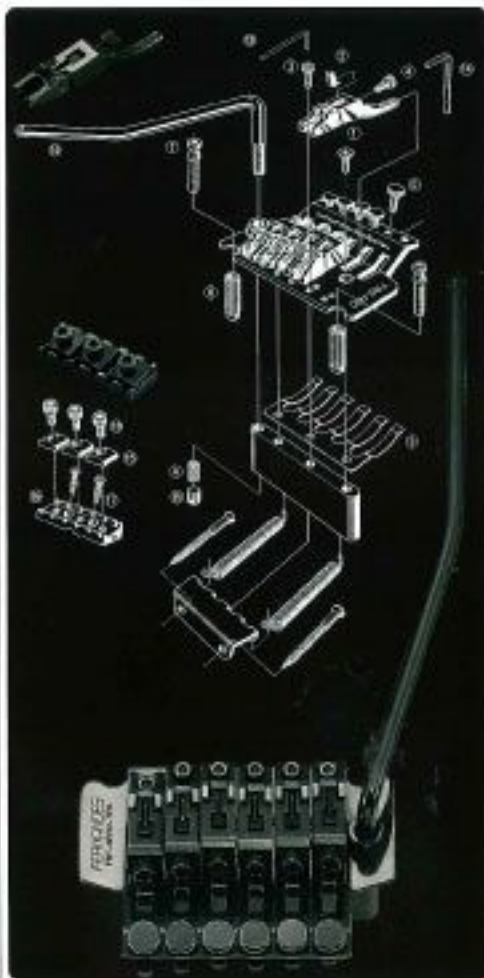

FRT-TREMOLO SYSTEM	FRT-SPRO		FRT-10		FRT-11	
	C	G・B	C	G・B・CK	C	G・B・CK
フルセット価格	¥35,800	¥37,000	¥35,800	¥37,000	¥35,800	¥37,000
① サドル	¥2,500	¥2,700	¥2,500	¥2,700	¥2,500	¥2,700
② ストリングタイテン・ブロック		¥400		¥400		¥400
③ ブリッジサドル・ロックングスクリュー		¥100		¥100		¥100
④ ストリング・ロックングスクリュー		¥200		¥200		¥200
⑤ ファインチューナー・アジャストメントノブ		¥400		¥400		¥400
⑥ スタッド・ロックングスクリュー		—		¥100		—
⑦ スタッド・スクリュー		¥400		¥500		¥500
⑧ アンカー		¥200		¥250		¥200
⑨ ダンパー		¥2,700		¥2,700		¥2,700
⑩ トレモロアーム	¥1,200	—	¥1,200	¥1,500	¥1,200	¥1,500
⑪ トレモロ本体部セット	¥30,000	—	¥30,000	¥31,500	¥30,000	¥31,500
⑫ 六角レンチ (1.5mm)		—		¥100		—
⑬ 六角レンチ (2.5mm)		¥100		¥100		¥100
⑭ 六角レンチ (3.0mm)		¥100		¥100		¥100
⑮ アームトルク・スプリング		¥100		—		—
⑯ トルクアジャストメント・スクリュー		¥100		¥80		—
⑰ アーム・シリンダー		—		¥300		—
⑱ アーム・ホルダー		—		¥1,000		—
⑲ アーム・ホルダー・ロックングナット		—		¥500		—
㉑ センター・ガイド・ビス		—		¥150		—
㉒ スプリング・ロックング・スクリュー		—		¥150		—

LOCKING NUT	#7, #10, #11		
	C	G・B	CK
ロックングナット・セット	¥4,500	¥5,100	¥5,700
② ロックングナット・キャップ	¥600	¥700	¥700
③ ロックングナット・ベース	¥1,500	¥2,100	¥2,300
④ ロックングナット・取付けスクリュー		¥90	—
⑤ キャップ・スクリュー		¥100	—
⑥ ストリングテンションバー・セット	¥600	¥700	¥700

●ロックングナットは各タイプのギターに合わせ、3タイプ用意されています。  
 #7 (42.0mm) …… FRT-SPRO用、STビレット無し、TE等  
 #10 (41.8mm) …… FRT-10用、STビレット無し、TE等  
 #11 (41.5mm) …… FRT-11用、STビレット無し、TE等  
 ※ロックングナットの測定方法は、ロックングナット上部より取付けスクリューで測定します。

タイプ別	フルナンス製造		
	Aタイプ*	Bタイプ**	Cタイプ***
セット取り付け FRT-SPRO, FRT-10, FRT-11	¥9,000	¥18,000	¥20,500
トレモロ部のみ取り付け FRT-SPRO, FRT-10, FRT-11	¥5,000	¥14,000	¥16,500
ロックングナットのみ取り付け #7~#11	¥4,000	¥4,500	¥4,000

●トレモロ取り付け料金は基本加工のみの料金です。機種の構造によっては追加加工、および追加パーツが必要となる場合があります。その場合、基本料金に追加加工料金、パーツ料金が加算されます。なお加工の際、調整と新品の張が必要となりますので、持ち込み以外には規定値が加算されます。  
 \*Aタイプ 最低条件シクロナイズ・トレモロの加工がなされているタイプのギターが基準です。  
 \*\*Bタイプ シクロナイズ・トレモロの加工がなされていないタイプのギターです。(TEJ-70等)  
 \*\*\*Cタイプ 旧タイプに該当するもので、アーチトップのギターです。(レスポール等)



# PICK GUARD



① ¥3,000

② ¥2,500

③ ¥2,500

④ ¥2,500

⑤ ¥2,500

⑥ ¥2,500

上記写真の白1P及び3P、黒1P及び3Pの右側が基本となります。(左側は特注)  
 ●PRT加工……¥300プラス※素材変更の場合  
 ●P.U.ホール加工(1ヶ)……¥500プラス●アクリルミラー……¥1,000プラス  
 ●レバー・SW.ホール加工(1ヶ)……¥500プラス●つや消……¥500プラス  
 ●ボット、トグルSW.ホール加工(1ヶ)……¥100プラス●3m/m1P……¥500プラス  
 ※1Pは11止め、3Pは11止めとなり、3Pの11止めは特注となります。  
 ○基本となるピックガードの位置でない場合、入荷まで多少お待ち頂きます。  
 ○加工の際に上1〜2mmの凹みが生じることがあります。  
 ○在庫がなくなる場合は平価より加工するため、どのタイプでも特注料金を設定となり、多少高くなります。



白1P

白3P

黒1P

黒3P

※その他のパーツの価格はP-110、P-111のFERNANDES PARTS LISTをご覧ください。

Made in Germany

# Schaller

## "SECURITY LOCK" (2PCS/1SET)



Cr  
¥2,000



GL  
¥2,500



BL  
¥2,500

TREMOLO SPRING  
¥400 (1本)



## TC-9500

¥9,500

F.G.P.U.を主体とするアクティブP.U.専用(ベース専用)のトーン・コントロール・サーキットだ。独立したレベル、ベースコントロールは、センターのクリックを中心にブースト/カットが可能で、さらにバランスコントロールによって自由に2つのP.U.をミックスすることにより、極上の音色を創り出すことが出来る。



## BOOSTER

SB-3000 ¥3,000

STスタイル専用のパワー・ブースター。ブーストレベルは付属のドライバーで自由にセッティングできます。



## OVER DRIVE & POWER BOOST

RB-3000 ¥3,000

オーバードライブ回路と、パワーブースト回路の2通りの使い方が選択可能な、デュアルタイプのブースター。

# TUNING GEAR



MH-11  
¥5,200~

MH-20  
¥5,100~

MH-21  
¥5,100~

MH-12  
¥4,900~

MH-22  
¥5,100~

MH-23  
¥5,100~

MH-24  
¥5,100~

MH-30  
¥8,800~

MH-31  
¥7,500~

MH-32  
¥6,500~



# FERNANDES PARTS LIST

チューニング・ギア(SET)		
MH-11(STクルーゾンタイプ)	NI	¥ 5,200
-	GL-BL	¥ 7,700
MH-12(STシャーラー・ミニタイプ)	CR	¥ 4,000
-	GL-BL	¥ 7,000
MH-20(TVクルーゾンタイプ)	NI	¥ 5,100
-	GL	¥ 7,700
MH-21(LGクルーゾンタイプ)	NI	¥ 5,100
-	GL	¥ 7,700
MH-23(LGシャーラータイプ)	CR	¥ 5,100
-	GL-BL	¥ 7,200
MH-23(LGグローバータイプ)	CR	¥ 5,100
-	GL-BL	¥ 7,200
MH-24(LGシャーラータイプ)	CR	¥ 5,100
-	GL-BL	¥ 7,200
MH-30(LGクルーゾンタイプ・逆巻)	NI	¥ 8,000
-	GL-BL	¥13,000
MH-31(LGクルーゾンタイプ・正巻)	NI	¥ 7,500
-	GL-BL	¥11,000
MH-32(FRBシャーラータイプ)	CR	¥ 6,500
-	GL-BL	¥ 7,800
MH-115(STクルーゾン・ステップベグ)	NI	¥ 8,000
-	GL-BL	¥10,000

ブリッジ・テールピース		
RTE SWAYブリッジ	CR	¥ 3,000
RTE SWAYブリッジ(プラスサドル)	CR	¥ 3,500
TE SWAYブリッジ(シングルピクアップ用)(JRC-201)	CR	¥ 6,000
-	GL-BL	¥ 7,000
TE SWAYブリッジ(ハムバッキングピクアップ用)(JRC-301)	CR	¥ 6,000
-	GL-BL	¥ 7,000
RLGブリッジ・セット	NI-CR	¥ 2,500
-	GL-BL	¥ 3,000
RLGテールピース・セット	NI-CR	¥ 1,500
-	GL-BL	¥ 2,000

GE-1035-T	CR	¥ 3,000
-	GL	¥ 3,700
GE-101Z-T	CR	¥ 2,200
-	GL	¥ 2,850
TVバーブリッジ	NI	¥ 1,800
TV/V9ス・タイプ・ブリッジ	CR	¥ 5,000
-	GL	¥ 6,000
GB-1	CR	¥ 5,000
-	GL-BL	¥ 6,000
FJ/R/RPブリッジ	CR	¥ 2,800
BB-4 ベース・ブリッジ(17mmピッチ)	CR	¥ 5,500
-	GL-BL	¥ 6,500
BB-5 ベース・ブリッジ(19mmピッチ)	CR	¥ 5,500
-	GL-BL	¥ 6,500
BB-7 ベース・ブリッジ(17mmピッチ)	CR	¥ 7,500
-	GL-BL	¥ 8,000
BB-8 ベース・ブリッジ(19mmピッチ)	CR	¥ 7,500
-	GL-BL	¥ 8,000

S10R-4(10mmピッチ)	CR	¥ 9,100
-	GL	¥10,200
-	BL	¥ 9,600
S10R-5(10mmピッチ)	CR	¥11,200
-	GL	¥13,000
-	BL	¥12,000
J510S-4(10mmピッチ)	CR	¥ 7,200
-	GL	¥ 8,200
-	BL	¥ 7,500
J510S-5(10mmピッチ)	CR	¥ 8,200
-	GL	¥ 9,200
-	BL	¥ 9,000

トレモロ・ユニット		
RSTシンク(11mmピッチ)	CR	¥ 5,000
-	GL	¥ 7,000
RSTシンク(10・アイアン・ブロック)(11mmピッチ)	CR	¥10,000
2点支持シンク(10.8mmピッチ)	CR	¥ 5,000
-	GL-BL	¥ 5,000
2点支持H7 GBサドル(10.8mmピッチ)	CR	¥ 7,000
-	GL-BL	¥ 9,000

トレモロ・アーム		
RST-5 g-ST	CR/BL or WH cap)	¥ 500

-	GL/BL or WH cap)	¥ 700
-	BL/BL cap)	¥ 700
DET-6 g-ST	CR/Metal cap)	¥ 1,200
-	GL-BL/Metal cap)	¥ 1,600

トレモロ・パーツ		
トレモロ・スプリング	NI	¥ 100
トレモロ・ハンダー	NI	¥ 200
2点支持用 スタッド	BL	¥ 300
2点支持用 アンカー	BL	¥ 150

サドル		
STサドル・オールドタイプ(11mmピッチ)	NI	¥ 400
-	GL-BL	¥ 500
STサドル(10.8mmピッチ)	CR	¥ 700
-	GL-BL	¥ 900
GBサドル(10.8mmピッチ)	CR	¥ 500
-	GL-BL	¥ 1,300
RLG	NI	¥ 200

ブリッジ・テールピース・パーツ		
RLGブリッジ用スタッド	CR	¥ 150
-	NI	¥ 150
-	GL	¥ 200
-	BL	¥ 200
RLGブリッジ用アッシャー	CR	¥ 300
-	NI	¥ 200
-	GL	¥ 300
-	BL	¥ 300
RLGテールピース用スタッド	CR	¥ 400
-	NI	¥ 400
-	GL	¥ 500
-	BL	¥ 500
RLGテールピース用アンカー	NI	¥ 200

ジャック・プレート		
ST形状	CR	¥ 450
-	GL-BL	¥ 650
TEメタル・ジャック・プレート	CR	¥ 300
-	GL	¥ 500
LGジャック・プレート	IV-BL(SP)	¥ 300
-	BL-SP	¥ 500
LGメタル・ジャック・プレート	CR	¥ 500
-	GL-BL	¥ 600
FR-STジャック・プレート(槽内)	MAT BL	¥ 300
FR-STプラス・ジャック・プレート(槽内)	CR	¥ 500
-	GL-BL	¥ 600
MGジャック・プレート	BL-SP	¥ 500

トレモロ・バック・プレート		
STトレモロ・バック・プレート(既式)	BL-WH	¥ 500
-	MAT BL	¥ 600
STトレモロ・バック・プレート(スリット付)	WH	¥ 600
-	MAT BL	¥ 700
STトレモロ・バック・プレート(既式・スリット付)WH	WH	¥ 600
-	MAT BL	¥ 700
-	(1穴・スリット付)MAT BL	¥ 700

その他プレート		
LGトグルSNプレート	IV-BL	¥ 300
TEコントロールプレート	CR	¥ 1,200
-	GL	¥ 1,600
JBコントロールプレート	CR	¥ 1,200
-	GL	¥ 1,500
LGコントロールプレート	IV-BL	¥ 700
LGトグルスイッチ・バック・プレート	IV-BL	¥ 500

アジャスト・ロッド・カバー		
LGアジャスト・ロッド・カバー	BLSP	¥ 300
FV FGZ-APG アジャスト・カバー	BLSP-SP	¥ 500
TEJ-STアジャスト・ロッド・カバー	BLSP	¥ 500
MG アジャスト・ロッド・カバー	BLSP	¥ 500
LS-LSB アジャスト・ロッド・カバー	BLSP	¥ 500

P.U.カバー		
ST P.U.カバー・穴有	BL-WH	¥ 300
ST P.U.カバー・穴無	MAT BL-WH	¥ 350

ST P.U.カバー・穴有FERNANDES文字入	MAT BL	¥ 400
TE P.U.カバー(穴)	CR	¥ 1,000
LG P.U.カバー	NI	¥ 1,500
-	GL	¥ 2,000
LG P.U.カバー・穴無	MAT BL	¥ 500
LG P.U.カバー・穴有FERNANDES文字入	MAT BL	¥ 500
LG P.U.カバー(インチ)	NI	¥ 1,500
-	GL	¥ 2,000
PB P.U.カバー・セット穴有	IV-BL	¥ 600
PB P.U.カバー・セット穴無	MAT BL	¥ 600
PB P.U.カバー・セット穴有FERNANDES文字入	MAT BL	¥ 700
JB P.U.カバー(穴有)	IV-BL	¥ 300
JB PUカバー(穴有)	MAT BL	¥ 350
JB P.U.カバー(穴有)	IV	¥ 300
-	BL	¥ 300
JB PUカバー(穴有)	MAT BL	¥ 350

エスカッション		
LGフラットタイプ(F)	IV-BL	¥ 500
-	CR	¥ 800
LGフラットタイプ(B)	IV-BL	¥ 500
-	CR	¥ 800
LGアーチドタイプ(F)	IV-BL	¥ 500
LGアーチドタイプ(B)	IV-BL	¥ 500
ハムバッキング・プラス・フラットタイプ(1.5mm厚)	CR	¥ 1,000
-	GL-BL	¥ 1,300

ノブ		
ST ボリウム・ターン・ノブ	BL-WH	¥ 200
LGスピード・ノブ	BL-GL-AM	¥ 400
-	CR	¥ 600
LGスピード・ノブ(インチサイズ)	BL-GL-AM	¥ 500
LGセンサー・ノブ	BL-GL-AM	¥ 400
LGセンサー・ノブ(インチサイズ)	BL-GL-AM	¥ 500
SG ボリウム・ターン・ノブ	BL	¥ 400
FV ボリウム・ターン・ノブ	BL	¥ 400
TE/PBアルミ・ノブ(平頭)	CR	¥ 500
JBノブ(大径)	¥ 300	
JBノブ(小径)	¥ 200	
FRB-55ノブ	BL	¥ 600
MGノブ	BL	¥ 400
ブラスドーム・ノブ	CR	¥ 400
-	GL-BL	¥ 600
ブラスドーム・ノブ(2種2色用)	CR	¥ 600
-	GL-BL	¥ 1,000
ZO-3 ボリウム・ノブ	赤・青・黄・緑	¥ 300

SWノブ		
レバー・スイッチ・ノブ	BL-WH	¥ 100
レバー・スイッチ・ノブ(インチサイズ)	BL-WH	¥ 200
TEレバー・スイッチ・ノブ(丸型)	BL-WH	¥ 200
TEレバー・スイッチ・ノブ(丸型・インチサイズ)	BL-WH	¥ 300
TEレバー・スイッチ・ノブ(角型)	BL-WH	¥ 200
TEレバー・スイッチ・ノブ(角型・インチサイズ)	BL	¥ 300
LGトグル・スイッチ・ノブ	BL-IV-AM	¥ 100
-	CR-GL	¥ 200

ボット		
ボット250K A・B	¥ 400	
ボット500K A・B	¥ 400	
ボット25K A	¥ 600	
スイッチ付ボット250KA(ブッシュ/ブッシュ)	¥ 2,000	
スイッチ付ボット500KA(ブッシュ/ブッシュ)	¥ 1,500	
スイッチ付ボット25KA(ブッシュ/ブッシュ)	¥ 2,000	

ジャック		
モノラル・ジャック	¥ 200	
ステレオ・ジャック	¥ 300	
スイッチクラフト・モノラル・ジャック	¥ 600	
スイッチクラフト・ステレオ・ジャック	¥ 600	
ダイレクタマウント・ジャック	NI	¥ 1,500
-	GL	¥ 1,800
-	BL	¥ 2,000

キャパシター		
0.001µF	¥ 150	
0.022µF	¥ 150	

0.047µF	¥ 150
0.1µF	¥ 150

スイッチ		
CRLLレバー・スイッチ2段	¥ 2,100	
CRLLレバー・スイッチ4段	¥ 2,200	
レバー・スイッチ3段	¥ 1,900	
レバー・スイッチ3段(4段用)	¥ 2,500	
レバー・スイッチ5段	¥ 1,900	
レバー・スイッチ5段(4段用)	¥ 3,000	
トグル・スイッチ(角型)	¥ 1,300	
トグル・スイッチ(角型) プラス	¥ 2,000	
トグル・スイッチ(角型)	¥ 1,300	
ミニスイッチ 6P ON-ON	CR	¥ 1,100
-	BL	¥ 1,300
ミニスイッチ 6P ON-OFF-ON	CR	¥ 1,300
-	BL	¥ 1,500
ミニスイッチ 8P ON-ON-ON	CR	¥ 1,500
-	BL	¥ 1,800
ロータリースイッチ 2段(6種)	¥ 3,500	
ミニトグル・スイッチ ON-ON-ON	CR	¥ 1,800
-	BL	¥ 2,000

ストリングガイド		
ST クラウド	NI	¥ 100
-	GL	¥ 150
ST ボタン型	NI	¥ 150
-	GL	¥ 200
ST ローラー型	CR	¥ 300
-	BL-GL	¥ 400
JB/PB ボタン型	NI	¥ 200
-	GL	¥ 300
ベース用バータイプ	CR	¥ 600
-	GL-BL	¥ 700

エンドピン		
Fタイプ	NI	¥ 100
-	GL-BL	¥ 200
Gタイプ	AL	¥ 150
-	GL	¥ 250
キックジョイント・エンドピン	GL-BL	¥ 400

同径レンチ		
パイプレンチ 3mm	¥ 300	
パイプレンチ 4mm	¥ 300	
六角レンチ 2mm	¥ 150	
六角レンチ 4mm	¥ 100	
六角レンチ 3mm	¥ 150	
六角レンチ 2.5mm	¥ 100	
六角レンチ 2mm	¥ 100	
六角レンチ 1.5mm	¥ 100	

ナット		
ST平巻(旧巻用)	¥ 300	
STプラス(旧巻用)	¥ 500	
STカーボン(旧巻用)	¥ 400	
ST(ボリアセター)	BL-WH	¥ 600
LG 牛巻	¥ 400	
LG プラス	¥ 600	
LG カーボン	¥ 600	
LG(ボリアセター)	BL-WH	¥ 600
ベース用 牛巻	¥ 600	
ベース用 プラス	¥ 900	
アジャスタブル・ナット 4種	BL	¥ 2,000
アジャスタブル・ナット 6種	BL	¥ 2,500
ZO-3肩カーボン	BL	¥ 300

NI=ニッケル, GL=ゴールド, BL=ブラック, CR=クローム, WH=ホワイト, AL=アルミ, MAT=メッキ, AM=アンパー, BL=ブルー





その他のパーツ	
TE5.0トリングアップ	NI ¥ 190
"	GL-BL ¥ 150
ネックジョイント・プレート(FERNANDES 4#)	CR ¥ 380
"	GL-BL ¥ 880
ネックジョイント・プレート(P-PROJECT 5#)	CR ¥ 480
"	GL-BL ¥ 780
ネックジョイント・アップ・マウント・スプリング(8本セット)	¥ 180
L8ピッキングアップ・マウント・スプリング(4本セット)	¥ 120
バッテリー・スタップ	¥ 300
バッテリー・ボックス FER-1(狭型1+1用)	¥ 1,000
バッテリー・ボックスFER-2(狭型1+1用)	¥ 1,000
スクリュー	
チューニングギア・マウント・スクリュー(12本セット)	NI ¥ 120
"	GL-BL ¥ 240
ピックガード・マウント・スクリュー(12本セット)	NI ¥ 120
"	GL-BL ¥ 240
ネックジョイント・スクリュー(FERNANDES 4#用6本セット)	NI ¥ 120
"	GL-BL ¥ 200
ネックジョイント・スクリュー(P-PROJECT 5#用6本セット)	NI ¥ 200
"	GL-BL ¥ 320
エンドピン・スクリュー・タイプ月(2本セット)	NI ¥ 60
"	GL-BL ¥ 190
エンドピン・スクリュー・6タイプ月(2本セット)	NI ¥ 60
"	GL-BL ¥ 190
トレモロ・スプリング・ストップ・スクリュー(2本セット)	NI ¥ 40
8Pinトレモロ・マウント・スクリュー(8本セット)	NI ¥ 180
"	GL ¥ 300
エスカッション・マウント・スクリュー・長(4本セット)	NI ¥ 40
"	GL-BL ¥ 80
エスカッション・マウント・スクリュー・短(4本セット)	NI ¥ 40
"	GL-BL ¥ 80
8Pinピックアップ・マウント・スクリュー(丸型)6本セット)	NI ¥ 120
"	GL-BL ¥ 180
8Pinピックアップ・マウント・スクリュー(8本セット)	NI ¥ 120
"	GL-BL ¥ 180
8Pinピックアップ・マウント・スクリュー(丸型・インチサイズ)6本セット)	NI ¥ 480
"	GL-BL ¥ 600
L8/LCピックアップ・マウント・スクリュー(4本セット)	NI ¥ 120
"	GL-BL ¥ 200
L8/LCピックアップ・マウント・スクリュー(インチサイズ)4本セット)	NI ¥ 320
"	GL-BL ¥ 400
JB/PBピックアップ・マウント・スクリュー(4本セット)	NI ¥ 320
"	GL-BL ¥ 400
ピックガード	
RST(35-36)フル・レバー・スイッチ)	BL-WH 1P or 3P ¥ 3,000
RST(35)	BL-WH 1P or 3P ¥ 2,500
RST(2H)	BL-WH 1P or 3P ¥ 2,500
RST(52H)	BL-WH 1P or 3P ¥ 2,500
RST(1H)	BL-WH 1P or 3P ¥ 2,500
RST(穴6L)	BL-WH 1P or 3P ¥ 2,500
RTE	BL-WH 1P or 3P ¥ 2,500
FPB	BL-WH 1P or 3P ¥ 3,000
"	ACRYL MIRROR ¥ 4,000
PLB	WH 1P or 3P-BL ¥ 3,000
"	ACRYL MIRROR ¥ 4,000
FLG	IV 1P ¥ 1,000
FLC	GL 4P ¥ 1,200
"	ACRYL MIRROR ¥ 1,500
ブースター類	
TC-9500	¥ 9,500
SB-3000	¥ 3,000
RB-3000	¥ 3,000
TC-9500P(パッシブP.U.用)	¥ 9,500
サスティナー・キャット	
FSK-400	¥40,000
FSK-401	¥40,000
FRT-5PRO-10(パーツ)	
FRT-5PROフルセット	CR ¥35,000

FRT-5PROフルセット	BL-GL ¥37,000
FRT-5PRO本体部セット	CR ¥30,000
FRT-5PRO本体部セット	BL-GL ¥31,500
FRT-10フルセット	CR ¥35,000
FRT-10フルセット	BL-GL-CK ¥37,000
FRT-10本体部セット	CR ¥30,000
FRT-10本体部セット	BL-GL-CK ¥31,500
サドル(SPRO)用CR, 10用・11用CR)	¥ 2,500
サドル(SPRO)用BL-GL, 10用・11用BL-GL-CK)	¥ 2,700
ストリングタイテン・ブロンク(SPRO用, 10用・11用)	¥ 400
ブリッジサドル・ロッキング・スクリュー	¥ 100
ストリング・ロッキング・スクリュー(SPRO用, 10用・11用)	¥ 200
ファイネチューナー・アジャストメントノブ(SPRO用, 10用・11用)	¥ 400
スタッド・スクリュー(SPRO用)	¥ 400
スタッド・スクリュー(10用, 11用)	¥ 500
スタッド・ロッキング・スクリュー(10用)	¥ 100
アンカー(SPRO用, 10用, 11用)	¥ 200
ダンパー(SPRO用, 10用, 11用)	¥ 2,700
トレモロアーム(SPRO用CR, 10用・11用CR)	¥ 1,200
トレモロアーム(SPRO用BL-GL, 10用・11用BL-GL-CK)	¥ 1,300
アーム・トルク・スプリング(SPRO用)	¥ 100
トルク・アジャストメント・スクリュー(SPRO用)	¥ 100
トルク・アジャストメント・スクリュー(10用)	¥ 80
アームホルダー(10用)	¥ 1,000
アームホルダー・ロッキングナット(10用)	¥ 500
センター・ガイドビス(10用)	¥ 150
スプリング・ロッキング・スクリュー(10用)	¥ 150
ロッキングナット・セット(SPRO用CR, 10用, 11用)	¥ 4,500
ロッキングナット・セット(SPRO用BL-GL, 10用CK, 11用)	¥ 5,100
ロッキングナット・キャップ(SPRO用CR, 10用, 11用)	¥ 600
ロッキングナット・キャップ(SPRO用BL-GL, 10用CK, 11用)	¥ 700
ロッキングナット・ベース(SPRO用CR, 10用, 11用)	¥ 1,300
ロッキングナット・ベース(SPRO用BL-GL, 10用CK, 11用)	¥ 2,100
ロッキングナット・取付用・スクリュー(SPRO用, 10用, 11用)	¥ 50
キャップ・スクリュー	¥ 100
ストリングテンションバー・セット(SPRO用CR, 10用, 11用)	¥ 600
スプリングテンションバー・セット(SPRO用BL-GL, 10用CK, 11用)	¥ 700
ZO-3(パーツ)	
スピーカー	¥ 2,000
スピーカー・グリル	¥ 800
スピーカー・リング	¥ 300
3ニスイッチ ON-OFF 3P 丸柄	CR ¥ 800
ZO-3音源器パーツ	
3ニスイッチ ON-OFF ON 6P	¥ 1,600
BP モード・リジヤック	¥ 1,000
トレモロ・スプリング	¥ 100
PIE-ZO(パーツ)	
アンシャム・バー	CR ¥ 600
スピーカー	¥ 2,500
スピーカー・グリル	¥ 1,000
スピーカー・リング	¥ 500
PIE-ZO用3ニスイッチON-OFF 3P	¥ 800
ピックアップ	
VH-1(Vintage Humbucker)	¥12,000
VH-2(Humbucker Hot)	¥12,000
VH-3(Humbucker Hi-Gain)	¥12,000
VH-4(Humbucker Hi-Gain)	¥ 8,000
VH-5(Humbucker Hi-Gain)	¥ 8,000
VH-400(Humbucker for Sustainer)	¥12,000
VH-401(Humbucker for Sustainer)	¥12,000
VH-402(Humbucker for Sustainer)	¥12,000
THE-1(Large Pole Piece Single)	¥11,000
THE-1(Large Pole Piece Humbucker)	¥13,000
FMH-220(Mini Humbucker)	¥12,000
FHM-2110(W)Humbucker Wide-Range)	¥10,000
FHM-3140(W)Humbucker Hi-Gain)	¥10,000
FHM-3210(W)Humbucker Clear)	¥10,000
FHM-3130(W)Humbucker Hi-Gain)	¥10,000
FVH-3010(Humbucker for Sustainer Uto)	¥10,000
FVH-1001(Humbucker Fat)	¥ 8,000
BH-1(Humbucker Hi-Gain)	¥10,000
DF-1(Humbucker Hi-Gain)	¥10,000
LH-7(Humbucker Hot)	¥ 6,000

V5-1(Vintage ST Single)	¥ 8,000
V5-4(Vintage ST Single)	¥ 8,000
V5-200(Single for Sustainer)	¥ 8,000
D5-7(Single for Sustainer Lite)	¥ 8,000
D5-8(Single)	¥ 8,000
D5-9(Single)	¥ 8,000
D5-70(Single for Sustainer Lite)	¥ 7,000
VT-1N(Vintage TE Single Neck)	¥ 8,000
VT-1B(Vintage TE Single Bridge)	¥ 7,000
VFB-1(Vintage PB)	¥16,000
PB-600HI-Gain PB)	¥ 8,000
PB-600(Bright PB)	¥ 8,000
VJB-1N(Vintage JB Neck)	¥ 7,500
VJB-1B(Vintage JB Bridge)	¥ 7,500
VJB-2N(Vintage JB Neck)	¥ 6,000
VJB-2B(Vintage JB Bridge)	¥ 6,000
JB-482(Bright JB)	¥ 6,000
FBH-400(4strings Bass)	¥10,000
RBH-50(Swings Bass)	¥10,000
RBH-50(Swings Bass)	¥12,000
RMM-1(Bass Humbucker)	¥10,000
TB-1(Twin Blade Neck)	¥10,000
TB-2(Twin Blade Bridge)	¥10,000
TB-3(Twin Blade Pat)	¥10,000
FGIピックアップ	
FGI-SHP.U. x1, 1VOL, 2TONE)	¥30,000
FGI-FJ.P.U. x2, 2VOL, 1TONE)	¥22,000
FGI-35.P.U. x2, 1VOL, 2TONE)	¥23,000
FGI-25.P.U. x2, 1VOL, 1TONE)	¥20,000
FGI-H.P.U. x1, 1VOL, 1TONE)	¥12,000
FGI-J.P.U. x2, 2VOL, 1TONE)	¥22,000
FGI-P.P.U. x1, 1VOL, 1TONE)	¥13,000
FGI-B.P.U. x1, 1VOL, 1TONE)	¥12,000
FGI-SBJ-PRO(P.U. x1, 1VOL, 1TONE)	¥15,000
FGI-S単体	¥ 9,000
FGI-S-D単体(TEリア用)	¥15,000
FGI-H単体	¥10,000
FGI-P単体	¥10,000
FGI-Jフロント単体	¥10,000
FGI-Jリア単体	¥10,000
FGI-S単体	¥10,000
FGI-SBJ-PRO単体	¥12,000
EMGピックアップ	
EMG-01	¥22,000
EMG-05	¥22,000
EMG-H	¥22,000
EMG-09	¥26,000
EMG-S Set	¥57,000
EMG-全単体	¥22,000
EMG-SA Set	¥57,000
EMG-SA単体	¥22,000
EMG-SV	¥98,000
EMG SA-SA-R1	¥98,000
EMG SA-SA-R5	¥98,000
EMG SA-SA-R9	¥61,000
EMG-T Set	¥42,000
EMG-HB	¥32,000
EMG-P Set	¥25,000
EMG-J Set	¥42,000
EMG-PJ Set	¥42,000
EMG-30P	¥25,000
EMG-35J	¥25,000
EMG-30DC	¥26,000
EMG-40P	¥25,000
EMG-40J	¥25,000
EMG-40DC	¥26,000
Schaller ベグ	
MFL Mini(6in Line)	CR ¥12,000
"	GL ¥17,000
"	BL ¥15,000
MFL(3)	CR ¥13,000
"	GL ¥19,000
"	BL ¥16,000
MFLT(6in Line, Mini, Top Lock Type)	CR ¥18,000

"	GL ¥25,000
"	BL ¥21,000
MFLT(3) Large, Top Lock Type)	CR ¥18,000
"	GL ¥25,000
"	BL ¥21,000
MFLB(6in Line, Mini, Bottom Lock type)	CR ¥18,000
"	GL ¥25,000
"	BL ¥21,000
MFLB(3) Large, Bottom Lock type)	CR ¥18,000
"	GL ¥25,000
"	BL ¥21,000
ST-6L(6in Line)	NI ¥ 9,000
ST-6K(3Q)	NI ¥10,000
"	GL ¥12,000
M4(2/2)MFL(6in Line)	CR ¥13,000
"	GL ¥21,000
"	BL ¥17,000
BM(2/2)BML(4in Line)	CR ¥13,000
"	GL ¥18,000
BMFL(4in Line, Vintage Type)	CR ¥13,000
"	GL ¥18,000
Schaller ブリッジ・テールピース・トレモロ	
3-D4(Bass Bridge)	CR ¥12,000
"	GL ¥16,000
"	BL ¥14,000
3-D5(Bass Bridge)	CR ¥14,000
"	GL ¥18,000
"	BL ¥16,000
S-FRT-II	CR ¥22,000
"	GL ¥25,000
"	BL ¥24,000
VT-1(Synchronized Tremolo w/2 Studs)	CR ¥15,000
"	GL ¥16,000
"	BL ¥17,000
NFT-1(Synchronized Tremolo w/2 Studs)	CR ¥17,000
"	GL ¥20,000
"	BL ¥19,000
ヒップショット	
GT1(Grover)	CR ¥12,000
"	GL ¥14,000
"	BL ¥13,000
GT-2(Schaller Minini)	CR ¥12,000
"	GL ¥14,000
"	BL ¥13,000
BT-1(Schaller BML)	CR ¥13,000
"	GL ¥15,000
"	BL ¥14,000
BT-2(Schaller BMFL)	CR ¥13,000
"	GL ¥15,000
"	BL ¥14,000
BT-3(Reverse BMFL TYPE)	CR ¥14,000
"	GL ¥16,000
"	BL ¥15,000
BT-4(Schaller M)	CR ¥13,000
"	GL ¥15,000
"	BL ¥14,000
GS-7	CR ¥12,000
"	GL ¥14,000
"	BL ¥13,000
Schaller その他	
TENSION CONTROLLER	¥ 5,000
WRENCH HOLDER	CR ¥ 1,600
"	GL ¥ 1,500
"	BL ¥ 1,600
SECURITY LOCK	CR ¥ 2,000
"	GL-BL ¥ 2,200
トレモロスプリング	¥ 400

NI=ニッケル, GL=ゴールド, BL=ブラック, CR=クロム, WH=ホワイト, M=アイボリー, MAT=マツシ, AM=アンバー, L=ローズ



いま、創るプロが大いに求められています。

フェルナンデスで、培われ、  
実証されてきた高技術&高品質この確かな背景をもとに、  
ギター創りのプロフェッショナルを  
2年間で養成いたします。

## FERNANDES GUITAR ENGINEER SCHOOL

総合的な視点から見つめられた、  
高水準なギターエンジニア養成のための画期的なカリキュラム  
**ギター製作本科[2年制]・アコースティック科[2年制]**

当スクールは、従来あまり確立されていなかったプロのギターエンジニア養成を目的とし(株)フェルナンデスの全面的なバックアップのもとに設立された直営校です。当スクールでは、いずれも現在活躍中の第一線の講師陣により追求検討を重ねた結果構築された独自のカリキュラムで、2年間にわたり実施されます。完全少人数制のもと音響工学・構造学を初め、リペア技術から豊富なギター製作、さらには海外研修まで含めた人間形成の上からもバランスのとれた無駄のないカリキュラムで高水準なギターエンジニアを養成しています。



# FERNANDES GUITAR ENGINEER SCHOOL



## ●ギター製作本科

製作内容

デタッチャブルギター  
デタッチャブルベース  
セットネックギター  
スルーネックギターorベース  
卒業製作

## ●アコースティック科

製作内容

デタッチャブルギター  
セットネックギター  
フラットトップギター  
(クラシック・フォーク)  
卒業製作  
(セミアコ・フルアコを含めた研究作品)

## ■基本カリキュラム

木工製作理論  
塗装  
木工リペア  
電気リペア  
ギター史

## ■特別カリキュラム

ミュージシャンズレクチャー  
エンジニアズレクチャー  
エフェクター製作  
音響工学  
NAMM Show  
・アメリカ研修  
アンプ製作  
音楽ビジネス



USA, NAMM Show



ミュージシャンズレクチャー/  
ティム・ドナヒュー



アンプ製作



塗装作業



アンプ製作



配線



製作理論



木工作業/アコースティックギター



木工作業/ソリッドギター

私はいつも“生涯ひとりのギタークラフトマンであり続けたい”と考えています。ギター創作は、その時々自分の感性、人格を素直なカタチとして表現してくれるからです。共に学び、共に創る、至高を目指すかぎりギター創作に終わりはありません。

学長 茶位幸信

略歴

昭和27年 富山大学教育学部第二中等科終了  
昭和34年 茶位ヴァイオリン・ギター研究所設立  
昭和52年 玉川大学において楽器製作を指導

元玉川大学講師



学生時代より、ヴァイオリン、ギター、ピアノ、ビオラその他各種楽器製作を手がけ、アコースティックギター、ヴァイオリン製作の分野において著名。工房でありながら、多くの種類の楽器を数多く生産しつづけている。

## 卒業後の進路

ギターアドバイザー  
ギタークラフト&リペア  
ギターメーカーや楽器店の企画・製作&リペアエンジニアとして、数多くの先輩が活躍しています。

カスタム・ビルダー

カスタムギター・ショップ、メーカー開発部のエンジニアとして、また、プロミュージシャン対応のカスタムギター製作など、ミュージックシーン最前線のフィールドで活躍するエンジニアです。

ギター・テクニシャン

プロのミュージシャンと共にマントウ・マンで働き、コンサートやレコーディングなどでミュージシャンがギターに求めるコンディションをベストな状態で提供できるパートナー。それがギター・テクニシャンに与えられた役割です。

## スクール見学 DAY

当スクールのもっと詳しい内容や設備など、実際にご覧になりたい方の為に「スクール見学DAY」控えています(原則として土曜日)。ご希望の方は、予め電話で来校日をご予約の上、お越しください。

03-3565-3830

## テレフォンダイヤルQ&A

当スクールに関するお問い合わせ、ご相談・スクール見学など何でもお受けいたします。どうぞお気軽に下記までご連絡ください。詳しい資料をお送りします。

03-3565-3866

学校案内・出願書類をご希望の方は、住所・氏名・年齢(学年)・電話番号とご希望の資料を明記の上、下記宛にハガキでお申し込みください。

<申込先>

〒161-0033 東京都新宿区下落合3-12-27

フェルナンデス・ギターエンジニアスクール事務局CT係

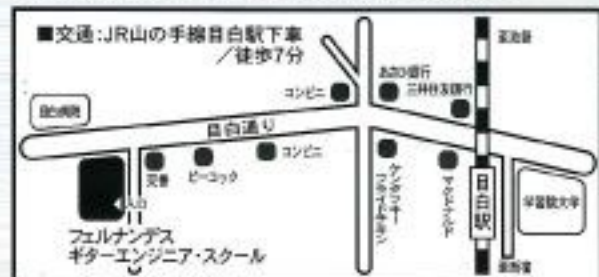



## 1年間保証

フェルナンデス商品は、厳格な検査を経て出荷されていますが、ご使用中万一製造上の不備によって故障が発生した場合のアフターサービスです。保証期間は1年間、期限を過ぎた場合は有料となりますが、アフターサービスは完備です。また、改造などのご相談は、リペアサービス03(3565)3556へどうぞ。

## フェルナンデスリペア サービスのご案内

### ■サウスポーギターについて

下記の機種については、左用の生産をしております。ただし、常時生産しておりませんので機種によっては在庫のない場合があります。その場合、目安としては約3カ月～4カ月の納期が必要となります。定価は、本体定価の20%アップです。

APG-55S	¥66,000	FRB-40	¥48,000
FRB-42	¥50,400	FGZ-400	¥48,000
ZO-3	¥32,160	LG-480	¥57,600

### ■パーツ変更について

	木工加工を必要とするパーツの変更	木工加工を必要としないパーツの変更
ギター 購入前		基本的には、一本単位の特注となりますので、見積金額を確認の上、オーダーをしていただくようお願いいたします。
ギター 購入後	シングルP.U.をハムバッキングP.U.に変更したり、回路変更などの場合、内容により料金が異なります。フェルナンデス・リペアサービスにご相談ください。なお、購入後の場合パーツが新品でも下取りはいたしておりません。	ピックガードやノブ、ブリッジ、ペグなどパーツの変更は、ご希望パーツを購入していただきます。フェルナンデス・リペアサービスがパーツ交換する場合は、技術料金が必要となります。なお、パーツが新品の場合でも、下取りはいたしておりません。

### ■MUSICIAN'S MODELの特注について

MUSICIAN'S MODELについては購入前の特注・改造等一切受け付けておりませんので、予めご了承下さい。

特注ギター、改造、カラー特注などについてのご相談は……。

**TOKYO 03(3565)3556**

**OSAKA 06(6458)2710**

●なお塗装の性質上、カラーサンプルと若干異なりますのであらかじめご了承ください。

※FERNANDES, BURNY, FERNANDES SUSTAINER, ZO-3, HIWATT, ORANGE SONIC, BLUE SONICは、  
(株)フェルナンデスの登録商標です。  
©DOD, DigTech, Whammyは米国DOD社の商品名です。







# FERNANDES

## 株式会社フェルナンデス

東京 〒161-0033 東京都新宿区下落合2-14-26 TEL.03(3950)8141(代) FAX.03(3950)1201  
大阪 〒531-0071 大阪府北区中津6-9-9 TEL.06(6458)2245(代) FAX.06(6458)3421

[Home Page] <http://www.fernandes.co.jp/>

※カタログに表示されている価格には、消費税は含まれておりません。

※写真のカラーは印刷の都合上、実際の商品と色調が多少違うことがあります。

※本カタログの仕様は、改良のため変更する場合があります。

※掲載されている写真は、イメージチェンジLSI(2)西宮事務所からの許諾画像のため、無断複製・無断使用を禁じます。

©FERNANDES CO., LTD. JUNE 2002. PRINTED IN JAPAN.