

CRAIG GOLDY(DIO)



1987 FERNANDES CATALOGUE

# FERNANDES

FERNANDES CO.,LTD/TOKYO:2-14-26 SHIMOOCHIAL, SHINJUKU-KU, TOKYO TEL.03(950)8141/FAX TOKYO 03(950)1281/ TELEX : 2722256 TO FER J.  
OSAKA : 6-9-9 NAKATSU, OHYODO-KU, OSAKA TEL.06(458)2245/FAX OSAKA : 06(458)3421

# '87 FERNANDES CATALOGUE



REVOLVER .....	4
DIGITECH "PITCH RIDER" .....	14
THE FUNCTION .....	16
GRAND FUNCTION .....	20
SUPER GRADE .....	21
REVOLVER BASS .....	24
SIDEWINDER .....	26
TOMAHAWK BASS .....	27
JIMMY MODEL .....	28
NEW METAL VERSION .....	30
ROCK 'N ROLL VERSION .....	36
HOTEL MODEL .....	38
MUSICIAN'S VERSION .....	40

TECHNICAL VERSION .....	44
THE REVIVAL .....	48
BURNY/THE REVIVAL .....	53
FRT TREMOLO SYSTEM .....	58
P.G.I. TECHNOLOGY P.U. ....	62
VH PRO SOUND P.U. ....	64
EMG P.U. ....	66
FERNANDES P.U. ....	68
FERNANDES PARTS .....	69
COLOR VARIATION .....	71
DOD/DIGITECH .....	72
HIWATT .....	76
GYRO AMPLIFIERS .....	80
ACCESSORIES .....	81

株フェルナンデス

東京 千161 東京都新宿区下落合2-4-26 Tel.03(950)8141(代)  
大阪 千531 大阪市大淀区中津6-9-9 Tel.06(458)2245(代)  
TELEX 2722256 TO FER J.  
FAX 東京 03(950)11281 大阪 06(458)3421

REVOLVER

REVOLVER  
FR-120



COLOR PA



SUPER SPECIFICATION

# REVOLVER

ELECTRIC SOUND MACHINE SYSTEMS

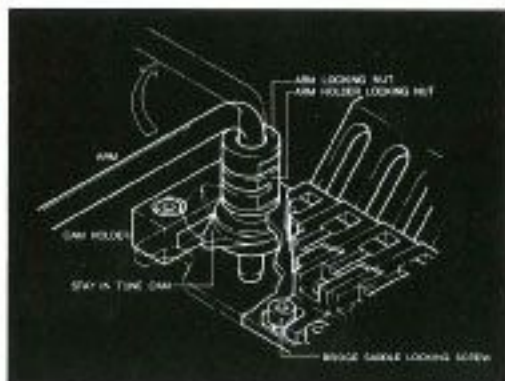

## "FRT" ARM LOCK SYSTEM

トレモロ全体をフロッティングしたままロックする、エポックメイキングな最新機能。アームを通常アーム位置から約90°移動、真下にアームが位置すると、フロッティング・ロックが作動する。激しいピッキング、バンドによるトレモロ・ブロックの動きを固定し、チューニングをキープする。またトラブルで1弦や2弦程度が切れた場合でも、安定したプレイが可能である。

**FRT** TREMOLO SYSTEM

## REVOLVER FR-120

¥120,000

NECK/Maple + Walnut  
FINGER BOARD/Ebony, 24F, 350R, 25.50"Scale  
NECK JOINT/Neck Through Body  
BODY/Ses  
PICKUP/F.G.I. TECHNOLOGY-H  
CONTROL/1V, 1T, Toggle SW.  
BRIDGE/HEAD CRASHER FRT-7B  
COLOR/SSR, SSB, PW, BL

トレモロシステムを知りつづいたフェルナンデス、真のピックアップとは何か、テクニカル・プレイに対応するネック、ボディは…。ギターの本質を追求すると、ここに到達する。スリムなダブル・ピックアップ・ボディ、24Fまでスムーズにドライブし、テクニカル・プレイは思いのほか、敏感でキズっぽい、デリケートなグリーン・トーン、ハーモニクスを極立させるハード・ディストーションまでをサウンド・デザインするF.G.I. TECHNOLOGY P.U.、エレクトロニクス・パーツを要素としてトーン・デザインするバス、ゲイン、ハイのフレクエンス・レスポンスをコントロールし、両断的なサウンド・キャラクターを創出するロー・インピーダンス、F.G.I.P.U.。フェルナンデスのギター・テクノロジーは、トレモロシステムFRTを階段に進歩させている。各弦ごとの超高調整機能を基本セットで37アンプ。シビアなプロ・プレイヤーの演奏性向上に導いた結果だ。激しいピッキング、バンド、チューニング時にはトレモロ・ブロックの動きをロックし固定し、チューニングをキープする。ハイレベルなアーム・ロック機構は、アームを作動させて同時にロックする、ライブ・パフォーマンスの高い機構だ。すべてを知り尽くし、ギター・テクノロジーを進歩させ、ギターの本質を徹底追求したニュー・コンセプト、次世代ギター"REVOLVER"。



### F.G.I. TECHNOLOGY-H

どの15kΩジャンルにも対応できる、ハイ・ダイナミックレンジとSNレシオを持ち、暖かみのあるハイ・ディストーション・サウンドが、ウォームなナチュラル・サウンドまでカバーすることが可能なロー・インピーダンスP.U.。

**F.G.I.** TECHNOLOGY  
CORPORATION P.O. BOX 2000



“Revolver”  
FR-75



REVOLVER  
FR-75

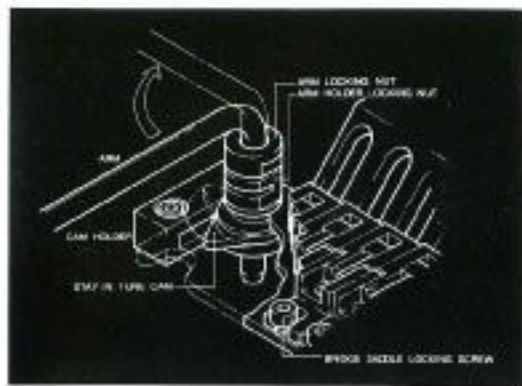

### "FRT" ARM LOCK SYSTEM

トレモロ全体をフロートリングしたままロックする、スポットメイキングな最新機能。アームを通常アーミングする位置から約90°移動。真下にアームが位置すると、フロートリング・ロックが作動する。激しいピッキング、バンドによるトレモロブロックの動きを固定し、チューニングをキープする。またラブルで1弦や2弦程度が切れた場合でも、安定したプレイが可能である。

**FRT** TREMOLO SYSTEM

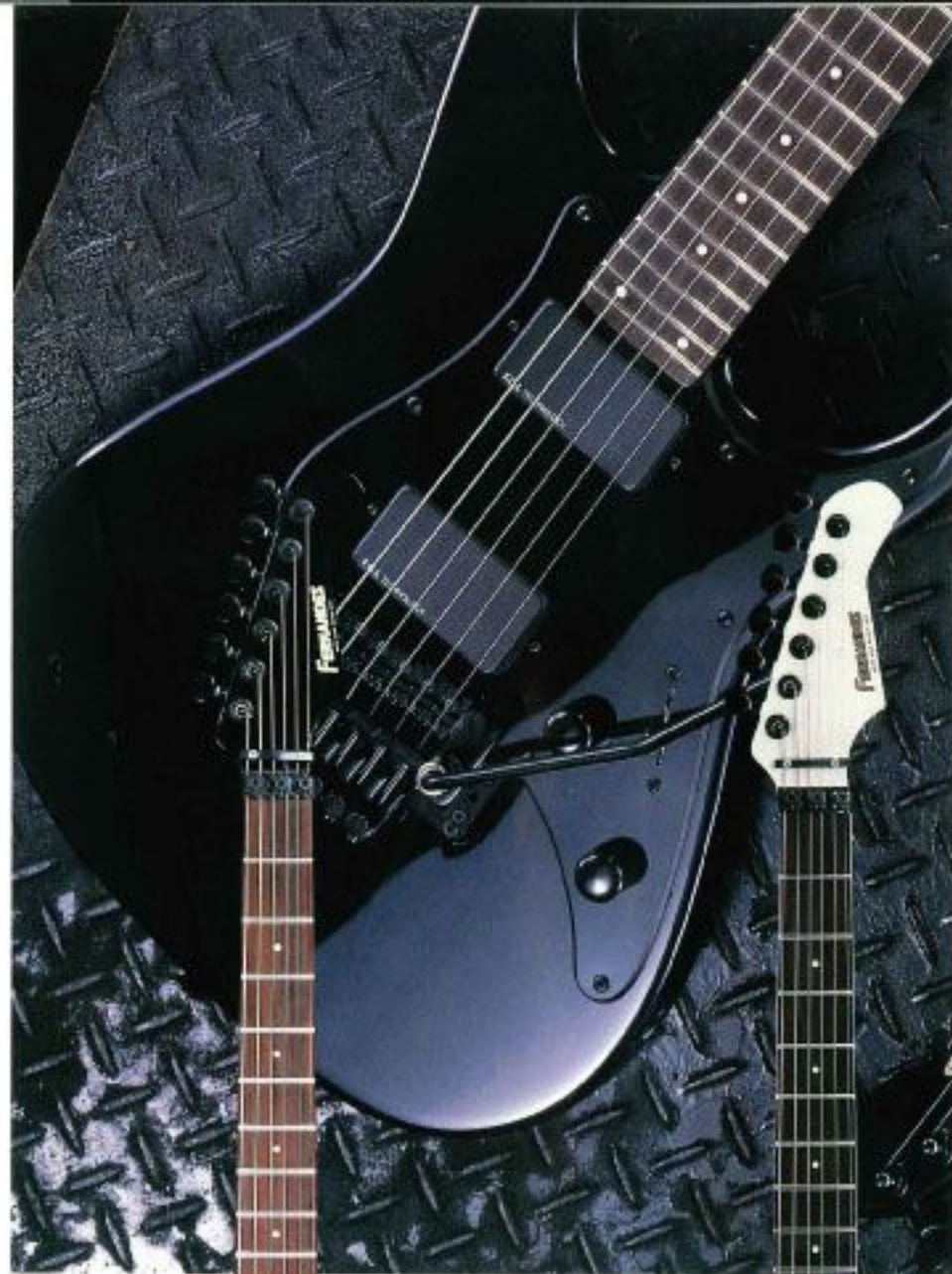

## REVOLVER FR-75

¥75,000

NECK/Maple  
FINGER BOARD/Rosewood, 24F, 350R, 25.50"Scale  
NECK JOINT/Detachable  
BODY/Alder  
PICKUP/F.G.I. TECHNOLOGY-H  
CONTROL/1V, 1T, 3point Lever SW.  
BRIDGE/HEAD CRASHER FRT-9B  
COLOR/BL, H, RED

地球上のロック・シーンを制圧するか、フェルナデスのニュー・コンセプト"REVOLVER"。機能性を究極まで追求した究極のマシン。THE FUNCTIONのノウハウと、ギター・テクノロジーを知りつくしたクラフトマンの手によって生まれた次世代のギターだ。"新しい主流" F.G.I. TECHNOLOGYローインピーダンスP.U.は、バス、ミッド、ハイのフレクエンス・レスポンスを自由にコントロールし、高度なサウンド調整を可能にしている。そしてトレモロシステムは、タカニカル・プレイをパーフェクにサポートしてくれる HEAD CRASHER FRT-9Bをマウント。フライン・チューナーや数々の必須機能に加え、激しいピッキング、バンドによるトレモロブロックの動きをガッチリ固定するアーム・ロック機構を装備。しかもアームを自動で上げて戻すアーム・ロックでも、ライブ・パフォーマンスの高品質な接続能力、シャープなスモールサイズ・ボディ、24FのFR-75は、ダイナミックなパワーレスポンスを誇るサウンド・マシンだ。



F.G.I. TECHNOLOGY-H

どのようなジャンルにも対応できる、高いダイナミックレンジとSNレシオを持ち、裏付けの無いディステーション・サウンドから、ウォームなナチュラル・サウンドまでカバーすることが可能なローインピーダンスP.U.。



**F.G.I. TECHNOLOGY**  
LOW INDUCTANCE PICKUP SYSTEM



REVOLVER  
**FR-65**





#### CONTROL

3ポイントレバーSWと3ポイントミニSWのコンビネーションにより、アルペジオやカッティングのような繊細なサウンドからワンタッチで、ボリュームポットをキャンセルした、ダイレクトなフルボリュームサウンドにチェンジが可能だ。



#### VH Pro Sound

"心臓部"には、スタック・タイプで立ちのり良い、ハイ・パワーなシングルコイル・サウンドの"VH-S"をフロントに、厚い中・低音を特に重視、さらにブラックホールピース仕様の"VH-G"をリヤにマウント。いずれも新開発の、サウンド・パフォーマンスに優れたP.U.だ。

### VH PRO SOUND

REVOLVERの1か所が成り立つ最新ギター・テクノロジー。先進性と現況プレーヤーが求めるオーディオの融合体。FR-65、基本に忠実であり、しかも先駆の個性とダイナミックなパワー・レスポンスを持つP.U.システム、"VH ProSound"。フロント位置には、ポビンを上下に配したスタック・タイプのハム・キャンセルP.U. V.H-Sをマウント、シングル・コイルP.U.の音質感を基本とし、しかしそのサウンドの断面はハム・バックング特有の豊かなパワー・レスポンスをアウトプット。その良質な二面性を持つVH-Sは大膽な、ワケアリの角度化マウントを採用している。低音域におけるブラブで、ツブのそまったメリハリを徹底的に追求した、必然性のロケーションだ。そして、メインP.U.には、ブリッジ・ポジションでの最大性能を確保できるようサウンド・デザインされたVH-Rが新開発され登場。このVH-Rは、VH-2 "Beck Story"のヴァージョンアップMODELとしてデビュー。パワーを若干アップさせ、ブラブなサウンド・デザインを持っている。

12本のポールピースが個々に作動し、VH-Rの個性をよりプレーヤーの持つサウンド・クォリティーに仕上げられるニュー・ファンクションだ。コントロールにおいては、P.U.の持つ性能を最大限に発揮するよう極限までセレクト。マスター・Vol.、マスター・レバー・SW.、ダイレクトSW.により、大膽かつ必要十分なサウンド変化を可能にしている。特にダイレクトSW.は、P.U.性能を100%ストレートにアウトプット。ボリュームをバックング・レベルに設定、リード・ワークレバッキングを瞬時に変換。ライブ・パフォーマンスをイージーにクリア。そして、現在のナット・カル・ブレイの重要なファクター、New FRT 4レモロシステムを標準装備。頑強かつ高精度を基本スペックとした製作ポリシーから生み出された最新鋭のメカだ。数々の機能をこのギターに集中させ、プレーヤーの感性をダイナミックに表現する革新的サウンド・マシンだ。

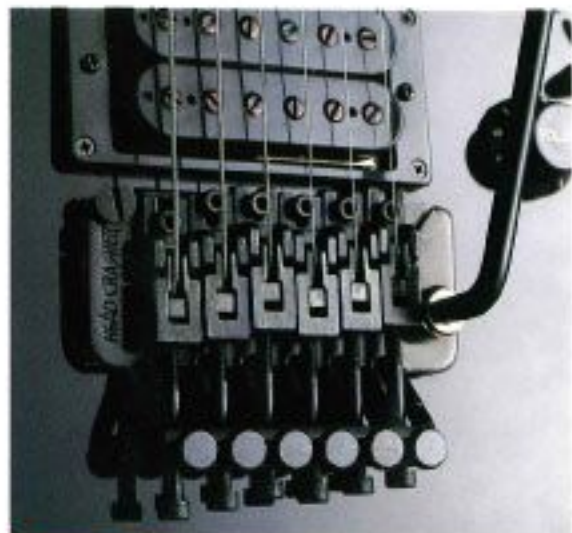

**FRT** TREMOLO SYSTEM



## REVOLVER FR-65

¥65,000

NECK/Maple  
FINGER BOARD/Rosewood or Maple, 24F,  
350R, 25.50" Scale  
NECK JOINT/Detachable  
BODY/Alder  
PICKUP/VH-S(front), VH-G(rear)  
CONTROL/1V, 3point Lever SW, Mini SW  
BRIDGE/HEAD CRASHER FRT-4B  
COLOR/BL, H, RED, PS



COLOR/PS



H



BL

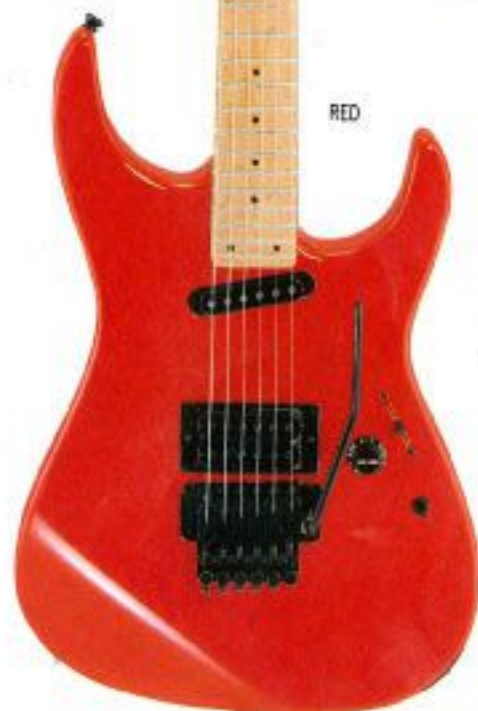

RED

ANDERS KALSON (MADISON)

MIKAEL MYLLYNEN (MADISON)

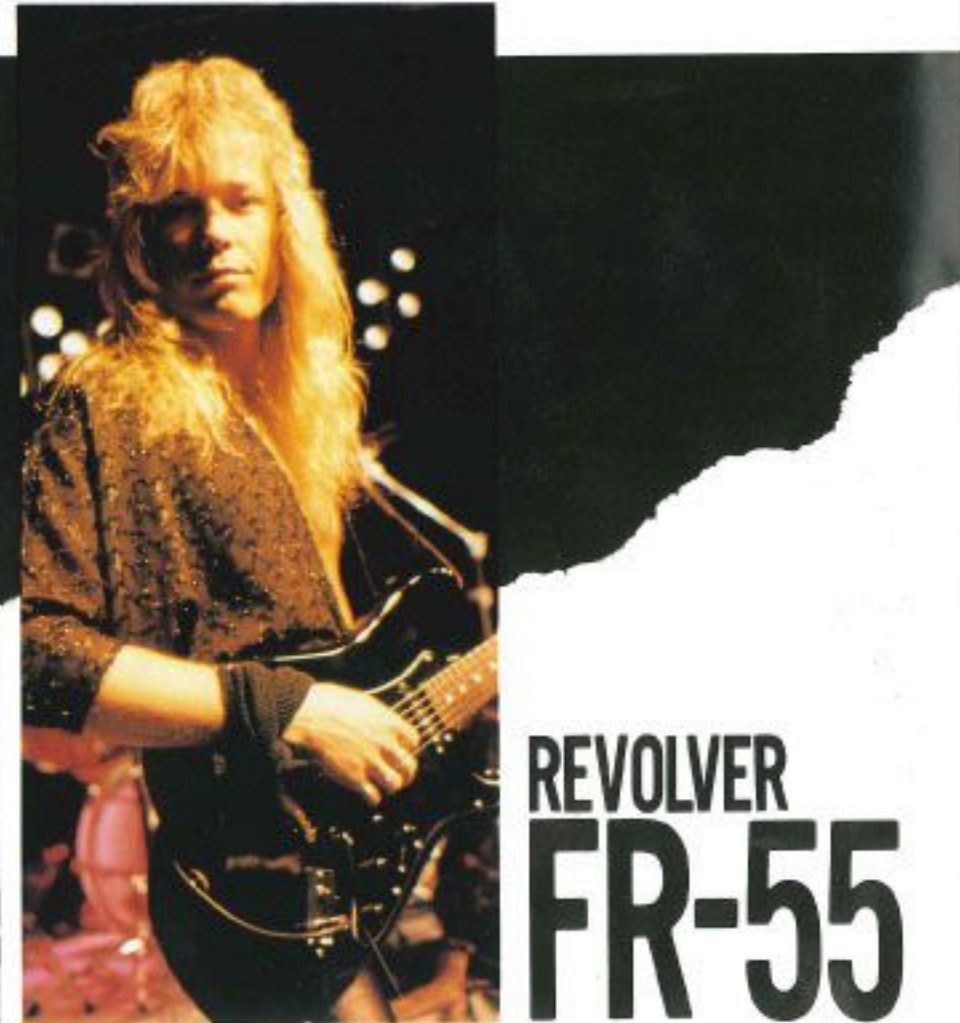



## REVOLVER FR-55

¥55,000

NECK/Maple  
FINGER BOARD/Rosewood, 22F, 350R, 24.00"Scale  
NECK JOINT/Detachable  
BODY/Alder  
PICKUP/VS-3(front, center), VH-5(rear)  
CONTROL/1V, 1T, 5point Lever SW.  
BRIDGE/BODY CRASHER FRT-BB  
COLOR/BL, H, RED, LPB

最新のギターテクノロジーを全身に詰め込んだ最新のマシン、"REVOLVER"。シャープかつモールドサイズボディの形態面の機能性に加え、24インチ・ショートスケールはキリのライオンハンド奏法を格段に進歩させ、広範囲のテクニカルプレイを期待させてくれるはずだ。P.U.システムは、Brown Sugar + VS-3のS-Hコンビネーション。立ち上がり、クリアなブライトーンが特徴だ。次世代ロッカーへは頼る、"REVOLVER"FR-55。



VH PRO SOUND

FRT TREMOLO SYSTEM



COLOR/RED



BL



H



LPB



COLOR: BL



RED

REVOLVER  
**FR-50**

# REVOLVER FR-50

¥50,000

NECK/Maple  
FINGER BOARD/Rosewood or Maple, 22F, 350R, 24.00" Scale  
NECK JOINT/Detachable  
BODY/Alder  
PICKUP/VH-5  
CONTROL/LV, 1T  
BRIDGE/BODY CRASHER FRT-8C  
COLOR/BL, H, RED

REVOLVERのニューバージョン、FR-50はロックシーンの新しいスタンダードのONEP.U.モデルだ。ボディはFR-50はハモナイズしたスモールサイズ、杉材面での機能性と34インチ・ショートスケールのすべてを受けついでいる。P.U.でのロケーションを考慮し、ピックガードレスに設計を変更。それに加え、このFR-50にはプレイヤーの微妙なトーン・ニュアンス、フィンリングが追求できるようにローズメイプル2タイプのフィンガーボードを選択することができる。キーポイントのP.U.には"VH ProSound"VH-5を採用。リードワークにおいての強烈なサウンドを生み出し、さらにBODY CRASHER FRT-8Cトレモロシステムは、アームの大胆なアップ・ダウンを可能にし、正確にリアクションしてくれる。ゼイ肉をそぎ落とし、スーパーストレイプアップ。必要最少、そして基本機能のみで最大の効果をアウトプット。明確なロック・エアを持つ最新鋭機だ。



Brown Sugar VH-5

フラットなポールピースが特徴のBrown Sugar VH-5の、腰があって厚みのあるバシナの効いたトーンが、リードワークにおいて強烈なサウンドを生み出し、コードワークにおいて6輪郭のハッキリしたハムリングサウンドを生み出す。

**VH PRO SOUND**

**FRT** TREMOLO SYSTEM



# DIGITECH "PITCHRIDER"



# DiGiTech



## ● ピックアップマウント例



## ● PITCHRIDER7000MK II 専用ピックアップ



## DIGITECH PITCHRIDER 7000 MARK II

本体・ピックアップ ¥158,000

●別売フットスイッチMFS-40 ¥49,800

MADE IN CANADA

PITCHRIDER 7000 MARK IIは、今持っているギターに専用P.U.をマウントするだけで、MIDI音源をコントロールすることができるMIDIインターフェイスだ。P.U.は両面テープなどでボディに固定するだけなので、大切な楽器に傷をつけることもない改造が可能だ。プレイ中でも一目でチューニングの狂いを直せるチューニング機能、チョーキングと同じ効果をするピッチベンド機能、ギターに対しMIDI音の音階を変えることでリトネーション機能、音の強弱を表現するボリューム・ダイナミクス機能など、美しいメロディを創り出すうえで必要なのはすべて搭載。さらに、別売のフットスイッチMFS-40を接続すれば、サステーンペダルを踏んだとき最大12音まで音を重なることができ、重厚な和音を奏でることができるリフターゲブス機能、ホールドペダルを踏んだときMIDIまたはギター音をかぶせ、一人で二重演奏することができるホールドタイプ機能など、ギタリストのニーズに対応した機能を備えている。もちろん、プログラムチェンジ、パインクスなど演奏中においても、すべて足もとでコントロールできる。また、パッチプログラムのメモリーも豊富なので、複数のMIDI対応楽器を使用した場合の組み合わせも自由自在。瞬時に呼び出すこともできる。もちろん使い方はプレイヤーの自由。アルペジオにクリアなピアノの音をミックスしたり、ソロをオリジナルサウンドでブレンドしたり、プレイヤーの個性で可能性は無限に広がる。ライブに、レコーディングに、新感覚の無限大エフェクターを大いに活用してほしい。

### 本体

- ・チューニング：各弦独立 (A=400-460Hz可変可能) パネル中央部ディスプレイに表示
- ・MIDIチャンネル：オフ/1-15選択
- ・ピッチベンド：オフ/1-12段階調整可能
- ・トランスポーズ：ギター音に対し、MIDI側の音階を変えスキャンを可能にする(±3オクターブ)
- ・ボリュームダイナミクス：音の強弱を表現する(オフ/1-9段階可変可)
- ・インプットセンシビリティ：ピックアップ入力感度を調整する(0-7段階)
- ・デモンストレーション：自動演奏によりサウンド・チェックを行なう

- Pickup : Surface mount Hexaphonic magnetic pickup.
- Inputs : 6 signals 1.75 volts peak-to-peak.
- Line in from existing guitar pickups.
- Indicators : Turning of each strings.
- Activity of each strings.
- Operating mode settings.
- Operating Mode Controls : MIDI Channel selector(off,1 through 15).
- Pitchbend Range (0 to 12 semitones)
- Transpose interval (-36 to +36 sem tones)
- Volume dynamics scaling (off, 1 through 9)
- Input sensitivity (0 through 7).
- Turning reference adjustment (A=400 to 460 Hz)
- Sustain Limit (1 to 16 notes).
- Hold type.
- Memory : Programmable, battery back-up.
- Response Speed : 12 milliseconds or 1.5 cycles
- Outputs : MIDI out.
- Line to guitar amplifier.
- MIDI Data : Note On/Off with velocity.
- Pitchbend.
- Patch change.
- Power : 100 V
- Dimensions : 44mm H x 164mm D x 483mm W.

※写真のギターは、PITCHRIDER専用P.U.の搭載例です。  
ギターは強信に含まれておりません。

THE FUNCTION

GREAT EVOLUTION

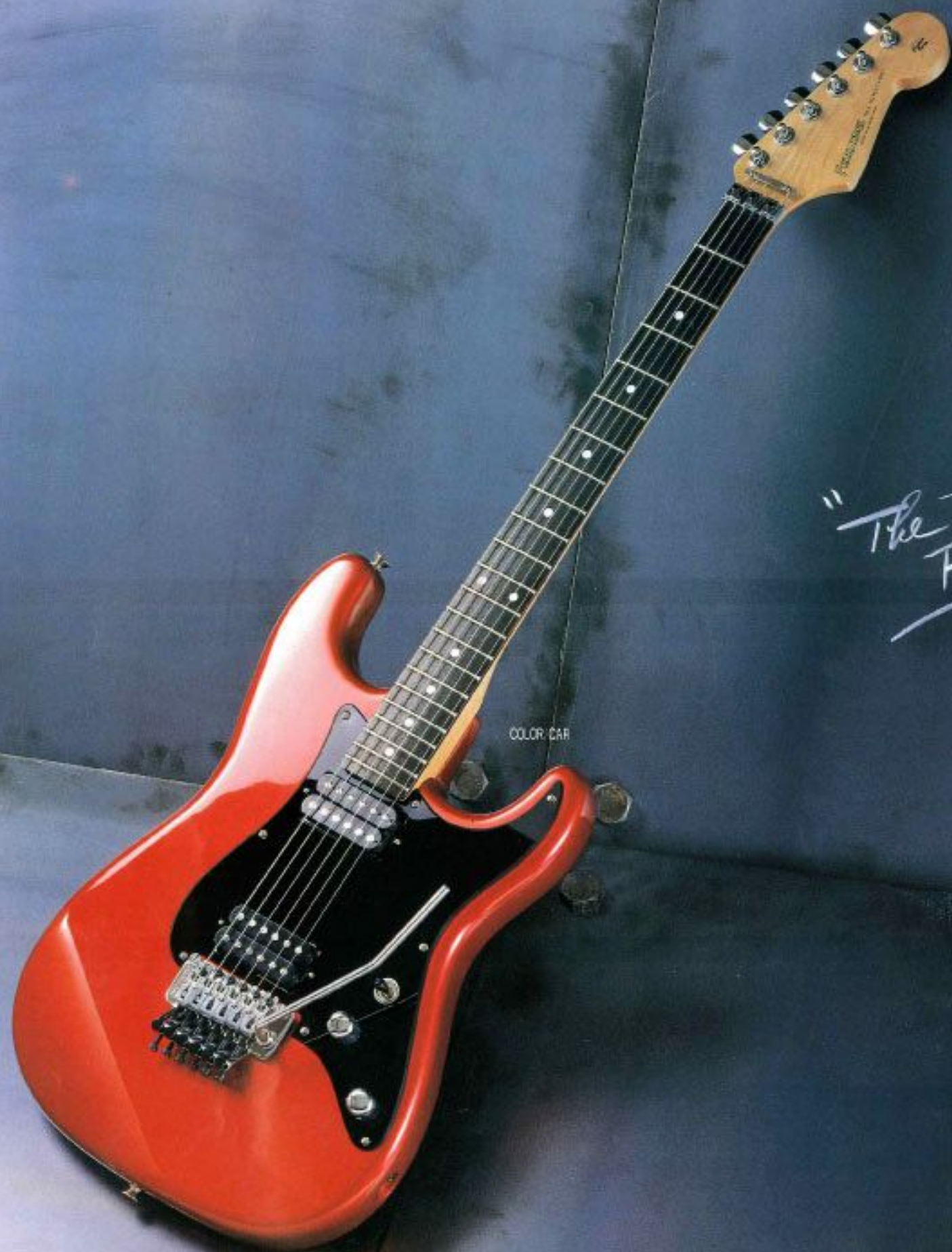

COLOR CAR

"The Function"  
FST-80

THE FUNCTION  
FST-80



# THE FUNCTION FST-80

¥80,000

NECK/Maple  
FINGER BOARD/Rosewood or Maple, 22F, 400R, 25.50" Scale  
NECK JOINT/6-point Heel Less Joint  
BODY/Alder  
PICKUP/VH-1(front), VH-2(rear)  
CONTROL/1V, 1T, Toggle SW  
BRIDGE/HEAD CRASHER FRT-5C  
COLOR/BL, H, CAR

ロックギターとしての本質を追求。パーフェクトなボディとネック、コンストラクション。カスタマイズした6ポイント、ヒールレス・ジョイントは、プレイヤービリティを徹底追求した結果だ。ハイポジションでの演奏性は格段に進歩し、最終フレットまでフルにアウトプットする、オールP.A.F.のエッセンスを継承し、昇華させたVH Pro SoundプロデュースのVH-1をフロントに、リアのメインP.U.はVH-1をカスタマイズし、ダイナミックなハーモニック・オーバートーンを自由に操るハイパワー仕様のVH-2 "BECK STORY"をマウント。各ピックアップ・ポジションでの最大性能、そして個性をテーマにセレクトしたP.U.コンビネーションだ。さらに、ロッキング・トレモロの代名詞FRTをも標準装備。各弦ごとの弦高調整を基本スペックでクリアしたFRT-5は、確実にリアクションし、大胆なプレイをサポートする。ズバ抜けたハイ・スペックの集合体、FST-80。

**FRT** TREMOLO SYSTEM

The  
Function



## VH Pro Sound

フロントにはウォームなサウンド・キャラクターをもった "HISTORY" VH-1。リアにはVH-1をカスタマイズしたパワフルな "BECK STORY" VH-2をマウント。VH-1、VH-2をそれぞれのサウンドから、これらの組み合わせにより幅広い音作りが可能だ。



## HEAD CRASHER FRT-5

激しいアーミングやチューニングによるチューニングの狂いを追放したFRT-5。ファイン・チューナー装備によりチューニングはイージー。さらに各サドルごとの弦高調整が可能スーパー・ファンクション。



## HEEL LESS NECK JOINT

超ハイポジションでの新しいスケール・デベロップメントを可能にする、ヒールレス・ネックジョイント。

## VH PRO SOUND

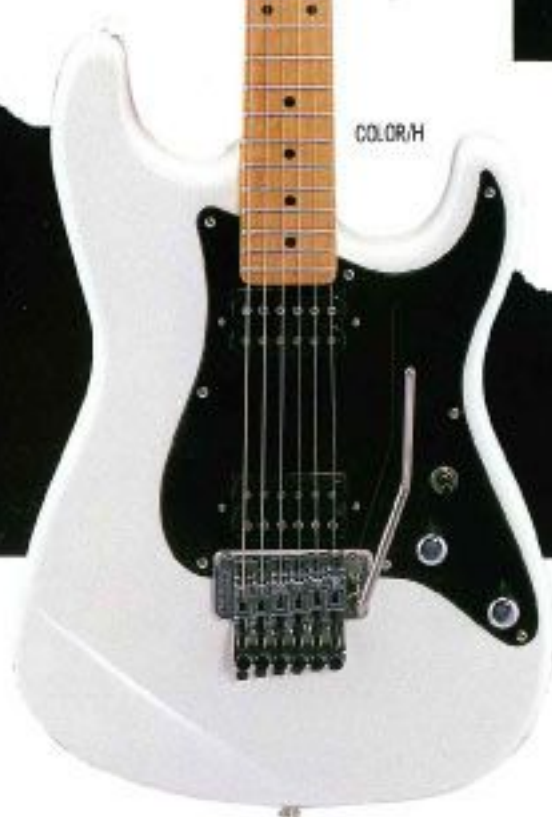
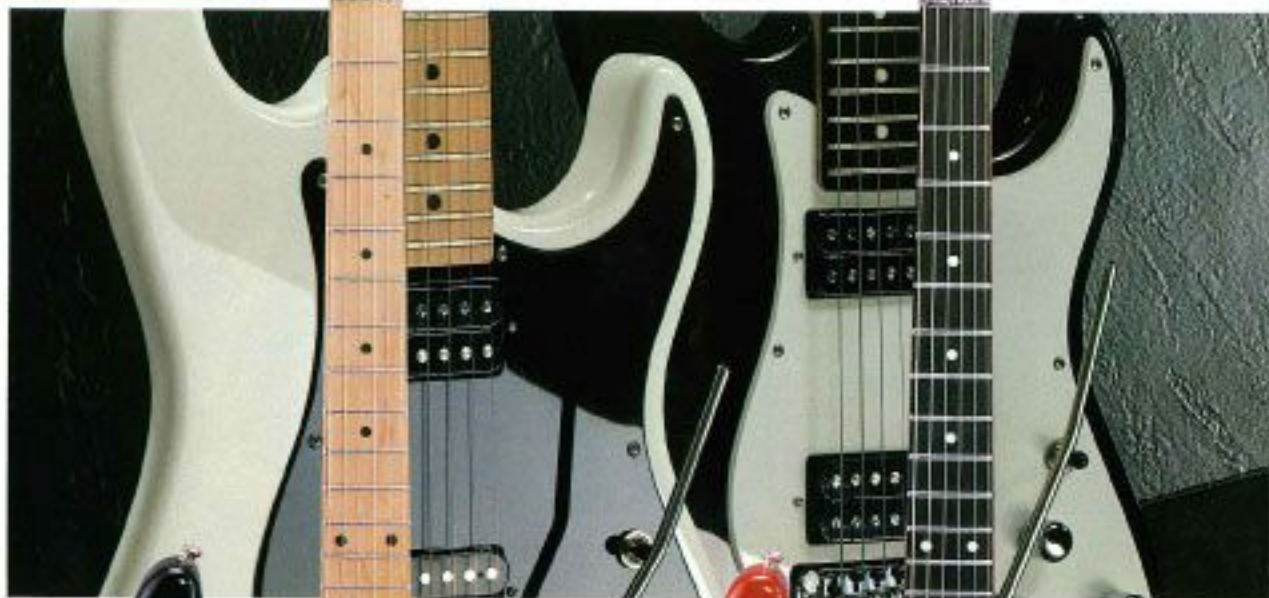



THE FUNCTION  
**FST-65**



#### HEAD CRASHER FRT-4

ハードなアームに確実にリアクション。弦を完全にロックすることによりチューニングをキープし、ヤスティアーンをもアップ。また、ファインチューナーによってキージーで正確なチューニングが可能にしている硬質なメカ。HEAD CRASHER FRT-4。



#### VH Pro Sound

フロント、センターには新開発「VH-S」をマウント。ローノイズのスタックタイプで、ブライトで太い音が特徴。リアには最高の評価を得ている「VH-2」をマウント。強力なコンビネーションだ。

**VH PRO SOUND**

## THE FUNCTION FST-65

¥65,000

NECK/Maple  
FINGER BOARD/Rosewood, 22F, 350R, 25.50" Scale  
NECK JOINT/Detachable  
BODY/Alder  
PICKUP/VH-S(front, center), VH-2(rear)  
CONTROL/TV, 1T, 5point Lever SW.  
BRIDGE/HEAD CRASHER FRT-4B  
COLOR/BL, H, CAR, BBS

先駆の可能性をギタリングに求め込み、ロックシーンには不可欠な最新の機能性を秘めた「THE FUNCTION」FST-65。ベーシックな先達性とダイナミックなパワーレスポンスを誇る「VH Pro Sound」P.U.システムを搭載。フロント、センターには新開発されたNew VH-Sは、シングルコイルP.U.の音質感を基本とし、そのサウンド特徴はハムバック型P.U.特有の豊かなパワーレスポンスをアウトプット。スタックタイプ構造を持つVH-Sのみが可能にするサウンドデザインだ。ブライト側メインP.U.にはVH-2を採用。これまで体験したことのないソニーモニック・オーバートーン・サウンドを強烈に出力する。程良いパワーレベル、良質な倍音構成、そして厚い中低音はダイナミックなオーバードライブ・トーンを引き出してくれる。また、ロック・ギターに不可欠なこのときな「ファンクション」、FRTトレモロシステムはデビュー以来6年目に突入。ナイフエッジ、上ナットおよびブリッジサドルでの完全弦固定に不可欠で、速い撥弾と耐久性が要求されるメカは強度の強化処理がほどこされている。New FRT-4はハードなアームのアップ・ダウンにも確実にリアクションしてくれる。ロック・ギターのステータス、FST-65はいま、ダイナミックな進化をかけた。

**FRT TREMOLO SYSTEM**





#### F.G.I. TECHNOLOGY-H

どのようなジャンルにも対応できる、広いダイナミックレンジとSNレシオを持ち、暖かみのあるハイ・ディステーション・サウンドから、ウォームなナチュラル・サウンドまでカバーすることが可能なローインピーダンスP.U.



#### F.G.I. TECHNOLOGY-SH

クリアでブライトなトーンとパワフルなゲッツのあるサウンドのH.I.の組合わせにより、あらゆるサウンドに対応できるP.U.システムだ。



# GRAND FUNCTION



## GRAND FUNCTION STF-115

¥115,000

NECK/Maple  
FINGER BOARD/Rosewood 22F,350R,25.50"Scale  
NECK JOINT/Detachable  
BODY/Ses  
PICKUP/F.G.I. TECHNOLOGY-H  
CONTROL/1V,1T,Toggle SW  
BRIDGE/HEAD CRASHER FRT-5G  
COLOR/BL, H, CS, SSR

音楽状況を的確に捉え、未来を予測した  
限りないサウンド追求、そして先進のプレイに  
対応したスペックを持つSTF、F.G.I.との共同開  
発から生まれたローインピーダンスP.U.システ  
ムF.G.I. TECHNOLOGY。現在のギター  
プレイには不可欠なHEAD CRASHER  
トレモロシステムを標準装備。ハードなアー  
ミングにも正確にアクション、ファイン・チューナー  
はもとより、各弦の弦高調整機能まで備えてい  
るFRT-5。パワフルでゲッツのあるサウンド、  
ハイボリュームでカーヴァードライブ、ハーモ  
ニクスを極立たせるロック・プレイを意のままに  
することができるのはこのSTFだ。



COLOR/H

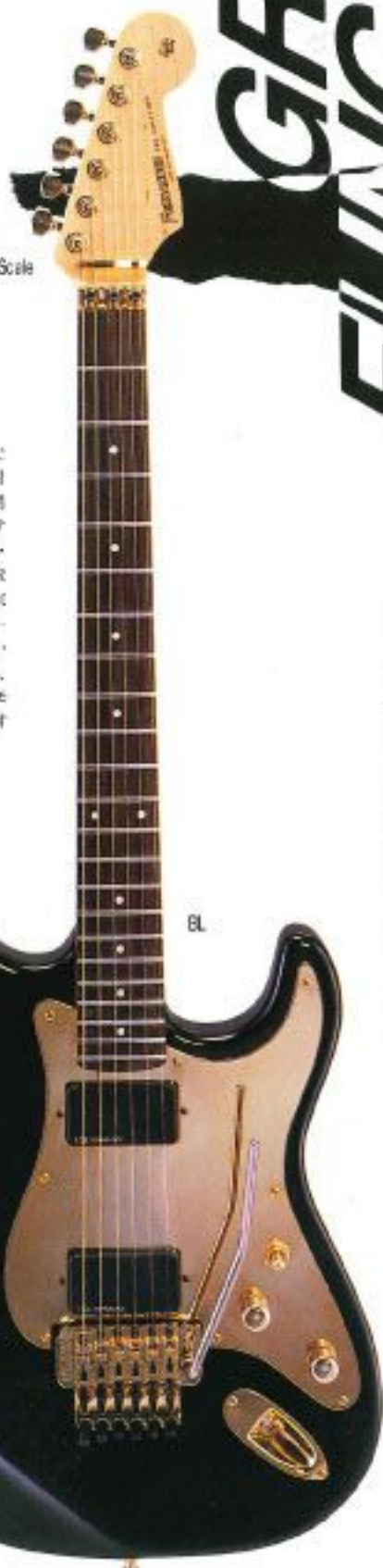

## GRAND FUNCTION STF-125

¥125,000

NECK/Maple  
FINGER BOARD/Rosewood 22F,350R,25.50"Scale  
NECK JOINT/Detachable  
BODY/Ses  
PICKUP/F.G.I. TECHNOLOGY-SH  
CONTROL/1V,1T,MC-5500 5point Lever SW.  
BRIDGE/HEAD CRASHER FRT-5G  
COLOR/BL, H, CS, SSR

現在可能な限りのマテリアルとスペック、そしてギ  
ター・テクノロジーのノウハウを凝縮し、あらゆる音  
楽に対応できるSTF-125。厳選されたボディ材に  
マウントされるHEAD CRASHER FRT-5は、  
頑強なロッキングナットと弦高調整機能がコスト  
サドルによって弦を完全にロック、ハードなアー  
ミングにもチューニングをキープし、サステーンま  
でも向上させてしまふ。P.U.には粒立ちのよいク  
リアなアコースティック・サウンドから暖かみあふ  
いディステーション・サウンドまでラクラクとなして  
しまふF.G.I. TECHNOLOGY-SHをマウント、さ  
らにMC-5500のコントロールにより幅広いサ  
ウンド・キャラクターを創出す。全盛期をこえても  
GRAND FUNCTIONと呼ぶにふさわしいス  
ーパー・スペックだ。



BL



SSR

THE KING  
OF  
GUITARS

SUPER GRADE

SUPER GRADE  
STS-100

¥100,000

NECK/Maple  
FINGER BOARD/Rosewood or Maple,22F,350R,25.50"Scale  
NECK JOINT/Detachable  
BODY/Ses  
PICKUP/F.G.I. TECHNOLOGY-S  
CONTROL/LV2T,3point Lever SW.  
BRIDGE/Synchronize with Knife-edge Tremolo,B  
COLOR/BL,H,SSR,N

セレクトされたボディ・ネックの木目が持ちうるサウンド・キャラクターをフィーチャーするSUPER GRADE, STS-100のアコースティックなレスポンスを確認してほしい。音のためのみに厳選されたハイキャリアー・パーツ。効率的な重視し、一本一本念に組み上げ、良質ボディだけが持つ「鳴り」を引き出す。シンクロナイズドレモロを装備させ、よりスムーズなアーミングを可能にした必要最少で、かつ最大の効果を発揮するwithナイフエッジのトレモロシステム。P.U.には超ローノイズを可能にしたF.G.I. TECHNOLOGY-Sをマウントし、ベーシックかつダイナミックなサウンドを欲しいままにしている。



F.G.I. TECHNOLOGY-S

ロー・インピーダンスP.U.ながら、あはて生の音質を生かした戻つけない、クリアでブライトなトーンが持ち味のF.G.I.-Sをマウント。

**F.G.I.** TECHNOLOGY  
LOW IMPEDANCE PICKUP SYSTEM

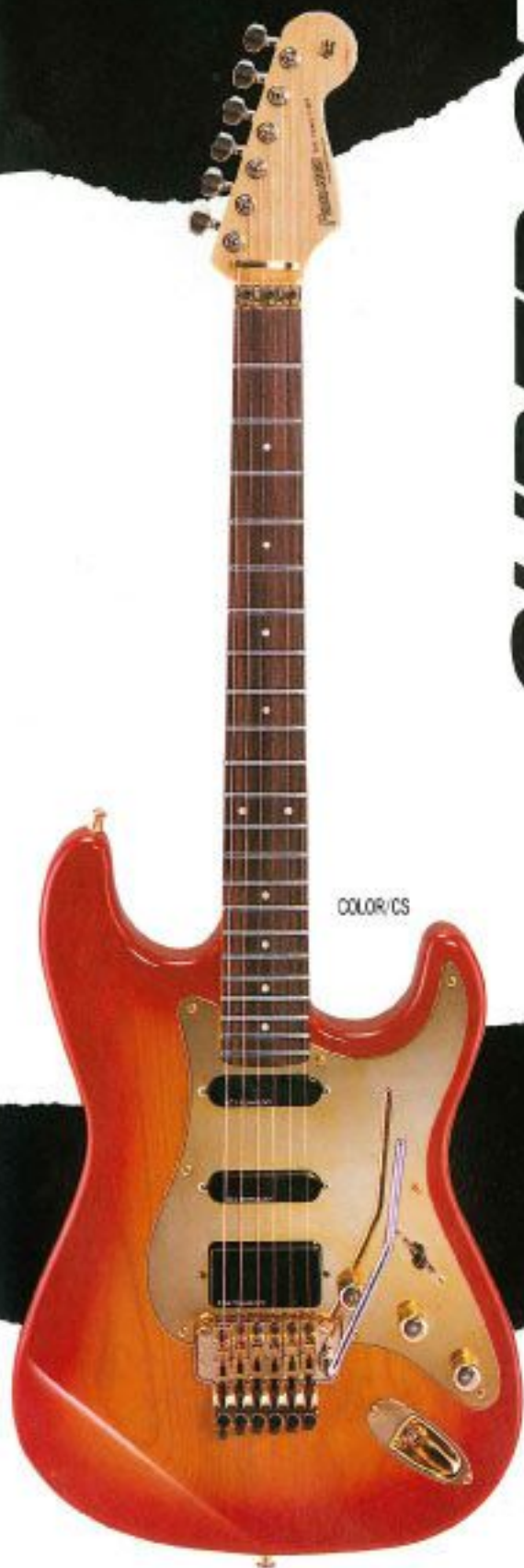

COLOR/CS



BL



H



TETSUYUKI SORIMACHI (REACTION)

YASUYUKI SAITO (REACTION)

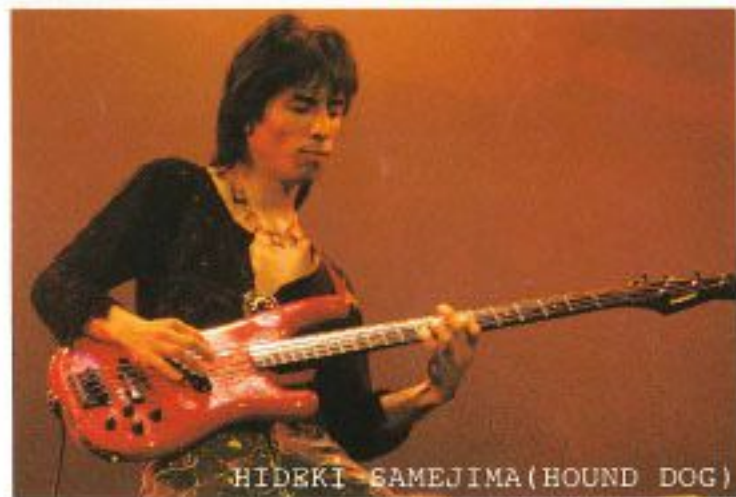

HIDEKI SAMEJIMA (HOUND DOG)

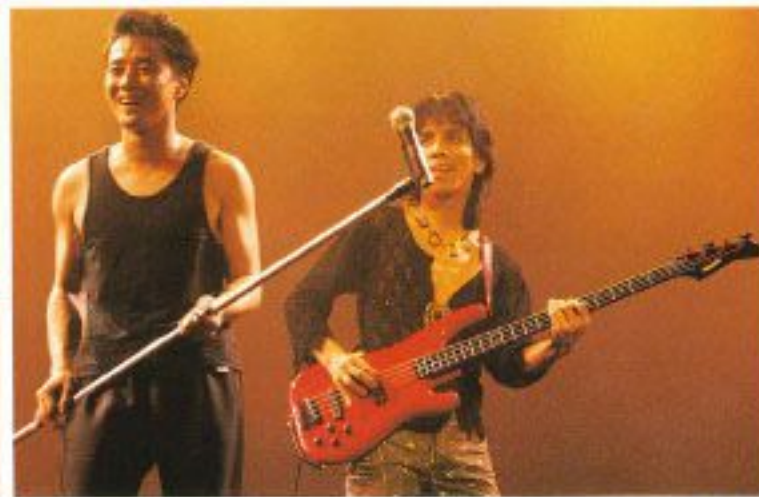

JUNICHI YASHIMA (HOUND DOG)



TAKESHI NISHIYAMA (HOUND DOG)



MAKOTO KAGAWA (ROGE)



MICHIYA HARUHATA (TUBE)



AKINORI UMEMOTO (BROOK)



FUMIAKI NISHIYAMA (ROGE)

FERNANDES MUSICIANS TETSURO ODA  
 SHOICHIRO HIZUME (TETSURO ODA)  
 NASAO SENI (MARLENE)  
 NOBUHIKO SATO (MARLENE)  
 TSUTOMU MASAMORI (ZIG ZAG)  
 SHOJI KOIZUMI (ZIG ZAG)  
 HARUTOSHI FUJII (ZIG ZAG)  
 REIKO HAZUMI (VELVET PAW)  
 AKIKO HIRANO (VELVET PAW)  
 YASUKI KATANO (TILT)  
 TATSUYUKI OHARA (TILT)  
 HIROYUKI MIYOSHI (TILT)  
 TAKAYOSHI SUGANO (GROOVY HEELS)  
 SHIGEKI MARU (ROUGH BOYS)  
 TOMOKAZU MIYASAKA  
 (ROUGH BOYS)  
 KAZUHITO TAKAHASHI

KOUICHI TERASAWA (BLIZARD)



KEIICHI MIYAO  
 (SABBRABELLS)



HIROSHI SANO  
 (SABBRABELLS)



TAKAYUKI MURAKAMI (BLIZARD)

# REVOLVER BASS



COLOR / BL

NEW CONCEPT  
OF  
BASS  
GUITAR



RED

*Revolver Bass*



**REVOLVER**  
ELECTRIC SOUND MACHINE SYSTEMS

REVOLVER BASS  
**FRB-55**

¥55,000

NECK/Maple  
FINGER BOARD/Rosewood, 21F, 350R, 32.00" Scale  
NECK JOINT/Detachable  
BODY/Alder  
PICKUP/VPB-2(front), VJB-2B(rear)  
CONTROL/2V, 1T  
BRIDGE/FB2B  
COLOR/BL, H, RED

ベース・ナオリティの頂点を極めるリボルバーベース。最新のテクノロジーとノウハウを集結し、ビルトアップした次世代のベースだ。ボディの彩感面の機能性を格段に進歩させ、最終21Fをボディ、カットウェイ化ノーマライズ、ハムボジションでの広範囲なテクニカルプレイを可能にしている。P.U.にはこのFRBボディの適合性と、十分な制性を引き出す音創りをアームに新たなコンセプトのNew P.J.をマウント。輪郭のハッキリした、コシのあるベース・サウンドを期待している。



*Sidewinder*

**SIDEWINDER  
BASS**

THE  
SOUND  
MACHINE

SIDEWINDER BASS  
**SWB-100**  
¥100,000

NECK/Maple  
FINGER BOARD/Rosewood, 24F, 350R, 34.00" Scale  
NECK JOINT/Set Neck  
BODY/Soft maple(Arch-Top Back)  
PICKUP/F.G.I. TECHNOLOGY-B  
CONTROL/1V, 1Balance, 1Treble, 1Bass  
BRIDGE/SB-2B  
COLOR/BL, PW, PR

セットネック、アーチ加工にはトップ、バック、ボディは、プレイヤーとの一体感と、あらゆるポジションでの演奏性の高さに表われる。またコンパクト性は、ロング・プレイも一段とナージーなものとして、ヘッドレスのみが持つチューナーシステムのソリューションは、抜群の操作性を引き出す。ニューコンセプト"SIDEWINDER"には、F.G.I. TECHNOLOGY P.U.のサウンド・クオリティを再現させ、的確な補正を効果的にコントロールする67タイプ・サーキットを搭載。

**FGI TECHNOLOGY**  
LOW NOISE PICKUP SYSTEM

COLOR/PW

BL

PR





# JIMMY



VH PRO SOUND

JIMMY MODEL  
**M-120J**

¥120,000

NECK/Maple  
FINGER BOARD/Rosewood, 22F, 400R, 25.50" Scale  
NECK JOINT/Detachable  
BODY/Alder  
PICKUP/VH-4  
CONTROL/1V  
BRIDGE/HEAD CRASHER FRT-5B  
COLOR/H

**FRT** TREMOLO SYSTEM

今年6月21日一年ほど前に、フェルナンデスが「Jimmyモデルを創ってみたい」という内容のアプローチがあった。彼の頭の中には変種している「88V」に替わるギターのある程度コンセプトができていた。やはり、シンプルで使いやすく、手にシッカリなじむものとして各社のようにS/S+シェイプの2ピースのギターが活用もこの案にはあっていた。しかし僕は、ただのS/S+タイプを使うことにはかなりの抵抗があった。1台完成されているギターであっても、まだまだ改善の必要のある部分はかなりあると思っていた。

僕はこのモデルを製作するにあたって、何度もフェルナンデスのスタッフとミーティングを往返し、何本ものプロトタイプ(試作品)のギターを削ってきた。通常のS/Sのボディ+シェイプでは、低音が十分に得られないので、まったく違う位置から「ボディ」というものをあみつく直していった。もちろん、ボディ材はあらかたのものをためておいてみた。そう、Uレに種類がいろいろある。

ネックのグリップに関しては、各個人の好みと、いろいろあるだろうけど、とにかく無理な力が必要ない。なめらかなフィンギングができやすいなック+シェイプとしてフレットリング(フレット)を通常の半分以上の厚さを付けた。P.U.は、とにかく「ギター・チャンネル」が一番良かった。今までいろいろあるP.U.をためてきたけど、これ以上のものはまだ思いつけなかった。また、細かな部分のチェックをフェルナンデスのスタッフと一緒にやっていった。ストラップにかけてギターをつかしたときのバランス、フィンギング——つまり、人間工学的にどこまで対応できるか。このボディ+シェイプのサイズでどこまで良いサウンドが出来るか、ネックに付けない本物のギターを本気で削りたかったんだ。

そして、やっとこのM-120Jが完成したわけだ。とにかく手に取って、弾いてみて欲しい。きっと僕がめざすサウンドと、本気で良いギターを創るがためにフェルナンデスの努力をわかっていると思う。

BAW



\*写真のギターはプロトタイプです



NEW METAL VERSION

# NEW METAL VERSION

GRAHAM OLIVER (SAXON)

PAUL QUINN (SAXON)

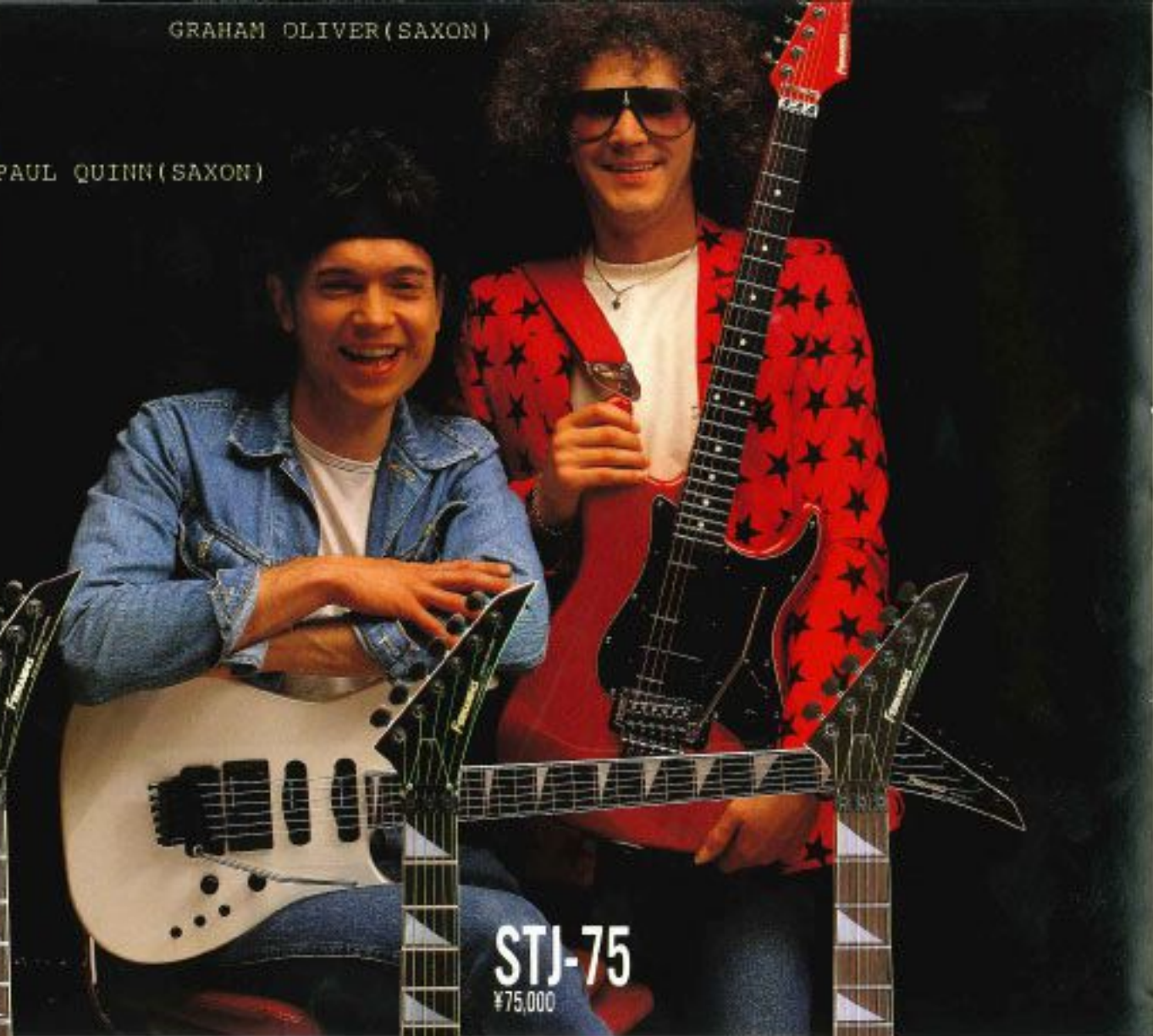

**STJ-120**  
¥120,000

NECK/Maple  
FINGER BOARD/Rosewood, 24F, 350R, 25.50" Scale  
NECK JOINT/Neck Through Body(Heel-Less)  
BODY/Alder  
PICKUP/VS-1(front, center), VH-6(rear)  
CONTROL/1V, 2T, Mini SW (ON-OFF)  
BRIDGE/HEAD CRASHER FRT-5B  
COLOR/BL, PW

VH PRO SOUND

FRT TREMOLO SYSTEM

COLOR/PW



BL

**STJ-75**  
¥75,000

NECK/Maple  
FINGER BOARD/Rosewood, 24F, 350R, 25.50" Scale  
NECK JOINT/Detachable  
BODY/Alder  
PICKUP/VS-1(front, center), VH-2(rear)  
CONTROL/1V, 1T, Mini SW (ON-OFF)  
BRIDGE/HEAD CRASHER FRT-6B  
COLOR/BL, PW, P

VH PRO SOUND

FRT TREMOLO SYSTEM

COLOR/PW

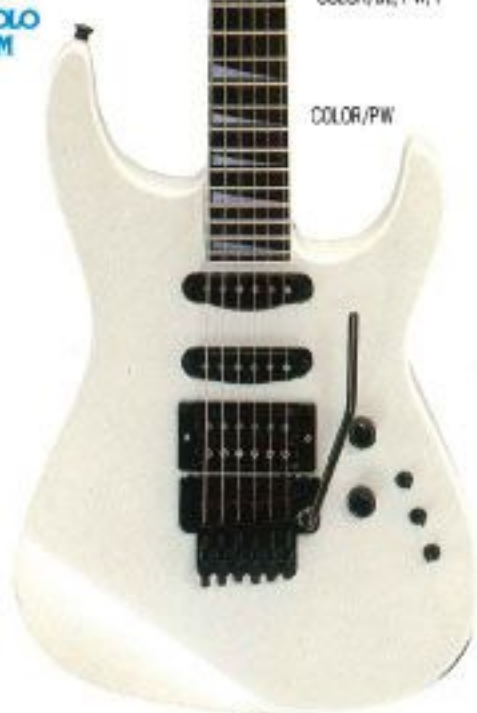

BL