

# AMERICAN FLYERS

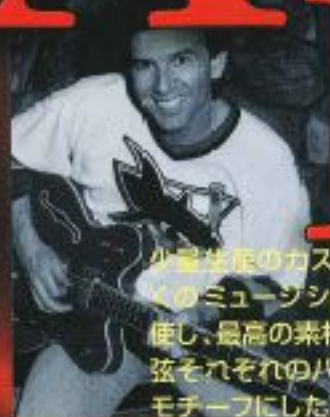

外量生産のカスタム・メイド・ブランドとしてスタートしたAMERICAN FLYERSは、多くのミュージシャン達の強い要望により、今日の量産が可能となった。最新の技術を駆使し、最高の素材から作り出されるAMERICAN FLYERSは、歯切れのよいレスポンス、弦それぞれバラツキのなさ、そして寿命の長さにおいては他に類を見ない。星条旗をモチーフにしたパッケージは、アメリカにおける技術・クラフトマンシップの象徴である。

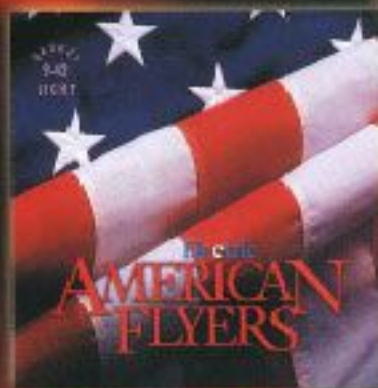
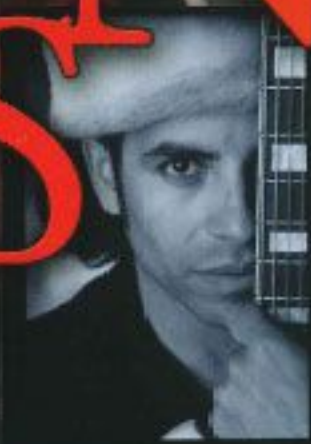

## Electric Guitar ¥1,200

最高のサウンドとギターそのものの可能性を最大限に引き出すように設計されている。ピッキングの音を、切れの良いハイトーンからリッチな中低音まで忠実に再現するために、巻線にはスペシャル・オーダーの特殊合金が採用されている。

■LIGHT	.009 .011 .016 .024 .032 .042
■CUSTOM LIGHT	.009 .011 .016 .026 .036 .046
■REGULAR	.010 .013 .017 .026 .036 .046

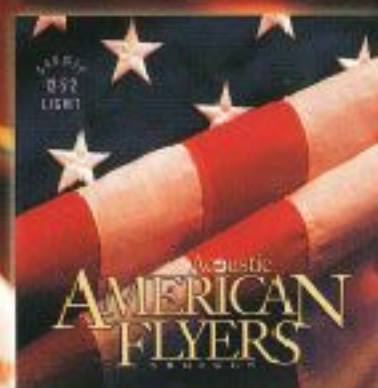

## Acoustic Guitar ¥1,500

かつてここまで透明感があり、レスポンスに優れ、美しいトーンを持った弦が存在したであろうか? 特注されたフォスパー・ブロンズを巻線として使用し、できるだけテンションをかけてタイトに巻き上げることにより、スムーズな感触を得ることに成功した。

■EXTRA LIGHT	.010 .014 .024w .030 .040 .048
■LIGHT	.012 .016 .025w .032 .042 .052

\*AMERICAN FLYERSのすべてのラインアップの価格は税込です。

## Electric Bass 4 Strings ¥4,000 5 Strings ¥5,000

最高級のニッケル・ブレイテッド・スチールより構成されており、サウンドが素晴らしいのみならず弦へのタッチも最高である。さまざまな音楽に対応できるよう2種類のゲージ(それぞれに5弦用をラインナップ)が用意されている。

4 Strings	
■RW MED LT	.045 .065 .080 .105
■RW MEDIUM	.046 .067 .085 .106
5 Strings	
■RW MED LT 5	.045 .065 .080 .105 .125
■RW MEDIUM 5	.046 .067 .085 .106 .125

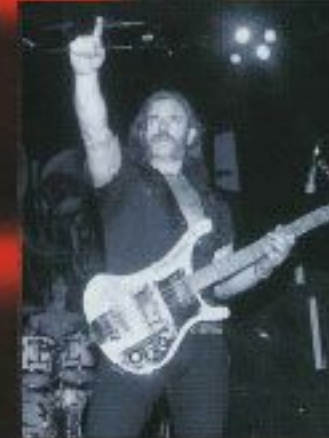

## MUSICIANS

Stevie Salas  
Blasko / Rob Zombie  
Riggs / Rob Zombie  
Lemmy / Motor Head

Randy Jackson  
Dann Huff  
Joe Bass / The Posies  
Draim

The Mustard Seeds  
Mike Brignardello  
Gary Phil / Boston  
Keith Horn

Eric C. Struthers  
Rex / Pantera  
Suicidal Tendencies  
Biohazard







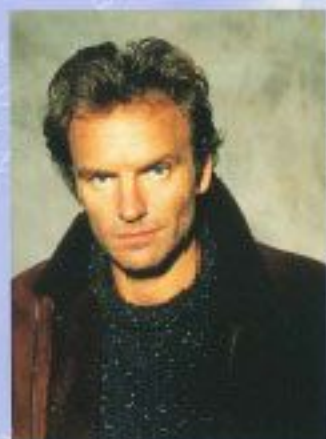

Sting

LH-40使用



和田アキラ



Hiram Bullock

MT-102使用



Jeff Healey



Anthrax



Victor Bailey



MASAYOSHI YAMASHITA  
Loudness



Richard Bona

LH-90, LH-40使用

### 驚異的な寿命と音抜けのよいサウンド!

- タイト・フィットはロック、ブルース、ヘヴィメタル、ジャズ等、ジャンルを問わずオールラウンドな音響に対応するべくデザインされた、ミュージシャンのベストアイテムです。音抜けや弾き心地がよく、豊かなトーンとサスティーンを得られるのが特徴です。DR最新の技術、コア・ワイヤーとラップ・ワイヤーを採用した最高のオールラウンド弦です。
- ハイ・ビームはスタンダード弦タイト・フィットの持つ豊かなトーンとサスティーンや、弾き心地、感度を残しつつ、さらにブライトでエッジの効いたサウンドを奏でます。PANTERAのダイムバグ・ダレルがこのシリーズの(LHTR-9)や(LHR-9)を使用しています。
- ヴィンテージ・トーンを誇るビョア・ブルースは、ブルージーで格別なサウンドが特徴です。純正のニッケル・ラップ・ワイヤーを使用し、手間をかけて丁寧に丸芯に巻くことで、豊かなサスティーンと良質な低音を出力します。このような製造方法により、通常のヴィンテージ弦にはないパンチの効いたサウンドを出力します。

### プレイヤーのテクニックを最大限に引き出す!

- ロー・ライダーは六角芯を採用した、ステンレス・スチール製のラウンド・ワウンド弦です。タイトかつ深みのあるトーンを魅力とし、ハーモニクス音も正確に鳴らします。スタンダードなプレイはもとより、スラッピング、タッピング、ポッピングを多用するプレイヤーにも最適です。スティッキングはこのシリーズの(LH-40)を使用しています。
- ハイ・ビームは丸芯を採用した、ステンレス・スチール製のラウンド・ワウンド弦です。ロー・ライダーに比べ、ややブライトなサウンド特性を持っています。弾力に富み耐久力があって、各弦のバランスも最高です。セッション・ミュージシャンのマーカス・ミラーもこのシリーズの(MR-45)を使用しています。
- ニッケル・ブレイテッド仕様サンビームは、ブライトかつウォーム&ディープなトーンのベース弦です。丸芯による弾き心地の良さや、ソフトなタッチを特徴とします。ニッケルラップ・ワイヤーに含まれた磁気によりピッキングアップへのレスポンスが向上しており、スタンダードなベースはもちろん、フレットレス・ベースにも最適、トニー・フランクリンも絶賛したシリーズです。

### アコースティック・ギターの特性を徹底的に追及!

- セブらはピエゾ・ピックアップや、マグネティック・ピックアップを搭載したエレコ専用開発された弦です。生き生きとした、アコースティック・ギター本来のダイナミック・レンジとサスティーンを再現します。コイルの半分はニッケル・ブレイテッドスチールで、残りの半分は貴重なフォスパー・ブロンズで構成されており、六角芯へと交互に巻かれています。全く新しいタイプの革新的な弦であるといえるでしょう。
- サンビームはブライトでリッチなサウンドを特徴とする、アコースティック・ギター弦です。フォスパー・ブロンズを丸芯に対して個数2ハンド・メイトで巻くことにより、強く響くサスティーンを生み出します。完全に音がなくなるまでトーンが消えていかず、ストレートなサスティーンを延々と持続します。いかなる弦よりも柔軟でしなやか、そしてフレキシブルなアイテムです。
- 六角芯を採用したノーマルテンションのブリ・アロイは、甘いトーンとブライトなトレブルを出力します。トーンとボリュームとのバランスを追及しつつ、アコースティック・ギター・プレイヤーのために開発された、フォスパー・ブロンズ製の弦です。良質なサウンドと驚異的な寿命を約束します。
- ピーテンションのレアはラウドかつウォームなサウンドが特徴です。新しいキャラクターを持つ弦を創るために、現在流通しているスタンダードなブロンズ弦から離れ、ひと味違う個性の強いボイスを持ったレア・フォスパー・ブロンズを採用。これにより、ラウドでディープ・ボトムなギターの鳴りを再現します。全米ギター・ピッキング・チャンピオンを三度受賞しているスティーブ・カフマンは、このシリーズの(RPWH-13)を使用しています。
- ハード・テンションのアコースティック弦、ナイロン・クラシックは、クラシック・ギターの専用弦です。こだわりのあるクラシック・ギター・プレイヤーのために新たにデザインされたこのシリーズには、シルバー・ブレイテッド製のワイヤーを採用、ブライトでハリのあるサウンドを出力します。

### 錆やほこり等から弦を保護し、ロングライフを実現!

- エクストラ・シリーズは、何と0.038ミリのポリマーで表面をコーティングすることによって、寿命が従来ものよりも積極的に伸びました。アコースティックのEXRシリーズは、レア・シリーズにクリア・コート、エレキギター及びベースはそれぞれハイ・ビームにブラック・コートという仕様になっております。
- 注意) エクストラ・シリーズのコーティングはピッキングなどで削がれることがありますが、弦自体への影響は全くありません。

## EXTRA STRING LIFE

¥1,800 Made in U.S.A

### 弦の寿命を飛躍的に延ばす、メンテナンス・アイテム“ストリング・ライフ”登場!

- 特殊ポリマーを主成分とした“STRINGLIFE”を弦に塗布することにより、弦の寿命が飛躍的に延び、演奏時に悪影響を与えるサビや湿度から守ります。従来の潤滑剤とは全く異なる発想から生まれた“STRINGLIFE”は、指板面や塗装面(ラッカー含む)への影響もなく、安心してお使いいただけます。

「STRINGLIFE」を試してみただけで、ハズグンだね!

メンテナンスには今や欠かせないよ。  
by G & L Guitars

「自分のギターで試してみたけど、弦の持ちが良くなって、  
なおかつフィーリングも良くなってビックリだよ。」  
by Roger Sadowsky





# ACCESSORIES

## FLIP-IT/GUITAR STAND

FI-3000 ¥3,000

全米でベストセラーのギター・スタンドが登場!!

魅力的な5パターンのラインナップよりお選び下さい。

- クリップ・スプリングによってネック側の開閉が自由自在、ギター・の傾斜を防止します。
- あらゆる種類の塗装面に対応、ラバー部分で化学変化を起こす事はありません。
- 魅力的なカラーが5パターン用意されています。

flip-it!



## 蓄光パーツキット

LNK-2500 ¥2,500

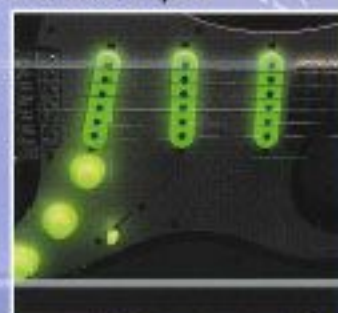

●暗闇の中で鮮やかなグリーンに発光します。●太陽光や蛍光灯の光を10~30分程度照らした場合、3~10時間暗闇の中で鮮やかに光り続けます。



## 蓄光マーキングシート

IN-800 ¥800

(サイズ: 80mm×90mm/1枚入り)

●ギター・アンプ・エフェクター等のポット用マーキングシートです。●2.5mm幅に製法されたマークが64個含まれています。●太陽光や蛍光灯の光を10~30分程度照らした場合、6~10時間暗闇の中で鮮やかなグリーンに光り続けます。



# FERNANDES PROFESSIONAL TOOL SERIES

PROFESSIONAL TOOL SERIESには、高品質かつ実用的な商品がセレクトされており、ギター・ベースのメンテナンスをバックアップします。



WRM-600 ¥600

(6pcs/1set)  
SET: 1.5・2・2.5・3・4・5mm  
材質: クロームモリブデン鋼

WRI-600 ¥600

(6pcs/1set)  
SET: 1.5・2・2.5・3・4・5mm  
材質: クロームバナジウム鋼



N-1200 ¥1,200

R-1100 ¥1,100

ギター用工具の必需品、強力ニッパー・ラジオペンチがこの価格で登場。剛度ならでの安定した機能・品質が自慢です。



RD-1000 ¥1,000

手首を痛さずに使えるラチェット式ドライバー。差し差し式のビットで、プラス・マイナスビス両方に対応。特にプラス側のビットは先端が3段になっており、さまざまなサイズのビスにもOK。



SI-1300 ¥1,300

長寿命の鉄メッキ・ブラックチップこて先を使用した、小柄かつ軽量のハンダこてです。ニクロムヒーター式40Wで、ギター・のメンテナンスに最適です。付属こて・ハンダ・紙ヤスリが付属しています。



マイクロドライバー・セット

MBS-1000 ¥1,000

(8pcs/1set)  
SET: ①NO.3 ②NO.4 ③1.4mm  
④1.6mm ⑤2.3mm ⑥3.0mm  
材質: S-WRH2A 焼入硬質HRC58-59  
使用用途の高い1/16サイズの精密ドライバーをセットにしました。ギター・のメンテナンスをはじめ、ホビーや時計、その他精密機器の修理や組立てに大活躍します。



## ソルダーリング・スタンド

FSS-600 ¥600

様々な形状のハンダこてが装着可能です。

## プロフェッショナル・ツールキット

PTK-3800 ¥3,800

人気アイテム、プロフェッショナル・ツールキットがリニューアルで登場。これさえあれば、大抵のメンテナンスはOKです。ケースのポケットにも入るスリムなケースに収納されています。  
SET: 強力ニッパー、ラジオペンチ、ミリサイズ6角レンチセット7本組  
ラチェット式プラスドライバー・ビット×2 (PH+1, PH+2)  
ラチェット式BOXレンチ・ビット×4 (10, 11, 12, 13mm)



37種類ノナー付



NF-500 ¥500

(OVAL FILE)

糸の手入れに欠かせない、ニール・ブラスが新登場。頂切りは質感あふれるダイキャスト製の本体に、切れ味が長持ちするステンレス刃をセット。爪ヤスリは両目・細目の両面タイプ、かつ両等に便利なキャップ付き。どちらもシルバーを基調としたサイバーをイメージの商品です。

NC-800 ¥800

(NAIL CLIPPER)



# NATURAL WOOD CARE SERIES



**246S** ¥800

**ギター・ローション  
(ムース・タイプ)**

コンパウンド等の塗装面を傷める成分は含まれていません。塗装面の凸凹にたまる水あか、不純物、老化したワックスをきれいに取り除きピュアな塗装面に馴染ませます。



**256S** ¥800

**ギター・ポリッシュ  
(ムース・タイプ)**

南米に生息するカルナバ椰子の葉から採集される樹脂を主成分としています。カルナバ樹脂は硬さ、光沢性、耐久性、無毒性など総合性能で最も優れた質とされ、ギターの光沢、艶出しポリッシュとして塗装面に理想的なワックス膜をつくります。



**266** ¥800

**ギター・ワックス**

ノンシリコンタイプの保護液です。キラキラした光沢とは違うクリスタル・ガラスのような高品位な、柔らかな輝きを約束します。



**424** ¥800

**ローズネックオイル**

西洋杉のオイル成分を含んだローズ、エゴニー、マホガニーに最適なオイルです。ホコリや汚れを断片的に吸附すると同時に艶出し、防湿、防虫効果があり、いつまでも生き生きと輝しさを保ちます。また、塗装面やメッキ部分にも優れた効果を示します。



**444S** ¥800

**ファスト・フィンガー  
(スプレー・タイプ)**

指板、弦の滑りを良くしフィンガリングをスムーズにします。天然成分を主原料とするため、指板、ネック塗装面を傷めることがなく、また弦のサビを防止することができます。



**946** ¥1,000

**スクラッチ・メンダー**

超微粒子の特殊研磨材によって、金属パーツのサビや汚れを落とします。さらにスクラッチ・メンダー使用後、サーフェイス・プロテクターでコーティングすることにより輝きを長時間保つことができます。



**956** ¥1,000

**サーフェイス・プロテクター**

特殊処理せずに常態で塗装面、メッキ表面をフッ素皮膜で保護し、一度の使用で長時間漆材の輝きを保ちます。また、コーティングすることにより指紋や埃、水分から保護し、ホズ・汚れをつきにくくします。



**999S** ¥1,000

**コンタクト・レインフォーサー**

官能低下の原因となるスイッチ、ボリューム、プラグ、ジャック等の汚れを落とす、さらに導電性を強化するスーパーオイルです。



**ナチュラル・レモンオイル**

¥1,000

ボディ塗装面に悪影響を与えるシリコン、リンシードオイルなどを全く含まない、ナチュラルな楽器専用トリートメントオイルです。



**942S** ¥1,000

**エア・ダスター**

楽器・精密機械等の、平や角では拭き取れない箇所へのホコリを一気に吹き飛ばします。ニューフロン：HFC134aを100%使用、オゾン層を破壊する心配は全くありません。(NET 230g入り)

※ムース・ワックス・オイル類は、ラッカー塗装のギター・ベースには使用しないでください。



**333** ¥1,000

**トライアル・ケア・セット**

天然素材を主原料とした#246Sギター・ローション、#444Sファスト・フィンガー、#999Sコンタクト・レインフォーサーを1パックにした、ケア・セット。



**625** ¥500

**ポリッシング・クロス**

シリコンをまったく含まない柔らかい専用布です。従来の製品に比べ毛羽立ちも少なく、ラッカー、ポリエステル、オイルフィニッシュなどのあらゆる塗装面を長時間で磨きあげることができます。



**ドクター・ドライ** ¥800

**湿度調整剤**

高湿度時には湿気を吸い取り、低湿度時には水分を吐き出す作用で、ケース内部を常に一定の湿度に保つ、楽器用の湿度コントロール剤です。



## 接点改質剤 ナノカーボンMI NANO CARBON MI

楽器・アンプ類の電装や電源系を改善します!

¥1,200

- 最高の導通性能!
- 音質をクリアーに改善!
- バッテリー・ライフの延長!

### ナノカーボンMIの特徴

1. 一度の塗布で電気導通を半永久的に確保します。
2. あらゆる金属、プラスチックをいっさい傷みません。
3. スクワランオイルが極薄膜を形成し酸化を防止します。
4. 潤滑作用により差し込みやすくなります。
5. ピッチの狭い端子間でもショートしません。
6. 発熱部にも安心して使用できます。
7. 「導通面積」拡大による補修効果があります。

※ナノカーボンMIは、ゲーム機・テレビ・AV機器・リモコン・携帯電話・家庭電化製品・マイク・ヘッドフォン・パソコン・電池などの幅広い用途に使用できます。  
※ナノカーボンMIは、従来商品"SETTEP" NO.1の約8倍のカーボン・コートド・ダイヤモンドを含む"SETTEP PRO"を使用しています。

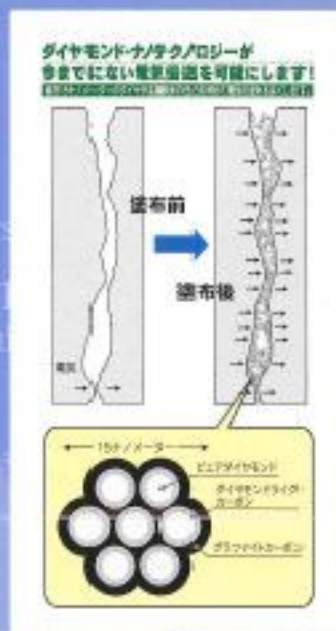

従来の接点復活剤とは全く異なる新材料と原理で構成された接点改質剤ナノカーボンMI。金属表面は一見滑らかに見えても、ナノメーターの世界で見れば表面は凹凸状態であり、それらの接触部分は隙間だらけの点接触に過ぎません。ナノカーボンMIはこれらの金属接触部分の表面を「点接触」から「面接触」にし、かつナノメーター単位の物理的劣化(キズ)をも修復することにより劣化した金属表面を改質。従来にない高い電気伝導を確立します。金属接触部の改質はもとより、メンテナンスツールとしてお使いいただければ、長期間のメンテナンスフリーが実現します。

## George L's CABLES

### PATCH CABLE

- 15LL (15cm) ¥2,400
- 30LL (30cm) ¥2,600
- 50LL (50cm) ¥2,800

Made in U.S.A.

ジョージエルのプラス製削り出し高級プラグ「ソルダーレス・プラグ」を使用した、パッチケーブル。



### VINTAGE RED CABLE

- 10FT (3m) ¥3,500
- 20FT (6m) ¥4,500

Made in U.S.A.

"It's my favorite cable ever made for guitar!"

ERIC JOHNSONが1975年以降愛用し続けているGEORGE L'S "VINTAGE RED CABLE"。「原音を忠実に再現する」という当時の開発コンセプトのままに傑出します。他のケーブルとの違いを実体験してみてください。



### SOLDERLESS PLUG (ジャケッ付)

- BRASS ¥1,000
- GOLD ¥1,300

Made in U.S.A.

ジョージエルのプラス製削り出し高級プラグ「ソルダーレス・プラグ」は、ケーブルの両者にハンダ付けを行う必要がありません。固定スクリューによって、ケーブルを完全にホールドリルノイズをシャットアウト。原音を忠実に再現します。



STRAIGHT PLUG

STRETCH PLUG

L PLUG

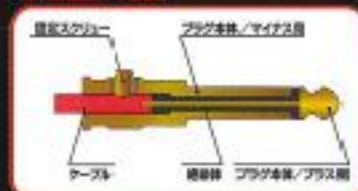

L PLUG

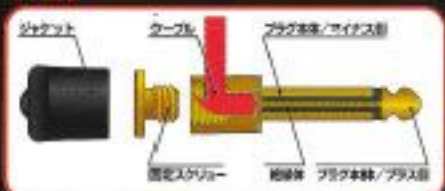

※固定スクリューはアンプ等の筐体にも使えるように、ネジロックされています。

### GLC-3000 (3m) ¥3,000

### GLC-4000 (6m) ¥4,000

Made in U.S.A.

●スタジオ系を中心に音にうるさいミュージシャンが多数使用。アメリカでは圧倒的な評価を受けています。  
●従来のケーブルを越えないGeorge L's Cableは、あえて両端特性等のデータは公表していません。ぜひそのサウンドを体験してみてください。  
●ワンピースのプラス削り出し「ソルダーレス・プラグ」の採用で原音を忠実に再現。  
●完全にノイズをシャットアウトする内部構造をもったケーブル。一見筒状に感じる太さ、155inch (3.94mm)のケーブルにより、レスポンスは飛躍的に向上します。1987年アメリカ「GUITAR PLAYER」誌上テストにおいて、最も忠実に原音の音色を再現するケーブルとして高い評価を受けたGeorge L's Cable。従来のオーディオ・ライクなケーブルと違い、レンジの広い楽器本来の音を100%引出します。

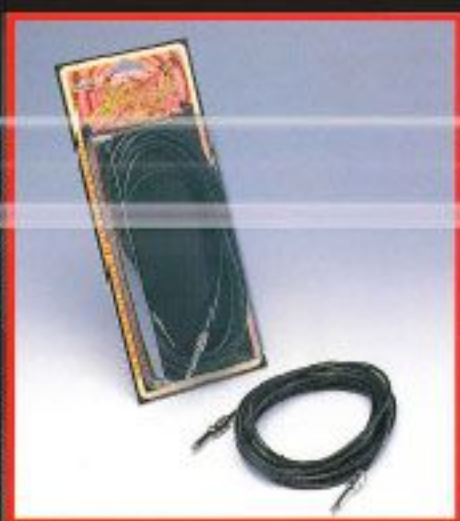

ロール及びプラグ単体の販売も致しております。



# Belden-Guitar-Cable

U.S.A.ベルデン社による正規ライセンス商品として国内販売されるギターケーブルです。

楽器・オーディオ用として絶大な信頼を受けるベルデン社のケーブルにスイッチクラフト製プラグを装着。ハンダにはKester 44を使用。ハイトーンが減衰しがちなギターの音色を、余すことなく伝えます。

## #9395 "The British"

#9395ケーブルにスイッチクラフト製プラグを装着。抜けが良くソリッドかつタイト、ギターとの相性は抜群！エッジの効いたまさに王道のサウンド。

#8412

## "The Wired"

#8412ケーブルにスイッチクラフト製プラグを装着。中低音が強調されたサウンドでバンド・アンサンブルの中でも音が埋もれることはない。音の太さを感じるならこれ！

#9778

## "The 60's"

#9778ケーブルにスイッチクラフト製プラグを装着。バランスのとれたオーソドックスなサウンド。何にでも応用の効く、定番中の定番。



#9395 35S "The British" ¥3,000  
#9395 3LS "The British" ¥3,400  
#9395 65S "The British" ¥4,000  
#9395 6LS "The British" ¥4,400

#8412 35S "The Wired" ¥3,500  
#8412 3LS "The Wired" ¥3,900  
#8412 65S "The Wired" ¥5,300  
#8412 6LS "The Wired" ¥5,700

#9778 35S "The 60's" ¥2,700  
#9778 3LS "The 60's" ¥3,100  
#9778 65S "The 60's" ¥3,700  
#9778 6LS "The 60's" ¥4,100

## Patch Cable

#9778ケーブルにスイッチクラフト製L字型プラグを装着したパッチケーブル。



BDP-15LL ¥2,000  
BDP-30LL ¥2,200  
BDP-50LL ¥2,400

# Belden

## #8503 Lead Cable

ベルデン社製のギター内部配線用リード線。確実な音圧アップ・音質向上をお約束します。MIL-SPEC.(米軍軍用規格)適合品です。耐圧600V、耐熱150度。



#8503 1M BK ¥250  
#8503 1M W ¥250  
#8503 1M R ¥250  
#8503 1M GR ¥250

#8503 30M ROLL BK ¥4,000  
#8503 30M ROLL W ¥4,000  
#8503 30M ROLL R ¥4,000  
#8503 30M ROLL GR ¥4,000

選物「ウミヘビ」。編み込み効果によるタイトなサウンドが最高です。#9497ケーブルにスイッチクラフト製プラグを装着。ハンダにはKester 44を使用。スピーカー・キャビネットの特性を余すことなく伝えます。

## #9497 Speaker Cable



#9497 1SS FOR SPEAKER ¥1,500



# P.U.

FERNANDES P.U.



**VH-1**  
¥12,000  
60年代後半のオールド・P.A.F.のサウンドを忠実に再現したモデル。コイル、ターン数、アルニコ・マグネット形状など、同様のデザインに倣って、クリアーで、スムーズな音の立ち上がりは他に類を見ない。さまざまな音域にオールラウンドに対応できる。もちろん、(特殊バラス加工によりハウリング対策済み。)



**FHM-2110**  
¥10,000  
出力を控えめなレンジを重視したことにより、バランスがとれ、クリアーでありつつも音圧感のある分厚いサウンドを実現。基本的にはウィンテージタイプではあるが、はっきりとした音質とパワー感で従来のとは一線を画するモデル。  
(真空管型によりハウリング対策済み。)



**FHM-3140**  
¥10,000  
コイル・アレンジは中程度に絞り、出力を骨力を得つつマグネットを組み合わせることで、音の輪郭を際立たせつつも中域を強調したサウンドをアウトプット。マグネットからポールピースへの能力の低下を克服することで音のつよさを高めたハイゲインピックアップにふさわしい音とレスポンスを実現した。  
(真空管型によりハウリング対策済み。)



**FHM-3210**  
¥10,000  
従来の全く異なるコイル・アレンジによって、劇的な音の厚み・ツツ立ちを実現。豊かな音質成分を含み、十分に大きく立体感のあるサウンドを、特にロック・ストロークのリア・ポジション用に最適。  
(真空管型によりハウリング対策済み。)



**THS-1**  
¥11,000  
フェライトマグネットとラージポールピースの組み合わせにより、シングルP.U.の特性を現しながらも太く豊かな中域域を実現している。ミドルポジション無(逆巻・逆巻性)P.U.の組み合わせによりLow、Midの程よくカットされたTHSならではのハーフトーンが得られる。  
(特殊バラス加工によりハウリング対策済み。)



**THD-1**  
¥13,000  
THS-1同様セラミックマグネットとラージポールピースを組み合わせて、独自のサウンドキャラクターを実現している。シングルコイルP.U.の持つブライトでアタック感のあるサウンドから、いままでのハムバッカーでもカバーできなかった分厚い中域音の再現を可能にしている。  
(特殊バラス加工によりハウリング対策済み。)



**VS-1**  
¥8,000  
ウィンテージ・シングルコイル・ピックアップのサウンドを忠実に再現したモデル。ワイヤーからマグネット、ポピン等に至るまで見つめ直したこのモデルは、純上のクリアー・トーンをアウトプットする。  
(特殊バラス加工によりハウリング対策済み。)



**TB-1, TB-2**  
¥10,000  
シングルコイルサイズのハムバッカー構造でありながら、シングルコイルP.U.に近いトーンをローノイズで実現している。太く、つややかなサウンドが特徴で、クリーン・トーンにも対応する幅の広い音域を併せている。フロント用(TB-1)、リア用(TB-2)の2種類が用意されている。  
(特殊バラス加工によりハウリング対策済み。)



**TB-3**  
¥10,000  
シングルコイルサイズのハムバッカー。強力なパワーを誇り、太く、厚みのあるトーンを特徴としている。このウィンテージ調ハムバッカー構造は、チューニング時の音切れを解消し、同時にローノイズを実現している。  
(特殊バラス加工によりハウリング対策済み。)

## F.G.I. TECHNOLOGY P.U.

F.G.I.ピックアップシリーズは、ワイドレンジ、ローノイズ、ハイパワーが特徴のアクティブ・ピックアップ(ローインピーダンス・ピックアップ)。専用設計の各種部材を使用し、巻線の素材には無酸素銅を採用。また新設計のプリアンプを通して出力することにより、完成度がさらに高まっている。クリアーでブライトな高音域とタイトな低音域をもつサウンドキャラクターは、発売以来10年以上の間に各種改良を重ね、さらに洗練されたといえるだろう。ギター用シングルコイル(S)、ハムバッカー(H)、ベース用Pタイプ(P)、Jタイプ(J)をそろえ、各種組み合わせにより9種類のセットが用意されている。



**F.G.I.-SH** ¥30,000  
F.G.I.-8X2, F.G.I.-HX1, IV-2Tアセンブリー



**F.G.I.-3S** ¥28,000  
F.G.I.-8X3, IV-2Tアセンブリー

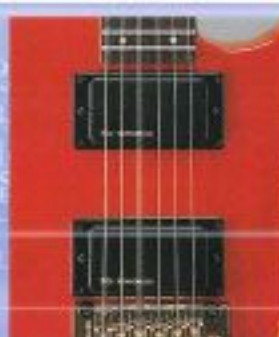

**F.G.I.-H** ¥12,000  
F.G.I.-HX1, IV-1Tアセンブリー



**F.G.I.-P** ¥13,000  
F.G.I.-HX1, IV-1Tアセンブリー



**F.G.I.-J** ¥22,000  
F.G.I.-HX2, 2V-1Tアセンブリー



**F.G.I.-PJ** ¥22,000  
F.G.I.-HX1, F.G.I.-HX1, 2V-1Tアセンブリー

### P.U.配線図

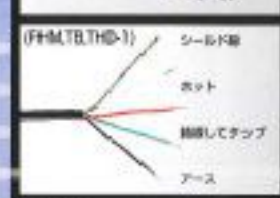
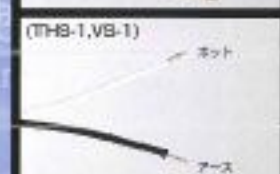

配線について  
●オール配線  
レッドとグリーンを接続して巻線します。  
●タップ配線  
レッドとグリーンを接続し、タップSWCを接続します。オフ時のオフはネットへ、プラグのケーブルはシールド線と接続してアースへ配線します。



**BOOSTER**  
SB-3000 ¥3,000  
STスタイル専用のパワーブースター。ブーストレベルは何風のドライバーで自由にセッティングできます。



**OVER DRIVE & POWER BOOST**  
RB-3000 ¥3,000  
オーバードライブ回路と、パワーブースト回路の両方を使い方が選択可能な、デュアルタイプのブースター。



**TC-9500** ¥9,000  
F.G.I.-P.U.を主体とするアクティブP.U.専用(ベース専用)のトーンコントロール・サーキット。独立したトーン、ベースコントロールはセンターのクリックを中心トーンカットが可能。6500バランスコントロールによって自由にトーンを調整できることに加え、幅広い音域を切り出すことができる。



# FSK-401

NEW PRICE

¥29,800 (基本取付加工税込)



### 対応内容

- 648mm Scale, 21F., 22 F., 24F. (ex FF, FGZ...)
- 628mm Scale, 21F., 22 F., 24F. (ex MG, LS, HL...)
- 608mm Scale, 21F.

### キット内容

- リバーシブルドライバー(CD-100F)
- サスティナー・サーキット
- 専用リアハムバッキング(VH-401:フェライト系ハイゲイン・タイプ)
- バッテリー・ボックス
- 9Vバッテリー

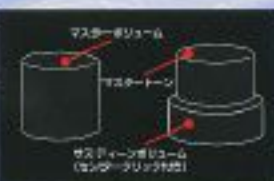

- ロングスケールだけでなくミディアムスケール 21, 22, 24フレットののものにも対応いたします。
- ショートスケール (24インチ=609ミリ) 21フレットまでの6HタイプとSSHタイプのモデルに使用可能です。
- ブリッジ・ピックアップはキット内の専用ピックアップ[VH-401]をお使いください。

## 取り付け上の注意

- 1) 取り付けにつきましては、次項レイアウトメニューの中からご指定の上、当キットをご購入になられた楽器店を通じて当社へご用命ください。どの取り付け例にも該当しないモデルにつきましては、別途ご相談ください。当社取り付け例につきましては、当社専用ファイルに登録の上、幾々のメンテナンス時などにも、万全の対応が行える体制を整えております。
- 2) ボディトップやバックがフラット以外の形状をしたモデルへの取り付けは承りかねます。
- 3) 弦を振動させるリバーシブルドライバーCD-100Fは、フロントピックアップとしてもご使用いただけます。またシングルピックアップは通常のバッシブタイプのシングルピックアップをご使用いただけますが、ブリッジピックアップについてはキット内の専用ピックアップ[VH-401]に限らせていただきます。
- 4) サスティナーの作動時はブリッジピックアップのみの使用となります。またブリッジピックアップのシングルタップ機能のオーダーにつきましてはお受けいたしかねます。
- 5) プラスやアルミ製のピックガード・金属製のピックアップカバーは発音などの障害が起る恐れがあるためご使用できません。またプラスエスカッションにつきましては高さ・厚みのあるもののご使用はお奨めいたしかねます。
- 6) マスターボリューム・マスタートーン等の2ポット仕様のもので、選んだ位置にサスティーンボリュームを設置出来ないモデルにつきましては、基本工賃でお受けした場合、マスタートーンの代わりにサスティーンボリュームを取り付けさせていただきます。マスタートーンのご使用も希望される場合は追加工賃にて2段ボリューム仕様とさせていただきます。(右図参照)

## レイアウトメニュー・取り付け工賃(消費税別)



- コントロールの名称
1. Master Volume
  2. Master Tone
  3. Sustain Volume  
サスティーンボリュームとニュアンスをコントロールします。
  4. Sustain Mode SW.  
サスティーン切りコントローラクターをセレクトします。
  5. On/Off SW.
  6. Battery Box

- A B マスターボリューム、レバーSWなどのコントロール部とサスティナー基板部をボディ裏面より加工した同じサーキットホール内にレイアウトいたします。
  - C D ピックガード付きのギターに、サスティナー基板部用の別穴をボディ裏面より加工し取り付けます。
  - E 扁型ジャック部に同形状のトップパネルを用いてサスティナー基板部を取り付け、サイドジャック仕様とします。
- \*基本工賃は、当社製品・社外製品を問わず、キットの範囲に含めます。

- 1) 追加工賃
- a. 1ハムモデルの場合ドライバー取り付け加工料 ..... ¥5,000-
  - b. 2ハム・HSHモデルの場合フロントベース用  
ダミーピックアップカバー込みドライバー取り付け加工料 ..... ¥5,000-
  - c. 2シングル・3シングルモデルの場合  
ブリッジピックアップハムバッキング取り付け加工料 ..... ¥5,000-
  - d. 専用コントロールパネル製作料 ..... ¥5,000-
- 上記a.c.dについてピックガード付きのモデルにつきましては、ピックガード加工料が別途必要となります。  
●他、ギターの使用によって追加工賃がかかる場合があります。

お問い合わせは、フェルナンデス・サスティナーサービスまで

東京 TEL. 03-3565-3556 FAX. 03-3565-3550  
大阪 TEL. 06-6458-2710 FAX. 06-6458-3421

FSK使用ミュージシャン ●エドワード・ヴァン・ヘイレン ●ゲイリー・フィル(ボストン) ●ニール・ショーン ●エッジ(U2) ●ブライアン・メイ ●リッチー・サンボラ(ボンジョビ) ●ウォルター・ベッカー(スティーリー・ダニエル) ●マティアス・ヤプス(スコビーオンズ) etc.

## TUNING GEAR



- MB-11 ¥5,200~
- MB-20 ¥5,100~
- MB-21 ¥5,100~
- MB-12 ¥4,900~
- MB-22 ¥5,100~
- MB-23 ¥5,100~
- MB-24 ¥5,100~
- MB-21 ¥7,500~
- MB-22 ¥6,500~



# WOLFETONE PICKUPS

ウルフトーンの創始者であり、現在も自身で次々とピックアップを開発し続けているウルフ・マクレオド。1971年スコットランド出身の彼は、数々のギターメーカーでピックアップ開発に携わると同時に、レース・センサーでお馴染みの故ジェフ・レースを始めとする技術者・開発者から積極的に知識を吸収。1996年、本格的にピックアップのリwind業務をスタートさせる。

当初は専らシングルコイル・サウンドの追求に精力を注いでいたが、アンプ・ビルダーとして高名なジェフ・ソルターノにその技術を認められたことにより仕事は急増、手がけるピックアップの幅も大きく広がることになる。一時はヴァージニアに本拠を移していたが、現在はピックアップ開発業を立ち上げたシアトルに工房を創設。ハムバッキング/シングルコイル共に完全ハンド・ワイリングのポリシーのもとに製作を行っている。

## GRAY WOLF

各¥28,000



GRAY WOLF NECK BLACK  
GRAY WOLF NECK ZEBRA  
GRAY WOLF BRIDGE BLACK  
GRAY WOLF BRIDGE ZEBRA

ハムバッキング・ピックアップの音と言えど誰もが真っ先にイメージする、ヴィンテージP.A.F.のサウンド・キャラクターを具現化した「グレイ・ウルブ」。マグネットはアルニコ2またはアルニコ5を選択可能で、前後のコイルでのターン数は微妙に変えられている。巻き弦を弾いたときのファットなロー・レンジ、ブレン・ゲージのブライトな高音域、そして適度に得られた非整数倍音による豊かな音像の広がりを実現。とりわけ歪み系のサウンドで得られる粘りのある低音域のサスティーン、クリスピーな高音域のヌケは、ヴィンテージP.A.F.に勝るとも劣らぬと言えよう。



## TIMBLE WOLF

各¥28,000



TIMBLE WOLF BLACK  
TIMBLE WOLF ZEBRA

P.A.F.サウンドを現代風にアレンジしたパワータイプの「ティンブル・ウルブ」。マグネットには高い磁束力を持つアルニコ5を採用、前後のポビンのターンも同数だ。素早い立ち上がりりとタイトな低音域と高音域の豊かな整数倍音成分により、アタックからサスティーンまで、スムーズな音像を実現。クリーン・トーンでの輪郭のハッキリとしたソリッドなサウンドと歪み系でのバウフルな低〜中音域を両立している。クリーン/歪み共に一音一音の粒立ちは明確で、早弾きプレイでのピッキング・ニュアンスの再現に於いても、汎用のパワー系ハムバッキングとは一線を隔す性能を誇る。



# ULTEM TORTOISE GUITAR PICKS

Clayton  
U.S.A.  
The Original's Choice

U.S.A.クレイトン社より、ニューアイテム入荷!

本べっ甲に非常に近いとされている素材  
"ULTEM(アルテム)"を使用したピックです。  
セルロイドやデルリンでは味わえない  
独特のタッチが特徴です。  
3タイプそれぞれ8種類の厚み(計24種類)を  
御用意しました。



■URTシリーズ



■USシリーズ



■USTシリーズ

各¥100



ピック-ゲージ(全8種類)  
0.38, 0.45, 0.56, 0.72, 0.80, 0.94, 1.07, 1.20(mm)

## PRO LEMON



**INSTRUMENT POLISH**  
内容量: 118ml ¥800

有毒な化学物質を一切含まない、ポンプ・タイプのレモン・オイルです。ワックス・シリコン等もいっさい使用しておりません。いやな有機臭もなく難燃性ですので、安心してご利用いただけます。

## PRO SHINE



**GUITAR POLISH**  
内容量: 118ml ¥800

天然成分から作られたポリッシュです。塗装面の汚れを落とすとともに、その輝きが蘇ります。ポンプ・タイプとなっております。



## CARNAUBA WAX



¥800  
内容量: 59ml

南米のジャングルに生息するカルナバ椰子から採取される蠟を主成分としています。ギター表面をさまざまな外的要因から保護し、光沢を保ちます。

タコスはフェルナンデス "625" を御使用下さい。 ※ラッカー塗装のギターベースには御使用にならないで下さい。



# FRT TREMOLO SYSTEM

## FRT-5PRO

## FRT-10

## FRT-11

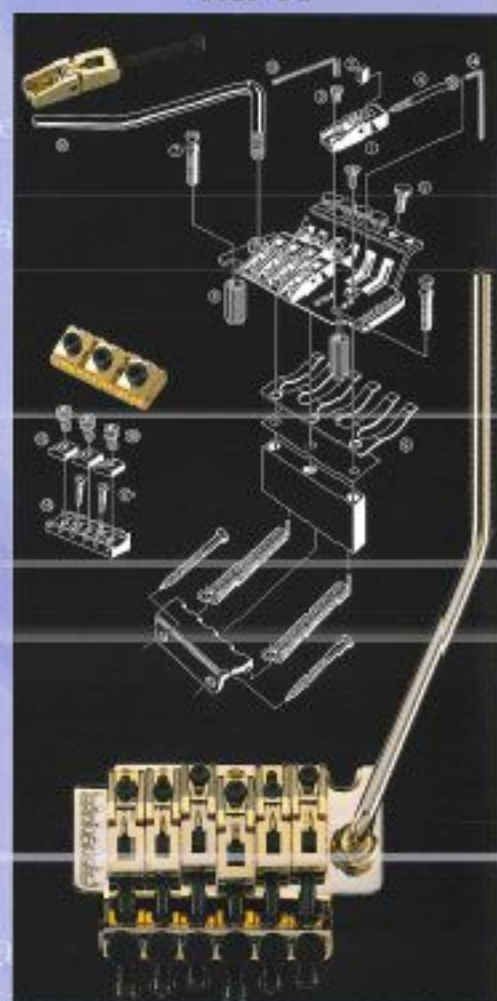
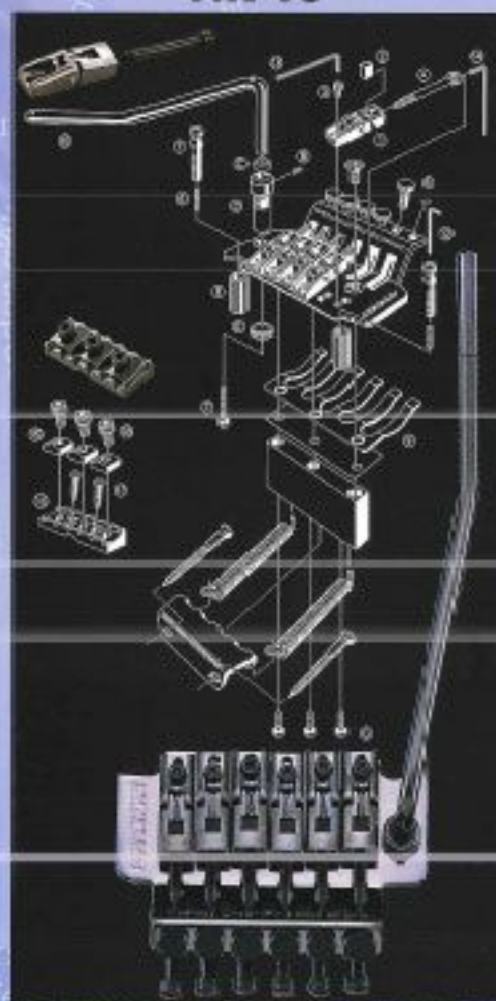

FRT-TREMOLO SYSTEM	FRT-5PRO		FRT-10		FRT-11	
	C	G・B	C	G・B・CK	C	G・B・CK
フルセット単価	¥26,000	¥37,000	¥36,000	¥37,000	¥36,000*	¥37,000
①サドル	¥2,500	¥2,700	¥2,500	¥2,700	¥2,500	¥2,700
②ストリングタイテン・ブロック		¥400		¥400		¥430
③ブリッジサドル・ロックングスクリュー		¥100		¥100		¥130
④ストリング・ロックングスクリュー		¥200		¥200		¥200
⑤ファインチューナー・調整メントノブ		¥400		¥400		¥430
⑥スタッド・ロックングスクリュー		—		¥100		—
⑦スタッド・スクリュー		¥400		¥500		¥500
⑧アンカー		¥200		¥250		¥200
⑨ダンパー		¥2,700		¥2,700		¥2,700
⑩トレモロアーム	¥1,200	¥1,500	¥1,200	¥1,500	¥1,200	¥1,500
⑪トレモロ本体組セット	¥30,000	¥31,500	¥30,000	¥31,500	¥30,000*	¥31,500
⑫六角レンチ (1.5mm)		—		¥100		—
⑬六角レンチ (2.5mm)		¥100		¥100		¥100
⑭六角レンチ (3.0mm)		¥100		¥100		¥100
⑮アームトルク・スプリング		¥100		—		—
⑯トルク調整メント・スクリュー		¥100		¥80		—
⑰アーム・シリンダー		—		¥300		—
⑱アーム・ホルダー		—		¥1,000		—
⑲アーム・ホルダー・ロックングナット		—		¥500		—
⑳センター・ガイド・ビス		—		¥150		—
㉑スプリング・ロックング・スクリュー		—		¥150		—

LOCKING NUT	#7, #10, #11		#10, #11
	C	G・B	CK
ロックングナット・セット	¥4,500	¥5,100	¥5,100
㉒ ロックングナット・キャップ	¥600	¥700	¥700
㉓ ロックングナット・ベース	¥1,800	¥2,100	¥2,100
㉔ ロックングナット・取付けスクリュー	¥50	—	—
㉕ キャップ・スクリュー	—	¥100	—
㉖ ストリングテンションバー・セット	¥600	¥700	¥700

●ロックングナットは各タイプのギターに合わせ、3タイプ用意されています。  
 #7(42.0mm)……FRT-5PRO用、ST(ビュレット無し)、TE等  
 #10(41.0mm)……FRT-10用、ST(ビュレット無し)、TE等  
 #11(41.5mm)……FRT-11用、ST(ビュレット無し)、TE等  
 ※ロックングナットの固定方法は、ロックングナット上部より取付スクリューで固定します。

タイプ別	フェルナンデス製品		
	Aタイプ*	Bタイプ**	Cタイプ***
セット取り付けFRT-5PRO, FRT-10, FRT-11	¥9,000	¥18,000	¥20,000
トレモロ部品取り付けFRT-5PRO, FRT-10, FRT-11	¥5,000	¥14,000	¥16,000
ロックングナットのみ取り付け#7~#11	¥4,000	¥4,000	¥4,000

●トレモロ取り付け料金は基本加工のみの料金です。機種の構造によっては高級加工、および追加パーツが必要となる場合があります。その場合、基本料金に追加加工料金、パーツ料金が加算されます。なお加工の際、調整上製品の値が必要となりますので、持ち込み品以外は既定値が加算されます。  
 \* Aタイプ/製品条件シンクロノイズ・トレモロの加工がなされているタイプのギターが基本です。  
 \*\* Bタイプ/シンクロノイズ・トレモロの加工がなされていないタイプのギターです。(TEJ-70等)  
 \*\*\* Cタイプ/旧タイプに該当するもので、アーチトップのギターです。(レスポール等)



# CUSTOM ORDER SYSTEM

## ① 御見積り

まず、オーダー内容を詳しく伺って仕様を決定していくことから始まります。使用するパーツや加工内容によって価格が変わってきますので、オーダー・シートに仕様を書き込んで下さい。オーダー・シートは最寄りの楽器店で受け取ることができます。主な項目は以下の通りです。(楽器店を通しての御連絡となります)

### ボディ・ヘッドシェイプ

本カタログに掲載されている商品で、ミュージシャン・モデルを除く全てのものが対象です。

\*なお、オリジナル・シェイプ、スケール(弦長)、ネックジョイント方法等の変更は承っておりません。

### 材 質

木材はサウンドを決める重要なポイントになりますので、よく考えて選んで下さい。

●ボディ

アッシュ、アルダー、マホガニー、メイプル他

●指板

ローズウッド、メイプル、エボニー

●ネック

ハード・メイプル

### パーツ

フェルナンデス・オリジナル・パーツやピックアップをはじめ、国内外のパーツを使用できます。音質・操作性を考慮して最適なものを選んで下さい。

### 塗 装

●スタンダード・ペイント

お好みのカラーを巻末のカラー・チャートよりセレクトして下さい。  
(カラー・チャートにないカラーについては御相談下さい)

### セットアップ

サスティナー取り付け、特殊配線、パーツ・セッティング等について、ご希望の内容を記入してください。全てのスペックが決定された後、楽器店を通して具体的な価格を御連絡いたします。御見積りは何度でも無料です。また、ご不明な点や特にこだわりたいポイント等ございましたら、弊社スタッフまでお気軽にお問い合わせ下さい。

## ② 発注・製作

- 御見積り内容がまとまり、御確認いただいたのちに楽器店を通しての発注となります。
- 納期は発注後約4ヶ月から6ヶ月程度で、内容によっては多少の遅れが生じる場合がございますが、ご了承下さい。
- 製作途中のスペック変更は、進行状況によっては不可能な場合があります。

\*発注後のキャンセルについては、お受け致しかねます。

## ③ アフターサービス

カスタム・オーダー品は、厳選された素材を細心の注意を払って加工・製作致しますが、万一、製造上の不備による異常・故障が生じた場合、納品後1年以内であれば無償で修理致します。また、それ以外の修理・改造は有償となりますが、弊社リペアサービスが責任をもって対応致します。

## ④ 取り扱い注意事項

ボディ・ネックに木材を使用するギター・ベースは、外部の環境の変化に非常に敏感です。保管状態が悪ければ、性能がフルに引き出せないばかりか、楽器としての寿命も縮めてしまいます。未永くお使い頂くためにも、下記の点に注意して下さい。

- 高温・多湿な場所、あるいは温度や湿度の差が激しい所に置かない。
- 長時間直射日光に当たらない。
- 演奏が終わったら、クロス等でかぶさして下さい。
- 長時間使用しない場合は、弦のテンションをゆるめ、電池を使うものは必ずはずしておいて下さい。  
(液漏れの原因になります)



# FERNANDES PARTS LIST

チューニング・ギア(SET)	
MH-11(STクルーゾン・タイプ)	NI ¥ 5,200
"	GL-BL ¥ 7,700
MH-12(STシャーラー・ミニタイプ)	CR ¥ 4,900
"	GL-BL ¥ 7,000
MH-20(TVクルーゾン・タイプ)	NI ¥ 5,100
"	GL ¥ 7,700
MH-21(LGクルーゾン・タイプ)	NI ¥ 5,100
"	GL ¥ 7,700
MH-22(LGシャーラー・タイプ)	CR ¥ 5,100
"	GL-BL ¥ 7,200
MH-23(LGローバー・タイプ)	CR ¥ 5,100
"	GL-BL ¥ 7,200
MH-24(LCシャーラー・タイプ)	CR ¥ 5,100
"	GL-BL ¥ 7,200
MH-31(LGクルーゾンタイプ・主巻)	NI ¥ 7,500
"	GL-BL ¥11,800
MH-32(FRBシャーラー・タイプ)	CR ¥ 6,500
"	GL-BL ¥ 7,500

ブリッジ・テールピース	
RTE 3WAYブリッジ	CR ¥ 3,000
TE 6WAYブリッジ(シングル・ピッキングアップ用)(ATC-20)	CR ¥ 6,000
"	GL-BL ¥ 7,000
RLGブリッジ・セット	NI-CR ¥ 2,500
"	GL-BL ¥ 3,000
RLGテールピース・セット	NI-CR ¥ 1,500
"	GL-BL ¥ 2,000
GE-103B-T	CR ¥ 3,000
"	GL ¥ 3,700
GE-101Z-T	CR ¥ 2,220
"	GL ¥ 2,850
TVパーブリッジ	NI ¥ 1,500
TVバース・タイプ・ブリッジ	CR ¥ 5,000
"	GL ¥ 6,000
GB-1	CR ¥ 5,000
"	GL-BL ¥ 6,000
RJB/RPBブリッジ	CR ¥ 2,500
BB-4 ベース・ブリッジ(17mmピッチ)	CR ¥ 5,500
"	GL-BL ¥ 6,500
BB-5 ベース・ブリッジ(19mmピッチ)	CR ¥ 5,500
"	GL-BL ¥ 6,500
BB-7 ベース・ブリッジ(17mmピッチ)	CR ¥ 7,500
"	GL-BL ¥ 8,000
BB-8 ベース・ブリッジ(19mmピッチ)	CR ¥ 7,500
"	GL-BL ¥ 8,500

ブリッジ・テールピース・パーツ	
RLGブリッジ高さスタッド	CR ¥ 150
"	NI ¥ 150
"	GL ¥ 200
"	BL ¥ 200
RLGブリッジ溝ワッシャー	CR ¥ 200
"	NI ¥ 200
"	GL ¥ 300
"	BL ¥ 300
RLGテールピース高さスタッド	CR ¥ 400
"	NI ¥ 400
"	GL ¥ 500
"	BL ¥ 500
RLGテールピース肩アンカー	NI ¥ 200

ジャック・プレート	
STRB	CR ¥ 450
"	GL-BL ¥ 650
TEメタル・ジャック・プレート	CR ¥ 300
"	GL ¥ 500
LGジャック・プレート	IV-BL(1P) ¥ 350
"	BL 3P ¥ 500
LGメタル・ジャック・プレート	CR ¥ 500
"	GL-BL ¥ 650
FR-STJジャック・プレート(標準)	MAT BL ¥ 300
FR-STJプラス・ジャック・プレート(標準)	CR ¥ 500
"	GL-BL ¥ 600
MGジャック・プレート	BL 2P ¥ 500

アジャスト・ロッド・カバー	
LGアジャスト・ロッド・カバー	BL 2P ¥ 300
FV #GZ-APG アジャストカバー	BL 3P-3P ¥ 500
TEJ-STJアジャスト・ロッド・カバー	BL 2P ¥ 500
MGアジャスト・ロッド・カバー	BL 2P ¥ 500
LS-LSS アジャスト・ロッド・カバー	BL 2P ¥ 500

ピックガード	
RLG	IV 1P ¥ 1,000
RLC	BL 4P ¥ 1,200

トレモロ・ユニット	
RSTシグロ(19mmピッチ)	CR ¥ 6,000
"	GL ¥ 7,000
RSTシグロ・アイアン・ブロック(19mmピッチ)	CR ¥10,000
2点支持シグロ(10.8mmピッチ)	CR ¥ 6,000
"	GL-BL ¥ 8,000
2点支持リアGBサドル(10.8mmピッチ)	CR ¥ 7,000
"	GL-BL ¥ 9,000

トレモロ・アーム	
RST-S 4-ST	CR(BL or WH cap) ¥ 500
"	GL(BL or WH cap) ¥ 700
"	BL(BL cap) ¥ 700
DET-S 4-ST	CR(Metal cap) ¥ 1,200
"	GL・BL(Metal cap) ¥ 1,500

トレモロ・パーツ	
トレモロ・スプリング	NI ¥ 100
トレモロ・ハンガー	NI ¥ 200
2点支持用 スタッド	BL ¥ 300
2点支持用 アンカー	BL ¥ 150

サドル	
STサドル・オーバル・タイプ(11mmピッチ)	NI ¥ 400
"	GL ¥ 500
STサドル(10.8mmピッチ)	CR ¥ 700
"	GL-BL ¥ 900
GBサドル(10.8mmピッチ)	CR ¥ 800
"	GL-BL ¥ 1,000
RLG	NI ¥ 200

トレモロ・バック・プレート	
STトレモロ・バック・プレート(6穴)	BL-WH ¥ 500
"	MAT BL ¥ 600
STトレモロ・バック・プレート(スリット付)	WH ¥ 600
"	MAT BL ¥ 700
STトレモロバックプレート(6穴・スリット付)WH	¥ 600
"	MAT BL ¥ 700
"	(6穴・スリット付) MAT BL ¥ 700

その他プレート	
LGトグルSWプレート	IV-BL ¥ 300
TEコントロール・プレート	CR ¥ 1,200
"	GL ¥ 1,500
JBコントロール・プレート	CR ¥ 1,200
"	GL ¥ 1,500
LGコントロール・プレート	IV-BL ¥ 700
LGトグルスイッチ・バック・プレート	IV-BL ¥ 900

P.U.カバー	
ST P.U.カバー・穴有	BL-WH ¥ 300
ST P.U.カバー・穴無	MAT BL-WH ¥ 350
ST P.U.カバー・穴有FERNANDES文字入	MAT BL ¥ 400
TE P.U.カバー(F)	CR ¥ 1,500
LG P.U.カバー	NI ¥ 1,500
"	GL ¥ 2,500
LG P.U.カバー・穴有	MAT BL ¥ 500
LG P.U.カバー・穴有FERNANDES文字入	MAT BL ¥ 600
PB P.U.カバー・セット穴有	IV-BL ¥ 500
PB P.U.カバー・セット穴無	MAT BL ¥ 600
PB P.U.カバー・セット穴有FERNANDES文字入	MAT BL ¥ 700
JB P.U.カバー(F)穴有	IV-BL ¥ 300
JB P.U.カバー(F)穴無	MAT BL ¥ 350
JB P.U.カバー(R)穴有	IV ¥ 300
"	BL ¥ 300
JB P.U.カバー(R)穴無	MAT BL ¥ 350

エスカッション	
LGフット・タイプ(F)	IV-BL ¥ 500
"	CR ¥ 600
LGフット・タイプ(R)	IV-BL ¥ 500
"	CR ¥ 600
LGアーチド・タイプ(F)	IV-BL ¥ 500
LGアーチド・タイプ(R)	IV-BL ¥ 500
ラムピックガード用プラス・フット・タイプ1.6mm厚	CR ¥ 1,000
"	GL-BL ¥ 1,300

異径レンチ	
パイレンチ 3mm	¥ 300
パイレンチ 4mm	¥ 300
六角レンチ 5mm	¥ 150
六角レンチ 4mm	¥ 100
六角レンチ 3mm	¥ 100
六角レンチ 2.5mm	¥ 100
六角レンチ 2mm	¥ 100
六角レンチ 1.5mm	¥ 100

ノブ	
ST ボリューム・トーン・ノブ	BL-WH ¥ 200
LGスピード・ノブ	BL・GL-AM ¥ 400
"	CR ¥ 500
LGソーサー・ノブ	BL・GL-AM ¥ 400
SG ボリューム・トーン・ノブ	BL ¥ 400
FV ボリューム・トーン・ノブ	BL ¥ 400
TE/PBアルミ・ノブ平巻	CR ¥ 500
JBノブ(大)BL	¥ 300
JBノブ(小)BL	¥ 200
MGノブ	BL ¥ 400
プラスドーム・ノブ	CR ¥ 400
"	GL-BL ¥ 600
プラスドーム・ノブ(2輪2連用)	CR ¥ 800
"	GL-BL ¥ 1,000
ZO-3 ボリューム・ノブ	赤・青・黄・黒 ¥ 300

SWノブ	
レバー・スイッチ・ノブ	BL-WH ¥ 100
TEレバー・スイッチ・ノブ(穴有)	BL-WH ¥ 200
TEレバー・スイッチ・ノブ(穴無)	BL-WH ¥ 200
LGトグルスイッチ・ノブ	BL-IV-AM ¥ 100
"	CR-GL ¥ 200

エンドピン	
Fタイプ	NI ¥ 100
"	GL-BL ¥ 200
Gタイプ	AL ¥ 150
"	GL ¥ 250

ストリングガイド	
ST クラ型	NI ¥ 100
"	GL ¥ 150
ST ボタン型	NI ¥ 150
"	GL ¥ 200
ST ローラー型	CR ¥ 300
"	BL-GL ¥ 400
JB/PB ボタン型	NI ¥ 200
"	GL ¥ 300
ベース用ローラータイプ	CR ¥ 600
"	GL-BL ¥ 700

ナット	
ST 牛骨(13本用)	¥ 300
ST プラス(JB兼用)	¥ 500
ST カーボン(13本用)	¥ 400
ST(ポリアセタール)	BL-WH ¥ 500
LG 牛骨	¥ 400
LG プラス	¥ 600
LG カーボン	¥ 500
LG(ポリアセタール)	BL-WH ¥ 600
ベース用 プラス	¥ 900
ZO-3用カーボン	BL ¥ 300

スクリュー	
チューニングギア・マウント・スクリュー(12本セット)	NI ¥ 120
"	GL-BL ¥ 240
ピックガード・マウント・スクリュー(12本セット)	NI ¥ 120
"	GL-BL ¥ 240
ネックジョイント・スクリュー(FERNANDES 4穴)(4本セット)	NI ¥ 120
"	GL-BL ¥ 200
ネックジョイント・スクリュー(P-PROJECT 5穴)(4本セット)	NI ¥ 200
"	GL-BL ¥ 320
エンドピン・スクリュー(Fタイプ)用(2本セット)	NI ¥ 60
"	GL-BL ¥ 100
エンドピン・スクリュー(Gタイプ)用(2本セット)	NI ¥ 60
"	GL-BL ¥ 100
トレモロ・スプリング・ストッパー・スクリュー(2本セット)	NI ¥ 40
STトレモロ・マウント・スクリュー(6本セット)	NI ¥ 180
"	GL ¥ 300
エスカッション・マウント・スクリュー(4本セット)	NI ¥ 40
"	GL-BL ¥ 80
エスカッション・マウント・スクリュー(短)(4本セット)	NI ¥ 40
"	GL-BL ¥ 80
STピックアップ・マウント・スクリュー(穴有)(8本セット)	NI ¥ 120
"	GL-BL ¥ 180
STピックアップ・マウント・スクリュー(穴無)(8本セット)	NI ¥ 120
"	GL-BL ¥ 180
LG/LCピックアップ・マウント・スクリュー(4本セット)	NI ¥ 120
"	GL-BL ¥ 200
JB/PBピックアップ・マウント・スクリュー(4本セット)	NI ¥ 320
"	GL-BL ¥ 400

NI=ニッケル, GL=ゴールド, BL=ブラック, CR=クローム, WH=ホワイト, IV=アイボリー, MAT=ツメなし, AM=アンダー, AL=アルミ



FRT-SPRO-10-11パーツ		
FRT-SPROフルセット	CR	¥35,000
FRT-SPROフルセット	BL・GL	¥37,000
FRT-SPRO本体部セット	CR	¥30,000
FRT-SPRO本体部セット	BL・GL	¥31,500
FRT-10フルセット	CR	¥35,000
FRT-10フルセット	BL・GL・CK	¥37,000
FRT-10本体部セット	CR	¥30,000
FRT-10本体部セット	BL・GL・CK	¥31,500
サドル(SPRO用CR, 10用・11用CR)		¥ 2,500
サドル(SPRO用BL・GL, 10用・11用BL・GL・CK)		¥ 2,700
スプリングタイテン・ブロック(SPRO用, 10用・11用)		¥ 400
ブリッジサドル・ロックキングスクリュー		¥ 100
スプリング・ロックキングスクリュー(SPRO用, 10用・11用)		¥ 200
ファインチューナー・アジャストメントノブ(SPRO用, 10用・11用)		¥ 400
スタッドスクリュー(SPRO用)		¥ 400
スタッドスクリュー(10用, 11用)		¥ 500
スタッドロックキングスクリュー(10用)		¥ 100
アンカー(SPRO用, 10用, 11用)		¥ 200
ダンパー(SPRO用, 10用, 11用)		¥ 2,700
トレモロアーム(SPRO用CR, 10用・11用CR)		¥ 1,200
トレモロアーム(SPRO用BL・GL, 10用・11用BL・GL・CK)		¥ 1,400
アームトルク・スプリング(SPRO用)		¥ 100
トルクアジャストメント・スクリュー(SPRO用)		¥ 100
トルクアジャストメント・スクリュー(10用)		¥ 80
アームホルダー(10用)		¥ 1,000
アームホルダー・ロックナット(10用)		¥ 500
センターガイドボス(10用)		¥ 150
スプリング・ロックキングスクリュー(10用)		¥ 150
ロックキングナット・セット(SPRO用CR, 10用, 11用)		¥ 4,500
ロックキングナット・セット(SPRO用BL・GL, 10用・11用)		¥ 5,100
ロックキングナット・キャップ(SPRO用CR, 10用, 11用)		¥ 600
ロックキングナット・キャップ(SPRO用BL・GL, 10用・11用)		¥ 700
ロックキングナット・ベース(SPRO用CR, 10用, 11用)		¥ 1,900
ロックキングナット・ベース(SPRO用BL・GL, 10用・11用)		¥ 2,100
ロックキングナット・緩付けスクリュー(SPRO用, 10用, 11用)		¥ 50
キャップスクリュー(SPRO用, 10用, 11用)		¥ 100
スプリングテンションレバー・セット(SPRO用CR, 10用, 11用)		¥ 600
スプリングテンションレバー・セット(SPRO用BL・GL, 10用・11用)		¥ 700

#### その他のパーツ

TEJスプリング・ブッシュ	NI	¥ 100
"	SL・BL	¥ 150
ネックジョイント・プレート(FERNANDES 4φ)	CR	¥ 300
"	SL・BL	¥ 600
ネックジョイント・プレート(P-PROJECT 5φ)	CR	¥ 400
"	SL・BL	¥ 700
ネックジョイント・ブッシュ 5φ	BL	¥ 300
LGピックガード・サボイター	NI	¥ 250
"	GL	¥ 300
STピックアップ・マウント・スプリング(6本セット)		¥ 180
LGピックアップ・マウント・スプリング(4本セット)		¥ 120
バッテリー・スナッチ		¥ 300
バッテリー・ボックス FER-1(容量1+用)		¥ 1,000
バッテリー・ボックス FER-2(容量1+用)		¥ 1,000

#### ボット

ボット250K A-B		¥ 400
ボット500K A-B		¥ 400
ボット25K A		¥ 600
スイッチ付ボット250KA(ブッシュ/ブッシュ)		¥ 2,000
スイッチ付ボット500KA(ブッシュ/ブッシュ)		¥ 1,500
スイッチ付ボット25KA(ブッシュ/ブッシュ)		¥ 2,000

#### ジャック

モノラル・ジャック		¥ 200
ステレオ・ジャック		¥ 300
ダイレクトマウント・ジャック	NI	¥ 1,500
"	GL	¥ 1,800
"	BL	¥ 2,000

#### スイッチ

レバースイッチ3段		¥ 1,500
レバースイッチ5段		¥ 1,800
トグルスイッチ標準		¥ 1,300
トグルスイッチ標準 プラス		¥ 2,000
トグルスイッチ標準		¥ 1,300
ミニスイッチ 6P-ON-ON	CR	¥ 1,100
"	BL	¥ 1,300
ミニスイッチ 6P-ON-OFF-ON	CR	¥ 1,300
"	BL	¥ 1,500
ミニスイッチ 6P-ON-ON-ON	CR	¥ 1,500
"	BL	¥ 1,800
ミニトグルスイッチ ON-ON-ON	CR	¥ 1,800
"	BL	¥ 2,000

#### キャパシタ

0.001μF		¥ 150
0.022μF		¥ 150
0.047μF		¥ 150
0.1μF		¥ 150

#### ピックアップ

VH-1(Vintage Humbucker)		¥12,000
VH-2(Humbucker Hot)		¥12,000
VH-4(Humbucker Hi-Gain)		¥12,000
VH-5(Humbucker Hi-Gain)		¥ 8,000
VH-40(Humbucker for Sustainer)		¥12,000
VH-40C(Humbucker for Sustainer)		¥12,000
THS-1(Large Pole Piece Single)		¥11,000
THD-1(Large Pole Piece Humbucker)		¥13,000
FHM-2(12N,W)Humbucker Wide-Range)		¥10,000
FHM-3(14N,W)Humbucker Hi-Gain)		¥10,000
FHM-S2(12N,W)Humbucker Clear)		¥10,000
FVH-20(2S)Humbucker Classic)		¥ 8,000
FVH-20(2S)Humbucker Classic for Sustainer)		¥ 8,000
FVH-30(1S)Humbucker for Sustainer)		¥10,000
SH-1(Humbucker Hi-Gain)		¥10,000
DF-1(Humbucker Hi-Gain)		¥10,000
VS-1(Vintage ST Single)		¥ 8,000
VS-4(Vintage ST Single)		¥ 8,000
VS-200(Single for Sustainer)		¥ 8,000
DS-7(Single for Sustainer)		¥ 6,000
DS-9(Single)		¥ 8,000
VT-1N(Vintage TE Single Neck)		¥ 8,000
VT-1B(Vintage TE Single Bridge)		¥ 7,000
VFB-1(Vintage PB)		¥10,000
PS-6C2(Bright PB)		¥ 8,000
VJB-1N(Vintage JB Neck)		¥ 7,500
VJB-1B(Vintage JB Bridge)		¥ 7,500
VJB-2N(Vintage JB Neck)		¥ 8,000
VJB-2B(Vintage JB Bridge)		¥ 8,000
JB-4B2(Bright JB)		¥ 8,000
FBH-400(4strings Base)		¥10,000
RBH-60(6strings Base)		¥12,000
FMM-1(Bass Humbucker)		¥10,000
TB-1(Twin Blade Neck)		¥10,000
TB-2(Twin Blade Bridge)		¥10,000
TB-3(Twin Blade Fat)		¥10,000

#### FGIピックアップ

FGI-SH P.U. x3, 1VOL, 2TONE)		¥30,000
FGI-P2 P.U. x2, 2VOL, 1TONE)		¥22,000
FGI-SB P.U. x3, 1VOL, 2TONE)		¥28,000
FGI-2S P.U. x2, 1VOL, 1TONE)		¥20,000
FGI-H P.U. x1, 1VOL, 1TONE)		¥12,000
FGI-J P.U. x2, 2VOL, 1TONE)		¥22,000
FGI-P F.U. x1, 1VOL, 1TONE)		¥13,000
FGI-B(F.U. x1, 1VOL, 1TONE)		¥12,000
FGI-SB2-PRO P.U. x1, 1VOL, 1TONE)		¥15,000
FGI-S単体		¥ 8,000
FGI-S-D単体(TEリア用)		¥10,000
FGI-H単体		¥10,000
FGI-P単体		¥10,000
FGI-Jフロント単体		¥10,000
FGI-Jリア単体		¥10,000
FGI-B単体		¥10,000
FGI-SB2-PRO単体		¥ 2,000

#### EMGピックアップ

EMG-8		¥22,000
EMG-85		¥22,000
EMG-H		¥22,000
EMG-89		¥25,000
EMG-S Set		¥17,000
EMG-S単体		¥12,000
EMG-SA Set		¥17,000
EMG-SA単体		¥12,000
EMG-SV		¥16,000
EMG SA-SA-81		¥16,000
EMG SA-SA-85		¥16,000
EMG SA-SA-89		¥16,000
EMG-T Set		¥ 2,000
EMG-HB		¥ 2,000
EMG-P Set		¥15,000
EMG-J Set		¥12,000
EMG-PJ Set		¥ 2,000
EMG-8E P		¥15,000
EMG-8E J		¥15,000
EMG-8E DC		¥15,000
EMG-4KP		¥15,000
EMG-4KJ		¥15,000
EMG-4KDC		¥15,000

#### フースケーブ

TC-950E		¥ 9,500
SB-300E		¥ 3,000
RB-300D		¥ 3,000
TC-950BR(バッシブP.U.用)		¥ 9,500

#### サスティナー・キット

FSK-401		¥28,800
---------	--	---------

#### ZO-3パーツ

スピーカー		¥ 2,000
スピーカー・グリル		¥ 800
スピーカー・リング		¥ 300
ミニスイッチ ON-ON 3P 共通	CR	¥ 800

#### ZO-3演奏者パーツ

ミニスイッチ ON-OFF-ON 9P		¥ 1,500
9P モールド・ジャック		¥ 1,000
トレモロ・スプリング		¥ 100

#### PIE-ZCパーツ

テンション・バー	CR	¥ 600
スピーカー		¥ 2,500
スピーカー・グリル		¥ 1,000
スピーカー・リング		¥ 500
PIE-ZO用ミニスイッチ ON-ON 3P		¥ 800

#### Schaller ヘグ

MFL Mini(6in Line)	CR	¥12,000
"	GL	¥17,000
"	BL	¥15,000
M6(3/3)	CR	¥13,000
"	GL	¥19,000
"	BL	¥16,000
MFL Tri(6in Line, Mini, Top Lock Type)	CR	¥18,000
"	GL	¥25,000
"	BL	¥21,000
M6T(3/3 Large, Top Lock Type)	CR	¥18,000
"	GL	¥25,000
"	BL	¥21,000
M6LB(6in Line, Mini, Bottom Lock type)	CR	¥18,000
"	GL	¥25,000
"	BL	¥21,000
M6B(3/3 Large, Bottom Lock type)	CR	¥18,000
"	GL	¥25,000
"	BL	¥21,000
ST-GL(6in Line)	NI	¥ 8,000
ST-8K(3/3)	NI	¥10,000
"	GL	¥12,000
M4(2/2)/M4L(4in Line)	CR	¥13,000
"	GL	¥21,000
"	BL	¥17,000
BM(2/2)/BMFL(4in Line)	CR	¥13,000
"	GL	¥18,000
BMFL(4in Line, Vintage Type)	CR	¥15,000
"	GL	¥18,000

#### Schaller ブリッジ・テールピース・トレモロ

3-04(Bass Bridge)	CR	¥12,000
"	GL	¥16,000
"	BL	¥14,000
3-05(Bass Bridge)	CR	¥14,000
"	GL	¥18,000
"	BL	¥16,000
S-FRT-1	CR	¥28,000
"	GL	¥30,000
"	BL	¥30,000
YT-1(Synchronized Tremolo w/2-Stroke)	CR	¥15,000
"	GL	¥18,000
"	BL	¥17,000
NFT-1(Synchronized Tremolo w/2 Stroke)	CR	¥17,000
"	GL	¥20,000
"	BL	¥19,000

#### Schaller その他

TENSION CONTROLLER		¥ 5,000
WRENCH HOLDER	CR	¥ 1,800
"	GL	¥ 1,900
"	BL	¥ 1,800
SECURITY LOCK	CR	¥ 2,000
"	GL・BL	¥ 2,500
トレモロスプリング(3本セット)		¥ 1,200

#### ヒップシャット

GT1(Growler)	CR	¥12,000
"	GL	¥14,000
"	BL	¥13,000
GT-2(Schaller Mini)	CR	¥12,000
"	GL	¥14,000
"	BL	¥13,000
BT-1(Schaller BML)	CR	¥13,000
"	GL	¥15,000
"	BL	¥14,000
BT-2(Schaller BMFL)	CR	¥13,000
"	GL	¥15,000
"	BL	¥14,000
BT-3(Reverse BMFL TYPE)	CR	¥14,000
"	GL	¥16,000
"	BL	¥15,000
BT-4(Schaller M6)	CR	¥13,000
"	GL	¥15,000
"	BL	¥14,000
GB-7	CR	¥12,000
"	GL	¥14,000
"	BL	¥13,000

NI=ニッケル, GL=ゴールド, BL=ブラック, CR=クローム, BH=ホワイト,  
IN=アイボリー, MAT=マツダ, KM=アンバー, AL=アルミ



いま、創るプロが大いに求められています。

フェルナンデスで、培われ、  
実証されてきた高技術&高品質この確かな背景のもとに、  
ギター創りのプロフェッショナルを  
2年間で養成いたします。

# FERNANDES GUITAR ENGINEER SCHOOL

総合的な視点から見つめられた、  
高水準なギターエンジニア養成のための画期的なカリキュラム  
**ギター製作本科[2年制]・アコースティック科[2年制]**

当スクールは、従来あまり確立されていなかったプロのギターエンジニア養成を目的とし(株)フェルナンデスの全面的なバックアップのもとに設立された直営校です。当スクールでは、いずれも現在活躍中の第一線の講師陣により追求検討を重ねた結果構築された独自のカリキュラムで、2年間にわたり実施されます。完全少人数制のもと音響工学・構造学を初め、リペア技術から豊富なギター製作、さらには海外研修まで含めた人間形成の上からもバランスのとれた無駄のないカリキュラムで高水準なギターエンジニアを養成しています。



# FERNANDES GUITAR ENGINEER SCHOOL



U.S.A. NAMM Show



配線



ミュージシャンズレクチャー/  
ナム・ドナヒュー



## ●ギター製作本科

製作内容  
 デタッチャブルギター  
 デタッチャブルベース  
 セットネックギター  
 スルーネックギターorベース  
 卒業製作

## ●アコースティック科

製作内容  
 デタッチャブルギター  
 セットネックギター  
 フラットトップギター  
 (クラシック・フォーク)  
 卒業製作  
 (セミアコ・フルアコを含めた研究作品)

## ■基本カリキュラム

木工製作理論  
 塗装  
 木工リペア  
 電気リペア  
 ギター史

## ■特別カリキュラム

ミュージシャンズレクチャー  
 エンジニアズレクチャー  
 エフェクター製作  
 音響工学  
 NAMM Show  
 アメリカ研修  
 アンプ製作  
 音楽ビジネス



私はいつも“生涯ひとりのギタークラフトマンであり続けたい”と考えています。ギター創作は、その時々自分自身の感性、人格を素直なカタチとして表現してくれるからです。共に学び、共に創る、至高を目指すかぎりギター創作に終わりはありません。

学長 茶位幸信

## 略歴

昭和27年 富山大学教育学部第二中等科終了  
 昭和34年 茶位ヴァイオリン・ギター研究所設立  
 昭和52年 玉川大学において楽器製作を指導

## 元玉川大学講師



学生時代より、ヴァイオリン、ギター、ピアノ、ビオラその他各種楽器製作を手がけ、アコースティックギター、ヴァイオリン製作の分野において著名。工房でありながら、多くの種類の楽器を数多く生産しつづけている。

## 卒業後の進路

ギターアドバイザー  
 ギタークラフト&リペア  
 ギターメーカーや楽器店の企画・製作&リペアエンジニアとして、数多くの先輩達が活躍しています。

カスタムビルダー  
 カスタムギター・ショップ、メーカー開発部のエンジニアとして、また、プロミュージシャン対応のカスタムギター製作など、ミュージックシーン種別数のフィールドで活躍するエンジニアです。

ギターテクニシャン  
 プロのミュージシャンと密にマン・トゥ・マンで働き、コンサートやレコーディングなどでミュージシャンがギターに求めるコンディションをベストな状態で維持できるパートナー、それがギター・テクニシャンに与えられた役割です。

## スクール見学 DAY

当スクールのもっと詳しい内容や設備など、実際にご覧になりたい方の為に「スクール見学DAY」を設けています(原則として土曜日)。ご希望の方は、予め電話で来校日をご予約の上、お越しください。

03-3565-3830

## テレフォンダイヤルQ&A

当スクールに関するお問い合わせ、ご相談・スクール見学など何でもお受けいたします。どうぞお気軽に下記までご連絡ください。詳しい資料をお送りします。

03-3565-3866

学校案内・出願書類をご希望の方は、(住所・氏名・年令(学年)・電話番号とご希望の資料を明記の上、下記宛ハガキでお申し込みください。  
 <申込先>

〒161-0033 東京都新宿区下落合3-12-27  
 フェルナンデス・ギターエンジニアスクール事務局CT係



製作理論



木工作業/ブリッジギター



アンプ製作



木工作業/アコースティックギター



塗装作業



アンプ製作



# 1年間保証

フェルナンデス商品は、厳格な検査を経て出荷されていますが、ご使用中万一製造上の不備によって故障が発生した場合のアフターサービスです。保証期間は1年間、期限を過ぎた場合は有料となりますが、アフターサービスは完璧です。また、改造などのご相談は、リペアサービス03(3565)3556へどうぞ。

## フェルナンデスリペアサービスのご案内

### ■サウスポーギターについて

下記の機種については、左用の生産をしております。ただし、常時生産しておりませんので機種によっては在庫のない場合があります。その場合、目安としては約3カ月~4カ月の納期が必要となります。定価は、本体定価の20%アップです。

FRB-40	¥48,000	FGZ-400	¥48,000
ZO-3	¥32,160	FRB-40M	¥48,000
PIE-ZO	¥47,760	FR-40	¥48,000

### ■パーツ変更について

	木工加工を必要とするパーツの変更	木工加工を必要としないパーツの変更
ギター 購入前		基本的には、一本単位の特注となりますので、見積金額を確認の上、オーダーをしていただくようお願いいたします。
ギター 購入後	シングルP.U.をハムバッキングP.U.に変更したり、回路変更などの場合、内容により料金が異なります。フェルナンデス・リペアサービスにご相談ください。なお、購入後の場合パーツが新品でも下取りはいたしておりません。	ピックガードやノブ、ブリッジ、ペグなどパーツの変更は、ご希望パーツを購入していただきます。フェルナンデス・リペアサービスがパーツ交換する場合は、技術料金が必要となります。なお、パーツが新品の場合でも、下取りはいたしておりません。

### ■MUSICIAN'S MODELの特注について

MUSICIAN'S MODELについては購入前の特注・改造等、一切受け付けておりませんので、予めご了承下さい。

■特注ギター、改造、カラー特注などについてのご相談は……。

**TOKYO 03(3565)3556**

**OSAKA 06(6458)2710**

●なお塗装の性質上、カラーサンプルと若干異なりますのであらかじめご了承ください。

※FERNANDES, BURNY, FERNANDES SUSTAINER, ZO-3, HIWATT, ORANGE SONIC, BLUE SONICは、(株)フェルナンデスの登録商標です。  
※DOD, Big Tech, WharfedaleはDOD社の商標です。



# FERNANDES COLOR CHART

	FR				FRB				JB		ULJP		FGZ		APG		PB								
	FR-100S	FR-155S	FR-100S	FR-85	FR-55S	FR-40	FR-40H	FRB-105	FRB-95	FRB-85	FRB-55M	FRB-40M	FRB-55	FRB-40	JB-95F	JB-45F	RJB-380	RJB-360	FGZ-550S	FGZ-400	APG-160	APG-85	APG-55	PJB-45	
3SB	ストーン・サンバースト																								
VN	ヴァンテージ・ナチュラル																								
PEB	ビーチ・バースト																								
DLB	ドルフィン・ブルー																								
2SB	ストーン・サンバースト																								
TBL	トランスベアレント・ゴールド																								
TBL	トランスベアレント・ブルー																								
MDB	ミスティック・プラチナ・バースト																								
TS	タバコ・サンバースト																								
N	ナチュラル																								
STR	シーブルー・レッド																								
STB	シーブルー・ブルー																								
SBL	シーブルー・ブラック																								
BLK	ブラック																								
RED	レッド																								
CIN	シナモン																								
PTR	ピューター																								
MTB	メタリック・ブルー																								
TRQ	ターコイズ																								
SBG	サファイアブルー・グラデーション																								
VRC	バーミリオンレッド・グラデーション																								
RBC	ロイヤルブルー・グラデーション																								
VNB	ヴァンテージ・メタリック・ブルー																								
EG	エメラルド・グリーン																								
ON	オイル・ナチュラル																								
SBS	シーブルー・ブラック・サンバースト																								
SW	スノー・ホワイト																								
CAR	キャンディ・アップル・レッド																								
AMB	アンバー・バースト																								
TAM	トランスベアレント・アンバー																								
TBK	トランスベアレント・ブラック																								
WB	ウォーン・ブラウン																								
HBU	ホット・ブルー																								
HRD	ホット・レッド																								
HBL	ホット・ブラック																								
PL	パール・ラベンダー																								
PP	パール・ピンク																								
PS	パール・スカイ																								

# BURNY COLOR CHART

	RLG					RLC				PLC	RSA,RFA		RSG,RV		RVB				
	RLG-90	RLG-65S	RLG-58K	RLG-55S	RLG-45	RLG-45Z	RLC-100	RLC-65S	RLC-58K	RLC-55S	RLC-45	PLC-45	RSA-100	RSA-55	RFA-65	RSG-45	RV-70	RVB-85	
VCS	ヴァンテージ・チェリー・サンバースト																		
VLD	ヴァンテージ・レモンドロップ																		
VGT	ヴァンテージ・ゴールドトップ																		
BLK	ブラック																		
SW	スノー・ホワイト																		
STB	シーブルー・ブルー																		
STR	シーブルー・レッド																		
CW	クリーム・ホワイト																		
CS	チェリー・サンバースト																		
VF	バイオリン・フィニッシュ																		
CR	チェリー・レッド																		
BS	ブラウン・サンバースト																		
VN	ヴァンテージ・ナチュラル																		
JY	ジュニア・イエロー																		
HSB	ヘリテージ・サンバースト																		
PL	パール・ラベンダー																		
PP	パール・ピンク																		
PS	パール・スカイ																		
PLB	プラキット・バースト																		
NTR	メタリック・レッド																		
NTR	メタリック・ブルー																		
CBR	クラシック・ブラウン																		



# FERNANDES

## 株式会社フェルナンデス

東京：〒161-0030 東京都新宿区下落合2-14-26 TEL.03(3950)8141(代) FAX.03(3950)1281

大阪：〒531-0071 大阪市北区中津6-9-9 TEL.06(9456)2245(代) FAX.06(9456)3421

[Home Page] <http://www.fernandes.co.jp/>

※カタログに表示されている価格には、消費税は含まれておりません。

※写真のカラーは印刷の都合上、実際の商品と色調が多少違うことがあります。

※本カタログの仕様は、改良のため変更する場合があります。

※掲載されている写真は、ミュージシャンもしくは所属事務所からの許諾を得たため、無断転載・複製使用を禁じます。

©FERNANDES CO., LTD. AUG 2004. PRINTED IN JAPAN.

