



**TÜRK STANDARDI**  
TURKISH STANDARD

**TS 825**  
Aralık 2013

ICS 91.120.10

---

**BİNALARDA ISI YALITIM KURALLARI**

Thermal insulation requirements for buildings

---

**TÜRK STANDARDLARI ENSTİTÜSÜ**  
Necatibey Caddesi No.112 Bakanlıklar/ANKARA

- Bugünkü teknik ve uygulamaya dayanılarak hazırlanmış olan bu standardın, zamanla ortaya çıkacak gelişme ve değişikliklere uydurulması mümkün olduğundan ilgililerin yayınları izlemelerini ve standardın uygulanmasında karşılaştıkları aksaklıkları Enstitümüze iletmelerini rica ederiz.
- Bu standardı oluşturan İhtisas Grubu üyesi değerli uzmanların emeklerini; tasarılar üzerinde görüşlerini bildirmek suretiyle yardımcı olan bilim, kamu ve özel sektör kuruluşları ile kişilerin değerli katkılarını şükranla anarız.



### **Kalite Sistem Belgesi**

İmalât ve hizmet sektörlerinde faaliyet gösteren kuruluşların sistemlerini TS EN ISO 9000 Kalite Standardlarına uygun olarak kurmaları durumunda TSE tarafından verilen belgedir.



### **Türk Standardlarına Uygunluk Markası (TSE Markası)**

TSE Markası, üzerine veya ambalajına konulduğu malların veya hizmetin ilgili Türk Standardına uygun olduğunu ve mamulle veya hizmetle ilgili bir problem ortaya çıktığında Türk Standardları Enstitüsü'nün garantisi altında olduğunu ifade eder.



### **Kritere Uygunluk Belgesi (TSEK Markası Kullanma Hakkı)**

Kritere Uygunluk Belgesi; Türk Standardları bulunmayan konularda firmaların ürünlerinin ilgili uluslararası standartlar, benzeri Türk Standardları, diğer ülkelerin milli standartları, teknik literatür esas alınarak Türk Standardları Enstitüsü tarafından kabul edilen Kalite Faktör ve Değerlerine uygunluğunu belirten ve akdedilen sözleşme ile TSEK Markası kullanma hakkı verilen firma adına düzenlenen ve üzerinde TSEK Markası kullanılacak ürünlerin ticari Markası, cinsi, sınıfı, tipi ve türünü belirten geçerlilik süresi bir yıl olan belgedir.

## **DİKKAT!**

TS işareti ve yanında yer alan sayı tek başına iken (TS 4600 gibi), mamulün Türk Standardına uygun üretildiğine dair üreticinin beyanını ifade eder. **Türk Standardları Enstitüsü tarafından herhangi bir garanti söz konusu değildir.**

*Standardlar ve standardizasyon konusunda daha geniş bilgi Enstitümüzden sağlanabilir.*

**TÜRK STANDARDLARININ YAYIN HAKLARI SAKLIDIR.**

## Ön söz

- Bu standard, Türk Standardları Enstitüsü'nün Mühendislik Hizmetleri İhtisas Kurulu'na bağlı TK30 Enerji ve Enerji Sistemleri Teknik Komitesi'nce TS 825: 2008 + T1: 2009 + T2: 2009'un revizyonu olarak hazırlanmış ve sonra TSE Teknik Kurulu'nun 18 Aralık 2013 tarihli toplantısında Türk Standardı olarak kabul edilerek yayımına karar verilmiştir.
- Bu standardın daha önce yayımlanmış bulunan baskıları geçersizdir.
- Bu standardın hazırlanmasında, milli ihtiyaç ve imkanlarımız ön planda olmak üzere, milletlerarası standartlar ve ekonomik ilişkilerimiz bulunan yabancı ülkelerin standartlarındaki esaslar da gözönünde bulundurularak; yarar görülen hallerde, olabilen yakınlık ve benzerliklerin sağlanmasına ve bu esasların, ülkemiz şartları ile bağdaştırılmasına çalışılmıştır.
- Bu standard son şeklini almadan önce; bilimsel kuruluşlar, üretici/ imalatçı ve tüketici durumundaki konunun ilgilileri ile gerekli işbirliği yapılmış ve alınan görüşlere göre olgunlaştırılmıştır.
- Bu standardda kullanılan bazı kelime ve/veya ifadeler patent haklarına konu olabilir. Böyle bir patent hakkının belirlenmesi durumunda TSE sorumlu tutulamaz.

## İçindekiler

<b>0</b>	<b>Giriş</b> .....	<b>1</b>
<b>1</b>	<b>Kapsam</b> .....	<b>1</b>
<b>2</b>	<b>Atıf yapılan standartlar</b> .....	<b>2</b>
<b>3</b>	<b>Terimler ve tarifler</b> .....	<b>4</b>
3.1	Aylık ısıtma enerjisi ihtiyacı ( $Q_{i,ay}$ ) .....	4
3.2	Yıllık ısıtma enerjisi ihtiyacı ( $Q_{i,yıl}$ ) .....	4
3.3	Binanın özgül ısı kaybı ( $H$ ) .....	4
3.4	Aylık ortalama dış ortam sıcaklığı ( $\theta_e$ ).....	4
3.5	Aylık ortalama iç ortam sıcaklığı ( $\theta_i$ ).....	4
3.6	Binanın iç ısı kazançları ( $\phi_i$ ) .....	4
3.7	Güneş enerjisi kazançları ( $\phi_s$ ) .....	4
3.8	Kazanç kullanım faktörü ( $\eta$ ) .....	4
3.9	Bina kullanım alanı ( $A_n$ ).....	4
3.10	Binanın ısıtılan brüt hacmi ( $V_{brüt}$ ) .....	4
3.11	Binanın ısı kaybeden yüzeylerinin toplam alanı ( $A_{top}$ ) .....	4
3.12	$A_{top} / V_{brüt}$ oranı .....	4
3.13	Tek hacimli bina .....	4
3.14	Birden fazla hacimli bina.....	4
3.15	Semboller ve birimler .....	5
<b>4</b>	<b>Genel açıklamalar</b> .....	<b>6</b>
4.1	Binanın ısıtma enerjisi ihtiyacını etkileyen faktörler .....	7
4.2	Yıllık ısıtma enerjisi ihtiyacı sınır değerleri .....	7
4.3	Özel hükümler .....	8
<b>5</b>	<b>Hesap metodu</b> .....	<b>9</b>
5.1	Temel bilgiler .....	9
5.2	Genel bilgiler .....	12
<b>6</b>	<b>Hesap raporu</b> .....	<b>19</b>
6.1	Birimler .....	19
6.2	Hesap raporu.....	19
<b>Ek A</b>	.....	<b>33</b>
<b>Ek B</b>	.....	<b>35</b>
<b>Ek C</b>	<b>- Bütün derece gün bölgeleri için hesaplamalarda kullanılacak olan ortalama aylık güneş ışınımı şiddeti değerleri [<math>W/m^2</math>]</b> .....	<b>36</b>
<b>Ek D</b>	<b>- İllere göre derece gün bölgeleri</b> .....	<b>37</b>
<b>Ek E</b>	<b>- Yapı malzeme ve bileşenlerinin birim hacim kütleleri, ısı iletkenlik hesap değeri (<math>\lambda_h</math>) ve su buharı difüzyon direnç faktörü (<math>\mu</math>)</b> .....	<b>38</b>
<b>Ek F</b>	<b>- Yapı elemanlarından buhar geçişinin tahkiki ve sınırlandırılması</b> .....	<b>55</b>
<b>Ek G</b>	<b>- İllerin ve bazı ilçelerin aylık ortalama bağıl nem oranları (%)</b> .....	<b>71</b>
<b>Ek G'nin devamı</b>	.....	<b>72</b>
<b>Ek G'nin devamı</b>	.....	<b>73</b>
<b>Ek H</b>	.....	<b>74</b>
<b>Ek I</b>	<b>- (Bilgi için) - Binanın özgül ısı kaybı hesaplama çizelgesi</b> .....	<b>76</b>
<b>Ek J</b>	<b>- (Bilgi için) - Yıllık ısıtma enerjisi ihtiyacı hesaplama çizelgesi</b> .....	<b>77</b>
<b>Ek K</b>	<b>- (Bilgi için) - Derece gün bölgelerine göre illerimiz</b> .....	<b>78</b>
<b>Kaynaklar</b>	.....	<b>79</b>

## Binalarda ısı yalıtım kuralları

### 0 Giriş

Bu standardın amacı, ülkemizdeki binaların ısıtılmasında kullanılan enerji miktarlarını sınırlamak, enerjiden tasarruf etmek ve net ısıtma enerjisi ihtiyacının hesaplanması sırasında kullanılacak standart hesap metodu ve değerlerini belirlemektir. Bu standard ayrıca aşağıdaki amaçlarla da kullanılabilir. Binanın enerji performansını hesaplamak için TS EN ISO 13790 standardı uygulanmalıdır.

- Bu standardda açıklanan hesap metodunu ve verilen değerleri, yeni yapılacak bir binaya ait çeşitli mimari tasarım seçeneklerine uygulayarak, ısıtma enerjisi tüketiminde tasarruf sağlayacak optimum mimari tasarım seçeneğini belirlemek,
- Mevcut binaların net ısıtma enerjisi tüketimlerini belirlemek,
- Mevcut bir bina için hazırlanmış olan yenileme projesi uygulanmaya başlanmadan önce, uygulanabilecek enerji tasarruf tedbirlerinin sağlayacağı tasarruf miktarlarını belirlemek,
- Mevcut yapı stokunu temsil edebilecek muhtelif binaların ısıtma enerjisi ihtiyacını hesaplayarak, bina sektöründe gelecekte ihtiyaç duyulacak olan ısıtma enerjisi miktarını ülke ölçeğinde tahmin etmek.

### 1 Kapsam

Bu standard, binalarda net ısıtma enerjisi ihtiyaçlarını hesaplama kurallarına ve binalarda izin verilebilir en yüksek ısıtma enerjisi kayıp değerlerinin belirlenmesine daırdır. Binaların ısıtılması ve soğutulması için gerekli enerji ihtiyaçlarının hesaplanması için basit (saatlik), aylık (mevsimsel) ve dinamik simülasyon olarak tanımlanan alternatif metodlar ise TS EN ISO 13790 standardında verilmiştir.

**Yeni yapılacak olan binalar** : Bu standard, yeni inşa edilecek binaların ısıtma enerjisi ihtiyacını hesaplama kurallarını, izin verilebilecek en yüksek ısı kaybı değerlerini ve hesaplama ile ilgili bilgilerin sunuş şeklini kapsar. Bu kurallar pasif güneş enerjisi sistemlerini ihtiva eden binalarda kullanılamaz.

**Mevcut binalar** : Mevcut binaların tamamında veya bağımsız bölümlerinde yapılacak olan kapsamlı tamir, tadil ve eklemelerde, bölümler için yapılacak olan uygulamalarda bu standardda verilen ısıl geçirgenlik katsayılarına (Ek A Madde A 3) eşit ya da daha küçük değerlerin sağlanması bakımından uyulmalıdır.

Standardda tanımlanan hesap metodunun kullanılması sırasında gerekli olan bazı bilgiler (yoğuşma hesabı dâhil), ekler hâlinde (Ek A - Ek J) standardın sonuna eklenmiştir.

Bu standard aşağıda belirtilen binalarda uygulanır:

- Konutlar,
- Yönetim binaları,
- İş ve hizmet binaları,
- Otel, motel ve lokantalar,
- Öğretim binaları,
- Tiyatro ve konser salonları,
- Kışlalar,
- Ceza ve tutuk evleri,
- Müze ve galeriler,
- Hava limanları,
- Hastaneler,
- Kapalı yüzme havuzları,
- İmalât ve atölye mahalleri,
- Genel kullanım amaçları dolayısıyla iç sıcaklıkları asgari 15 °C olacak şekilde ısıtılan iş yerleri ile endüstri ve sanayi binaları,
- Yukarıda belirtilen amaçların birkaçına yönelik olarak veya bunlara benzer amaçlarla ortak kullanılan binalar.

**Not** - Bu standardda, yıllık ısıtma enerjisi ihtiyacının hesabında kullanılacak olan; binaların iç sıcaklık değerleri Ek B Madde B.1, dış sıcaklık değerleri Ek B Madde B.2, illerin bulunduğu derece gün bölgeleri ise Ek D'de verilmiştir.

## 2 Atıf yapılan standard ve/veya dokümanlar

Bu standardda diğer standartlara atıf yapılmaktadır. Bu atıflar metin içerisinde uygun yerlerde belirtilmiş ve aşağıda liste halinde verilmiştir.

TS No	Türkçe adı	İngilizce adı
TS 64-2 EN 622-2:2005	Lif levhalar - Özellikler – Bölüm 2: Sert levhaların özellikleri	Fibreboards - Specifications - Part 2: Requirements for hardboards
TS 64-3 EN 622-3:2005	Lif Levhalar - Özellikler - Bölüm 3: Orta sert levhaların özellikleri	Fibreboards - Specifications - Part 3: Requirements for medium boards
TS EN 771-3:2011	Kâgir birimler - Özellikler - Bölüm 3: Beton kâgir birimler (Yoğun ve hafif agregalı)	Specification for masonry units - Part 3: Aggregate concrete masonry units (Dense and lightweight aggregates)
TS 500:2000	Betonarme yapıların tasarım ve yapım kuralları	Requirements for design and construction of reinforced concrete structures
TS 1047:1982	Kontrtablalar-Genel amaçlar için - Soyma plakalı	Blockboards For General Purposes-With Rotary Cut Veneer
TS EN 520+A1	Alçı levhalar - Tarifler, gerekler ve deney yöntemleri	Gypsum plasterboards - Definitions, requirements and test methods
TS 2164:1983	Kalorifer tesisatı projelendirme kuralları	Principles For the Prefaration of the Projects of the Central Heating Systems
TS 2902:1990	Sırlı tuğlalar	Ceramic Glazed Structural Clay Facing Tile, Eacing Brick and Solid Masonry Units
TS 3234:1978	Bimsbeton yapım kuralları, karışım hesabı ve deney metotları	Mining, Placing, Curing, Mix Design and Methods of Testing of Pumice Concret
TS 3482:1988	Yonga levhaları - Dik yongalı	Particle boards-Extruded boards
TS 3649:1982	Perlitli ısı yalıtımı betonu – Yapım - Uygulama kuralları ve deney metodları	Rules for Marking and Testing Perlite Aggregate Insulating Concrete
TS EN 771-1:2012	Kâgir birimler – Özellikler - Bölüm 1: Kil kâgir birimler (tuğlalar)	Specification for masonry units - Part 1: Clay masonry units
TS 10981:1993	Plastikler - Sert köpük plastikler - Binaların ısı yalıtımı için püskürtmeyle uygulanan poliüretan köpük	Cellular plastics, Rigid - spray -Applied polyurethane foam for thermal insulation of buildings - Specification
TS EN 12859:2011	Alçı bloklar - Tarifler, gerekler ve deney yöntemleri	Gypsum blocks - Definitions, requirements and test methods
TS EN 771-2:2011	Kâgir birimler - Özellikler - Bölüm 2: Kireç kumtaşı kâgir birimler	Specification for masonry units - Part 2: Calcium silicate masonry units
TS EN 13162:2010	Isı yalıtım ürünleri - Binalarda kullanılan – Fabrika yapımı mineral yün (MW) ürünler – Özellikler	Thermal insulation products for buildings - Factory made mineral wool (MW) products - Specification
TS EN 13170:2010	Isı Yalıtım Mamülleri - Binalar için - Fabrika yapımı genişletilmiş meşe mantarı levhaları (ICB) - Özellikler	Thermal insulation products for buildings - Factory made products of expanded cork (ICB) - Specification
TS 1114 EN 13055-1:2004	Hafif agregalar - Bölüm 1: Beton, harç ve şerbette kullanım için	Lightweight aggregates – Part 1: Lightweight aggregates for concrete, mortar and grout
TS 4645 EN 636:2005	Kontrplâk - Özellikler	Plywood - Specifications
TS EN 13163:2002	Isı yalıtım mamülleri - Binalar için - Fabrikasyon olarak imâl edilen mamüller - Genleştirilmiş polistiren (EPS) - Özellikler	Thermal insulation products for buildings-Factory made products of expanded polystrene (EPS)- Specification
TS EN 13164:2010	Isı yalıtım mamülleri - Binalar için - Fabrikasyon olarak ekstrüzyonla imal edilen polistiren köpük (XPS) - Özellikler	Thermal insulation products for buildings-Factory made products of extruded polystrene foam (ZPS) specifications
TS EN 520+A1:2010	Alçı levhalar - Tarifler, gerekler ve deney yöntemleri	Gypsum plasterboards - Definitions, requirements and test methods
TS EN 309:2008	Yonga levhalar - Tarif ve sınıflandırma	Particleboards - Definition and classification

TS No	Türkçe adı	İngilizce adı
TS EN 771-4:2011	Kâgir birimler - Özellikler - Bölüm 4: Gazbeton kâgir birimler	Specification for masonry units - Part 4: Autoclaved aerated concrete masonry units
TS EN 998-1:2011	Kâgir harcı - Özellikler - Bölüm 1: Kaba ve ince sıva harcı	Specification for mortar for masonry - Part 1: Rendering and plastering mortar
TS EN 998-2:2011	Kâgir harcı - Özellikler - Bölüm 2: Kâgir harcı	Specification for mortar for masonry - Part 2: Masonry mortar
TS EN 12088:2002	Isı yalıtım malzemeleri - Binalar için - Daldırma metoduyla uzun süreli difüzyona bağlı su absorpsiyonunun tayini	Thermal insulating products for building applications-Determination of long term water absorption by diffusion
TS EN 12086:2002	Isı yalıtım malzemeleri - Isı yalıtım malzemeleri - Binalar için - su buharı geçirgenlik özelliklerinin tayini	Thermal insulating products for building applications-Determination of long term water absorption by immersion
TS EN ISO 12572:2001	Binalarda kullanılan malzemelerin ve ürünlerin higrotermal performansı - Su buharı aktarımı özelliklerinin belirlenmesi	Hygrothermal performance of building materials and products - Determination of water vapour transmission properties (ISO 12572:2001)
TS EN ISO 10211:2009	Bina yapılarında ısı köprüler - Isı akışları ve yüzey sıcaklıkları - Ayrıntılı hesaplama yöntemleri	Thermal bridges in building construction - Heat flows and surface temperatures - Detailed calculations
TS EN ISO 14683:2009	Bina inşaatı - Isıl köprüler - Lineer ısı geçirgenlik - Basitleştirilmiş metod ve hatasız değerler	Thermal bridges in building construction-Linear thermal transmittance- Simplified method and default values
TS EN ISO 6946:2012	Yapı bileşenleri ve yapı elemanları - Isıl direnç ve ısı geçirgenlik - Hesaplama yöntemi	Building components and building elements - Thermal resistance and thermal transmittance - Calculation method
tst EN ISO 13790	Binaların enerji performansı – Mekân ısıtması ve soğutulması için enerji kullanımının hesaplanması	Energy performance of buildings - Calculation of energy use for space heating and cooling
TS EN 12369-1:2005	Ahşap esaslı levhalar - Yapısal amaçlı tasarım için karakteristik değerler - Bölüm 1: OSB, yonga levhalar ve lif levhalar	Wood-based panels – Characteristic values for structural design – Part 1: OSB, particleboards and fibreboards
TS EN 13165:2010	Isı yalıtım mamulleri - Binalar için - Fabrikasyon olarak imal edilen sert poliüretan köpük (PUR)-Özellikler	Thermal insulation products for buildings - Factory made rigid polyurethane foam (PUR) products - Specification
TS EN 13167:2010	Isı yalıtım ürünleri - Binalarda kullanılan - Fabrika yapımı cam yünü ürünleri - Özellikler	Thermal insulation products for buildings - Factory made cellular glass (CG) products - Specification
TS EN 13168:2010	Isı yalıtım mamulleri - Binalarda kullanılan - Fabrika yapımı rende yongası (WW) mamulleri - Özellikler	Thermal insulation products for buildings - Factory made wood wool (WW) products - Specification
TS EN 13171:2010	Isı yalıtım mamulleri - Binalarda kullanılan - Fabrika yapımı odun lifli (WF) mamulleri - Özellikler	Thermal insulation products for buildings - Factory made wood fibre (WF) products - Specification
TS EN 771-1:2012	Kâgir birimler - Özellikler - Bölüm 1: Kil kâgir birimler (tuğlalar)	Specification for masonry units - Part 1: Clay masonry units
TS EN 771-3:2011	Kâgir birimler - Özellikler - Bölüm 3: Beton kâgir birimler (Yoğun ve hafif agregalı)	"Specification for masonry units - Part 3: Aggregate concrete masonry units (Dense and lightweight aggregates)"
TS EN 14316-1:2006	Isı yalıtım malzemeleri - Binalar için - Genleştirilmiş perlitten (EP) yerinde yapılan ısı yalıtımı - Bölüm 1: Bağlı ve gevşek dolgulu malzemelerin yerleştirilme öncesi özellikleri	Thermal insulation products for buildings - In-situ thermal insulation formed from expanded perlite (EP) products - Part 1: Specification for bonded and loose-fill products before installation
TS EN 13169:2010	Isı yalıtım malzemeleri – Binalar için – Genleştirilmiş perlitten fabrikada imâl edilmiş mamuller (epb) – Özellikler	Thermal insulation products for buildings – factory made products of expanded perlite (epb) - specification

### 3 Terimler ve tarifler

#### 3.1 Aylık ısıtma enerjisi ihtiyacı ( $Q_{1,ay}$ )

Isıtma sisteminden ısıtılan ortama bir ay içinde verilmesi gereken ısı enerjisi miktarı.

#### 3.2 Yıllık ısıtma enerjisi ihtiyacı ( $Q_{1,yıl}$ )

Isıtma sisteminden ısıtılan ortama bir yıl içinde verilmesi gereken ısı enerjisi miktarı.

#### 3.3 Binanın özgül ısı kaybı ( $H$ )

İç ve dış ortamlar arasında 1 K sıcaklık farkı olması durumunda, binanın dış kabuğundan iletim, havalandırma ve işinim yolu ile birim zamanda kaybedilen ısı enerjisi miktarı.

#### 3.4 Aylık ortalama dış ortam sıcaklığı ( $\theta_e$ )

Dış sıcaklığın aylık ortalama değeri.

#### 3.5 Aylık ortalama iç ortam sıcaklığı ( $\theta$ )

İç sıcaklığın aylık ortalama değeri.

#### 3.6 Binanın iç ısı kazançları ( $\phi_i$ )

Binanın ısıtma sistemine ilaveten, ısıtılan ortam içinde bulunan ısı kaynaklarından, ısıtılan ortama birim zamanda yayılan ısı enerjisi miktarı.

#### 3.7 Güneş enerjisi kazançları ( $\phi_s$ )

Isıtılan ortama birim zamanda, doğrudan ulaşan güneş enerjisi miktarı.

#### 3.8 Kazanç kullanım faktörü ( $\eta$ )

İç ısı kazançları ve güneş enerjisi kazançları toplamının ortamın ısıtılmasına olan katkı oranı.

#### 3.9 Bina kullanım alanı ( $A_n$ )

Binanın net kullanım alanı.

#### 3.10 Binanın ısıtılan brüt hacmi ( $V_{brüt}$ )

Binanın ısı kaybeden yüzeylerini çevreleyen ve dış kabuğun ölçülerine göre hesaplanan hacim.

#### 3.11 Binanın ısı kaybeden yüzeylerinin toplam alanı ( $A_{top}$ )

Dış duvar, tavan, taban/döşeme, pencere, kapı vb. ısı kaybeden yapı bileşenlerinin dış ölçülere göre bulunan yüzey alanlarının toplamı.

#### 3.12 $A_{top} / V_{brüt}$ oranı

Isı kaybeden toplam yüzey alanının ( $A_{top}$ ), yapının ısıtılan brüt hacmine ( $V_{brüt}$ ) oranı.

#### 3.13 Tek hacimli bina

Binanın tamamı için ortalama tek bir iç sıcaklık alınarak hesaplama yapılması hâlinde kullanılan bina tanımlanması.

#### 3.14 Birden fazla hacimli bina

Binanın farklı amaçlarla kullanılan birden fazla hacimli bölümlerindeki iç sıcaklık ortalamalarının ayrı ayrı bulunması ve binanın her bir bölümü için ayrı ısıtma enerjisi ihtiyacı hesaplamasının yapılması durumu için kullanılan bina.



## 3.15 Semboller ve birimler

Sembol	Açıklama	Birim
$\rho$	Havanın yoğunluğu	kg/m <sup>3</sup>
$\beta$	Fanların çalıştığı, zaman oranı	-
$\mu$	Su buharı difüzyon direnç katsayısı	-
$\varphi$	Bağıl nem	- %
$\eta$	Verim, kazanç kullanım faktörü	-
$\lambda_h$	Isıl iletkenlik hesap değeri (23 °C ortam sıcaklığı ve % 80 bağıl nem şartlarında sabit kütleyle ulaşılan numunelerle yapılan ölçüm sonucu elde edilen ısıl iletkenlik değeri.)	W/mK
$\phi_{s,ay}$	Aylık ortalama güneş enerjisi kazancı	W
$\phi_{i,ay}$	Aylık ortalama iç ısı kazancı	W
$\eta_v$	Havadan havaya ısı geri kazanım sisteminin verimi	-
$1/U$	Yapı bileşeninin toplam ısıl geçirgenlik direnci	m <sup>2</sup> K/W
$R, 1/\Lambda$	Isıl geçirgenlik direnci	m <sup>2</sup> K/W
$R_{se}$	Dış yüzey ısıl direnci	m <sup>2</sup> .K/W
$R_{si}$	İç yüzey ısıl direnci	m <sup>2</sup> K/W
$h_c$	Taşıma katsayısı	(W/ m <sup>2</sup> .K)
$h_r$	Işınım katsayısı	(W/ m <sup>2</sup> .K)
$A$	Yapı elemanlarının toplam alanı	m <sup>2</sup>
$A_D$	Dış duvar alanı	m <sup>2</sup>
$A_d$	Dış hava ile temas eden tabanın/döşemenin alanı	m <sup>2</sup>
$A_{dsic}$	Düşük sıcaklıklardaki iç ortamlar ile temas eden yapı elemanlarının alanı	m <sup>2</sup>
$A_i$	i yönündeki toplam pencere alanı	m <sup>2</sup>
$A_n$	Bina kullanım alanı	m <sup>2</sup>
$A_p$	Pencere alanı	m <sup>2</sup>
$A_T$	Tavan alanı	m <sup>2</sup>
$A_t$	Zemine oturan taban/döşeme alanı	m <sup>2</sup>
$A_{top}$	Binanın ısı kaybeden yüzeylerinin toplam alanı	m <sup>2</sup>
$c$	Havanın özgül ısı	J/kgK
$d$	Yapı bileşeninin kalınlığı	m
$e$	Mekanik havalandırma hesabında kullanılacak olan bina durum katsayısı	-
$f$	Mekanik havalandırma hesabında kullanılacak olan yüzey katsayısı	-
$g_{\perp}$	Laboratuvar şartlarında ölçülen ve yüzeye dik gelen ışın için güneş enerjisi geçirme faktörü	-
$g_{i,ay}$	i yönündeki saydam elemanların güneş enerjisi geçirme faktörü	-
$H$	Binanın özgül ısı kaybı	W/K
$H_v$	Havalandırma yoluyla gerçekleşen ısı kaybı	W/K
$H_T$	İletim ve taşıma yoluyla gerçekleşen ısı kaybı	W/K
$\dot{I}$	Difüzyon akış yoğunluğu	kg/m <sup>2</sup> h
$I_{i,ay}$	i yönünde dik yüzeylere gelen aylık ortalama güneş ışınımı şiddeti	W/m <sup>2</sup>
$KKO_{ay}$	Kazanç / kayıp oranı	-
$n_{50}$	İç ve dış ortamlar arasında 50 Pa basınç farkı varken hava değişim oranı	-
$n_h$	Hava değişim oranı	h <sup>-1</sup>
$p$	Kısmi su buharı basıncı	Pa
$p_d$	Yapı bileşeninin dış yüzeyiyle temas hâlinde olan havanın içindeki su buharının kısmi basıncı	Pa
$p_i$	Yapı bileşeninin oda içindeki yüzeyiyle temas hâlinde olan havadaki su buharının kısmi basıncı	Pa
$p_s$	T sıcaklığındaki, doymuş su buharı basıncı	Pa
$p_{sw}$	Doymuş su buharı basıncı	Pa
$q$	Isı akısı	W/m <sup>2</sup>
$Q_{ay}$	Aylık ısıtma enerjisi ihtiyacı	Joule
$Q_{yıl}$	Yıllık ısıtma enerjisi ihtiyacı	Joule
$r_{i,ay}$	i yönünde saydam yüzeylerin aylık ortalama gölgelenme faktörü	-
$t$	Zaman, 2 592 000 s (saniye olarak bir ay = 86400 s x 30 gün)	s

Sembol	Açıklama	Birim
$\theta_e$	Aylık ortalama dış ortam sıcaklığı	°C
$\theta$	Aylık ortalama iç ortam sıcaklığı	°C
$\theta_{yd}$	Dış yüzey sıcaklığı	°C
$\theta_{yi}$	İç yüzey sıcaklığı	°C
$\theta_{yi, en\ düşük}$	Kabul edilebilir en düşük iç yüzey sıcaklığı	°C
U	Yapı bileşeninin ısıl geçirgenlik katsayısı	W/m <sup>2</sup> .K
U <sub>d</sub>	Dış hava ile temas eden tabanın ısıl geçirgenlik katsayısı	W/m <sup>2</sup> K
U <sub>b</sub>	Dış duvarın ısıl geçirgenlik katsayısı	W/m <sup>2</sup> K
U <sub>dsic</sub>	Düşük sıcaklıklardaki iç ortamlar ile temas eden yapı elemanlarının ısıl geçirgenlik katsayısı	W/m <sup>2</sup> K
U <sub>P</sub>	Pencerenin ısıl geçirgenlik katsayısı	W/m <sup>2</sup> K
U <sub>T</sub>	Tavanın ısıl geçirgenlik katsayısı	W/m <sup>2</sup> K
U <sub>t</sub>	Zemine oturan tabanın/döşemenin ısıl geçirgenlik katsayısı	W/m <sup>2</sup> K
V <sub>0</sub>	Vantilatörlerin çalışmadığı durum için hacimce hava değişim debisi	m <sup>3</sup> /h
V <sub>brüt</sub>	Binanın ısıtılan brüt hacmi	m <sup>3</sup>
V <sub>E</sub>	Hava çıkış debisi	m <sup>3</sup> /h
V <sub>f</sub>	Vantilatörlerdeki ortalama hacimce hava değişim debisi	m <sup>3</sup> /h
V <sub>h</sub>	Havalandırılan hacim	m <sup>3</sup>
V <sub>'</sub>	Hacimce toplam hava değişim debisi	m <sup>3</sup> /h
V <sub>s</sub>	Taze hava giriş debisi	m <sup>3</sup> /h
g	Birim alandan geçen su buharı miktarı	kg/(m <sup>2</sup> .s)
S <sub>d</sub>	Su buharı difüzyon-eşdeğer hava tabakası kalınlığı	-
$\delta_p$	Kısmi buhar basıncına bağlı malzemenin su buharı geçirgenliği	kg/(m s Pa)
$\delta_o$	Kısmi buhar basıncına bağlı havanın su buharı geçirgenliği	kg/(m s Pa)
v	Havanın birim hacmindeki nem miktarı	kg/m <sup>3</sup>
$\Delta_v$	İç ortamın nem fazlalığı, v <sub>i</sub> - v <sub>e</sub>	kg/m <sup>3</sup>
$\Delta p$	İç ortamın buhar basıncı fazlalığı, p <sub>i</sub> - p <sub>d</sub>	Pa

#### 4 Genel açıklamalar

İnsanların barındığı veya çalıştığı binalarda düşük sıcaklık etkilerinden korunma, insan sağlığı, onarım giderleri, yakıt ekonomisi ve ilk yapım giderleri yönlerinden önemlidir.

- İnsan sağlığına uygun bir iç iklimsel çevrenin sağlanmasının temel şartı, düşük sıcaklık etkilerinden yeterli olarak korunmadır.
- Hacimlerin ısıtma enerjisi ihtiyacının ve bunu sağlamak için yapılan ısıtma giderlerinin azaltılması, hacmi çevreleyen bileşenlerin ısı yalıtım ve ısı depolama özelliklerine bağlıdır.
- Sıcaklık etkilerinden yeterince korunmakla hacmi çevreleyen yapı bileşenlerinin yüzeylerinde su buharı yoğunlaşması önlenir, bileşenlerde sıcaklık değişimlerinin oluşturduğu hareketler küçültülür ve böylece yapıda bu olaydan ileri gelebilecek zararlar önlenerek, yakıt giderleri azaltılmakla birlikte, binanın bakım ve onarım giderleri de azaltılır.
- Binanın projelendirilmesi aşamasında alınacak bilinçli önlemlerin (örneğin, bina yerinin doğru seçilmesinin) ısıtma enerjisi ihtiyacının azaltılmasındaki etkisi incelenebilir. Rüzgâr etkisi altındaki bir binadan dış ortama gerçekleşen ısı kaybı, komşu binalarla, bitkiler ve ağaçlarla korunmuş eşdeğer bir binadan dış ortama gerçekleşen ısı kaybına oranla daha yüksektir.
- Bina dış yüzey alanlarını büyütmenin, binadan dış ortama gerçekleşen ısı kaybını orantılı olarak artıracığı, projelendirme aşamasında göz önünde tutulmalıdır.
- Ayrık nizam bir binadaki ısı kaybı, aynı büyüklük ve inşaat biçiminde yapılan bitişik nizamdaki başka bir binaya göre daha fazladır.
- Bir binadaki mahallerin birbirleri ile olan ilişkisi (örneğin, ısıtılan hacimlerin yan yana veya üst üste yerleştirilmesi) ısıl konforun artırılmasında büyük önem taşır.
- Isı kaybını azaltmak için bina girişlerinde rüzgârlık yapılmalıdır (dış kapıdan ayrı olarak kendiliğinden kapanan ikinci bir kapı düzeni vb.).
- Büyük pencere yüzeyleri (çift yüzeyli pencere, bitişik pencere, özel birleştirilmiş çok katlı camlı pencere bile olsa) ısı kaybını artırır. Köşe odalardaki pencerelerin tasarımında dikkat edilmek üzere, dış duvarlarından yalnız birinde pencere olması, ısıl konforun artırılması yönünden daha doğrudur.
- Bacaların ve tesisat borularının geçtiği şaftların dış duvarlarla komşuluğu bulunmamalıdır. Bu önlem yakıttan tam yararlanma, baca gazlarının soğumasını, bacanın kurum tutmasını, tesisat borularının donmasını önleme bakımlarından önemlidir.

- Duvar ve döşemelerin ısı depolama özelliğinin (ısı kapasitesinin) yüksek olması, kış mevsiminde ısıtmanın kesintili olması hâlinde daha kısa sürede soğumayı; yaz mevsiminde de, (özellikle güneş etkisi altında bulunan hacimlerde) iç ortam sıcaklığının gündüz saatlerinde aşırı yükselmesini önlemek bakımından avantaj oluşturur. Isıl kapasite, yapı bileşeninin kütlesi ve yapıldığı malzemenin özgül ısısı ile doğru orantılıdır.

#### 4.1 Binanın ısıtma enerjisi ihtiyacını etkileyen faktörler

Binanın ısıtma enerjisi ihtiyacını etkileyen faktörler aşağıda açıklanmıştır:

- **Bina özellikleri:** Binanın dış kabuk malzemeleri ve değişik yönlerdeki mahallerin güneşlenme durumuna göre, iletim, taşınım, ışınım ve havalandırma yoluyla gerçekleşen ısı kayıpları (varsa ısı geri kazanımı) ve ısı kapasite,
- **Isıtma sisteminin karakteristikleri:** Isıtma sisteminin ve özellikle otomatik kontrol sistemlerinin , günün farklı zamanlarındaki farklı ısıtma enerjisi taleplerine cevap verme süresi,
- **İç iklim şartları:** Binayı kullananların istediği sıcaklık değeri, binanın farklı bölümlerinde ve günün farklı zamanlarında bu sıcaklık değerlerindeki değişimler,
- **Dış iklim şartları:** Dış hava sıcaklığı, hakim rüzgârın yönü ve şiddeti, güneşlenme durumu,
- **İç ısı kazanç kaynakları:** Isıtma sisteminden verilen dışında, ısıtmaya katkısı olan iç ısı kaynakları, yemek pişirme, sıcak su elde etme, aydınlatma gibi amaçlarla kullanılan ve ortama ısı veren çeşitli cihazlar ve insanlar,
- **Güneş enerjisi:** Pencere gibi saydam bina elemanlarından ısıtılan mekâna doğrudan ulaşan güneş enerjisi miktarı.

Bu standardda belirtilen hesap metodunda, iletim, taşınım, ışınım ve havalandırma yoluyla gerçekleşen ısı kayıpları ile iç ısı kazançları ve güneş enerjisi kazançları dikkate alınmıştır.

Bu standardda, yapı elemanını oluşturan malzemelerin su buharı geçişine gösterdikleri dirence ve malzemelerin sırasına bağlı olarak su buharının gaz hâlden sıvı hâle geçmesi, yani yoğuşması ihtimali olduğundan malzemelerin ısıl iletkenlik değerlerindeki kötüleşme Ek F'de tanımlanan metotla tahkik edilmeli, yoğuşma varsa, Ek F Madde F.2.5.7'de tanımlanan sınırların içerisinde kalmalıdır.

Isıtma enerjisi ihtiyacı ile, ısıtma sisteminin net çıktısı kastedilmektedir. Isıtma sisteminin dönüşüm verimi 1,00 'den küçük olacağı ve dağıtım sırasında bir miktar ısı kayıpları meydana gelebileceği için, sistemin enerji girdisi bu değerden büyüktür.

Hesap metodunda net iç ısı kazançları ve net güneş enerjisi kazançları dikkate alınmıştır. Bu sebeple kazançların toplamı, "ısı kazancı kullanım faktörü" ile çarpılır.

#### 4.2 Yıllık ısıtma enerjisi ihtiyacı sınır değerleri

Bu standard, Madde 4.1'deki etkenlerin hesaba katılmasıyla binaların ısıtma enerjisi ihtiyacının hesaplandığı bir metod belirlemektedir. Bu metotla hesaplanan binanın yıllık ısıtma enerjisi ihtiyacı  $A_{top}/V_{brüt}$  oranına göre; Ek A Madde A.1 ve Ek A Madde A.2'de verilen değerleri aşmamalıdır.

Yeni binaların tasarımı aşamasında, bu standardda verilen hesap metodu kullanılarak, binanın enerji ihtiyacı bu standardda verilen sınırları aşmayacak şekilde hesaplanmalı; malzeme seçimi ve eleman boyutlandırılmasında belirtildiği bir ısı yalıtım projesi hazırlanmalıdır.

##### Özel durum 1 :

Belediye ve mücavir alan sınırları dışında köy nüfusuna kayıtlı ve köyde sürekli oturanların dışında köy yerleşik alanları civarında ve mezralarda 2 kat'a kadar olan ve toplam döşeme alanı 100 m<sup>2</sup>'den küçük (dış havaya açık balkon, teras, merdiven, geçit, aydınlık vb. hariç) yeni binalardaki;

- a) Yapı bileşenlerinin ısıl geçirgenlik katsayılarının (U), Ek A Madde A.3'te belirtilen yapı bileşenlerine ait U değerlerine eşit veya daha küçük olması,
- b) Toplam pencere alanının, ısı kaybeden dış duvar alanının % 12'sine eşit veya daha küçük olması,

c) Bu şartları sağlayan konstrüksiyonlar ve ayrıntıların mimari projede gösterilmesi,

hâlinde “ısı yalıtım projesi” yapılması şartı aranmaz. Bu durumda yukarıdaki şartların sağlandığını gösteren bir “ısı yalıtım raporu” düzenlenmesi yeterli olacaktır. Ancak, herhangi bir “U” değerinin Ek A Madde A.3'te verilen değerlerden daha büyük olması durumunda ise bu standardda verilen hesap metodu kullanılarak hesaplamalar yapılmalı,  $Q_{yıl}$  değerinin Ek A Madde A.1 ve Ek A Madde A.2'de verilen  $Q'$  değerinden daha küçük olduğu ispatlanmalı ve ısı yalıtım projesi hazırlanmalıdır.

Mevcut binalarda yapılacak olan esaslı tamir, tadil ve eklemelerde, bu standardda tavsiye edilen değer olarak verilen ısıl geçirgenlik katsayıları (U), mevcut binada uygulama yapılacak olan bölümler için sınır değer olarak kabul edilmelidir. Yalıtım uygulaması ile ilgili malzeme seçimi, eleman boyutlandırılması ve ayrıntılı çözümlerini içeren bir ısı yalıtım raporu hazırlanarak belirtilmelidir.

#### Özel durum 2 :

Isı kaybeden düşey dış yüzeylerinin toplam alanının % 60'ı ve üzerindeki oranlarda camlama yapılan binalarda pencere sisteminin ısıl geçirgenlik katsayısının ( $U_p$ )  $1,5 \text{ W/m}^2\text{K}$  olacak şekilde tasarlanması ve diğer ısı kaybeden bölümlerinin ısıl geçirgenlik katsayılarının Ek A Madde A.3'te verilen değerlerden % 25 daha küçük olmasının sağlanması durumunda bu binalar standarda uygun olarak kabul edilir.

Söz konusu binalar için ısı yalıtım projesi ve hesaplamalar aynen yapılacak olup, bu hesaplamalar içerisinde yukarıdaki belirtilen şartların yerine getirildiği ayrıca gösterilmelidir. Bununla birlikte, yaz aylarındaki istenmeyen güneş enerjisi kazançlarının da tasarım sırasında dikkate alınması uygun olur. EN ISO 13790 Madde 11'e bakılmalıdır.

### 4.3 Özel hükümler

- Çok katlı olarak inşa edilecek olan binaların bağımsız ara döşemeleri ile komşu duvarları, ısıtılmayan iç hacimlere bitişik taban ve duvar gibi düşünülerek, R direnci en az  $0,7 \text{ m}^2\text{K/W}$  olacak şekilde hesaplanmalı ve yalıtılmalıdır. Bu hesaplama, binanın iç ısı alışverişi kapsamında değerlendirileceğinden ısıtma enerjisi ihtiyacı hesaplamalarında dikkate alınmaz.
- Isı yalıtım hesabı yapılan yeni binalarda; ısıtılan hacimleri ayıran duvar, döşeme ve/veya taban ile tavan ve/veya çatılar için alınacak U değerlerinden herhangi biri veya birkaçının Ek A Madde A.3'te tavsiye edilen değerlerden % 25 daha büyük olması durumunda, diğer U değerlerinden biri ya da bir kaç için seçilecek değer/değerler standardda tavsiye edilen değer/değerlerin % 25'inden daha düşük olmamalıdır. Bu durum tavsiye edilen değerlerin % 25'inden daha düşük değerlerin seçilerek uygulanması için bir engel değildir. Ancak bu paragrafta belirtilen özel durum nedeniyle, binanın ısı kaybeden söz konusu yapı bileşenlerinden herhangi birinin veya bir kaçının tavsiye edilen değer/değerlerin % 25'inden daha düşük olarak uygulanması durumunda bile, standardda verilen hesaplama metodu içerisinde kullanılacak olan değer için, tavsiye edilen değere göre % 25 oranında düşük olarak tasarımı yapılarak hesaplamaya yansıtılmalıdır.
- Merkezi sistemle ısıtılan binalardaki sıcak akışkanı ileten ana tesisat borularından, boruların geçtiği mahale doğru gerçekleşen ısı kayıplarını azaltmak için gerekli ekonomik yalıtım kalınlığı hesaplanarak, borular uygun şekilde yalıtılmalıdır.
- Kolon kalınlıklarının (d) hesaplanmasında kolonun bağlı bulunduğu kiriş ile birleştiği yerdeki betonarme kiriş kalınlığı aynı zamanda kolon kalınlığı olarak alınacak olup, kolon kalınlığının kiriş kalınlığından daha fazla olması dikkate alınmaz.
- Dış yüzeylerde yer alan bütün betonarme elemanlar (kolon, kiriş, hatıl ve betonarme perde duvar vb.) mutlaka yalıtılmalıdır. Dolgu duvarlar ise; hesap sonuçlarına göre gerekiyorsa yalıtılacaktır.

## 5 Hesap metodu

### 5.1 Temel bilgiler

#### 5.1.1 Isıl geçirgenlik direncinin (R) hesaplanması

##### 5.1.1.1 Tek tabakalı yapı bileşenleri

Isıl geçirgenlik direnci (R) Eşitlik 1'de belirtildiği gibi, yapı bileşeninin kalınlık (d) değerinin, ısıl iletkenlik hesap değerine ( $\lambda_h$ ) bölünmesi ile hesaplanır:

$$R = \frac{d}{\lambda_h} \quad (1)$$

Burada;

R : Isıl geçirgenlik direnci ( $m^2.K/W$ ),  
d : Yapı bileşeninin kalınlığı (m),  
 $\lambda_h$  : Isıl iletkenlik hesap değeri ( $W/m.K$ )  
dir.

##### 5.1.1.2 Çok tabakalı yapı bileşenleri

Çok tabakalı yapı bileşenlerinde ısı geçirgenlik direnci (R), tek tek yapı elemanı kalınlıkları ( $d_1, d_2, \dots, d_n$ ) ve bu yapı elemanlarının, ısıl iletkenlik hesap değerleri ( $\lambda_{h1}, \lambda_{h2}, \dots, \lambda_{hn}$ ) kullanılarak Eşitlik 2 ile hesaplanır.

$$R = \frac{d_1}{\lambda_{h1}} + \frac{d_2}{\lambda_{h2}} + \dots + \frac{d_n}{\lambda_{hn}} \quad (2)$$

#### 5.1.2 Toplam ısı geçirgenlik direncinin (1/U) hesaplanması

Bir yapı bileşeninin toplam ısı geçirgenlik direnci (1/U), yapı bileşenlerinin ısı geçirgenlik dirençlerine (R), yüzeysel ısı taşınım ve ışınlama direnç değerleri ( $R_{si}, R_{se}$ ) eklenerek Eşitlik 3'e göre hesaplanır.

$$\frac{1}{U} = R_{si} + R + R_{se} \quad (3)$$

Burada;

$$R_{si} = \frac{1}{h_{ci} + h_{ri}} \quad \text{ve} \quad R_{se} = \frac{1}{h_{ce} + h_{re}}$$

1/U : Yapı bileşeninin toplam ısı geçirgenlik direnci ( $m^2.K/W$ ),  
R<sub>si</sub> : İç yüzeyin yüzeysel ısı taşınım ve ışınlama direnci ( $m^2.K/W$ ),  
R<sub>se</sub> : Dış yüzeyin yüzeysel ısı taşınım ve ışınlama direnci ( $m^2.K/W$ ),  
h<sub>c</sub> : Taşınım katsayısı ( $W/m^2.K$ ) (TS EN ISO 6946 Ek-A'ya göre hesaplanır.),  
h<sub>r</sub> : Işınlama katsayısı ( $W/m^2.K$ ) (TS EN ISO 6946 Ek-A'ya göre hesaplanır.),  
i ve e : Sırasıyla iç ve dış yüzey anlamında kullanılan indisler  
dir.

**Not** - Daha basit bir hesaplama için gerektiğinde R<sub>si</sub> ve R<sub>se</sub> için Çizelge 1'deki değerler kullanılabilir.

#### 5.1.3 Toplam ısı geçirgenlik katsayısının (U) hesaplanması

##### 5.1.3.1 Tek tabakalı ve çok tabakalı yapı bileşenleri

Bir yapı bileşeninin toplam ısı geçirgenlik katsayısı (U), Eşitlik 3'teki denklemin aritmetik tersi alınarak Eşitlik 4'e göre hesaplanır.

$$U = \frac{1}{R_{si} + R + R_{se}} \quad (4)$$

Burada ;

U : Yapı bileşeninin toplam ısı geçirgenlik katsayısı ( $W/m^2.K$ )  
dır.

#### 5.1.4 Yüzeysel ısı transfer direnci

Yapı elemanlarının iç ve dış yüzeylerindeki yüzeysel ısı transfer direnç değerleri için, Çizelge 1'de verilen  $R_i$  ve  $R_e$  değerleri kullanılmalıdır.

**Çizelge 1 - Hesaplanmış yüzeysel ısı direnç değerleri**

Sıra No	Yapı bileşeni tipi <sup>3)</sup>	Yüzeysel ısı dirençler <sup>1)</sup>	
		$R_{si}$ ( $m^2K/W$ )	$R_{se}$ ( $m^2K/W$ )
1	Dış duvar ( Sıra no 2 'de verilenin dışındaki dış duvarlar)	0,13	0,04
2	Arkadan havalandırılan giydirme cephe <sup>4)</sup> dış duvarlar, ısı yalıtımı yapılmayan tavan arasını ayıran alçak duvarlar		0,08
3	Daireler arasındaki ayırıcı duvarlar, merdiven duvarı, farklı kullanım amaçlı çalışma odalarını ayıran duvarlar, sürekli olarak ısıtılmayan mekânlara bitişik bölme duvarı, ısı yalıtımlı tavan arasına bitişik alçak duvar		5)
4	Toprak temaslı dış duvar		0
5	Bir yaşama mekânının dış hava ile sınırını oluşturan yatay veya eğimli, yukarıda yer alan (havalandırılmayan çatı) tavan veya çatı	0,13	0,04
6	Kullanılmayan bir tavan arası veya havalandırılan bir mekân altındaki tavan ( havalandırılan çatı kabuğu)		0,08
7	Daireler arası ayırıcı taban veya farklı kullanım amaçlı çalışma odalarını ayıran taban		
7.1	Aşağıdan yukarıya ısı akışı olması hâlinde	0,13	5)
7.2	Yukarıdan aşağıya ısı akışı olması hâlinde	0,17	5)
8	Bodrum tavanı	0,17	5)
9	Bir yaşama mekânının dış hava ile sınırını oluşturan çıkma tabanları		0,04
10	Altında bodrum olmayan bir yaşama mekânının zemine oturan tabanı		0

1) Basitleştirmek amacıyla bütün durumlarda  $R_{si} = 0,13 m^2K/W$  ve 4 ve 10'uncu sıradaki durumlar hariç olmak üzere  $R_{se} = 0,04 m^2K/W$  değerleri hesaplamalarda kullanılabilir.

2) Yapı elemanlarından buhar geçişinin tahkiki ve sınırlandırılması ile ilgili hesaplamalarda kullanılacak olan iç ve dış yüzeysel ısı transfer direnci için Ek F Madde F.2.4.6'ya bakınız.

3) Yapı bileşenlerinin bina üzerindeki konumları için Şekil 1 'e bakınız.

4) Hava katmanlısandviç duvarlarda Sıra no 1 'de verilen değerler kullanılır.

5) Yapı bileşeninin iç mekânda yer alması durumunda, hesaplamalarda iç ve dış yüzey ısı transfer direnç değerleri aynı kabul edilmelidir.

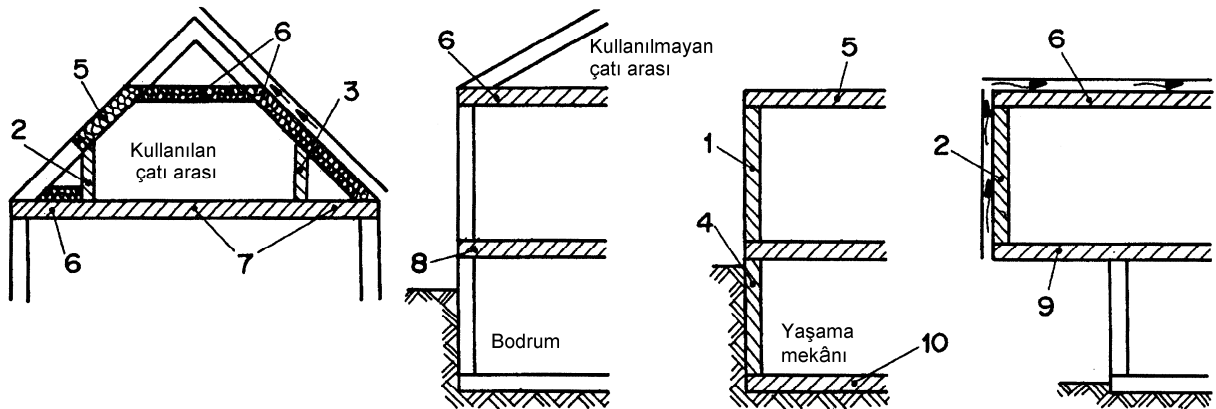

**Şekil 1 - Yapı bileşenlerinin tasarım ve yerleşimi (numaralar Çizelge 1'deki sıra numaralarına göre verilmiştir)**

### 5.1.5 Asmolen ve benzeri boşluklu bitişik yüzeyli yapı bileşenleri

Farklı ısı geçirgenlik dirençlerine sahip birbirlerine bitişik farklı tabakalardan oluşan bir yapı bileşeni söz konusu olduğunda, daha kesin bir doğrulama gerçekleştirilmedikçe, ortalama ısı geçirgenlik direnci (R), yapı elemanlarının uzunluk oranlarına göre ( $L_1/L, L_2/L, \dots, L_n/L$ ) Eşitlik 5 kullanılarak hesaplanır.

**Önemli Not:** Bu tür malzemeler için yoğuşma tahkiki hesaplamaları (Ek F) yapılırken, aşağıdaki Eşitlik 5'e göre hesaplanan ortalama ısı geçirgenlik direnci kullanılamaz. Bu durumda Eşitlik 1'e göre bulunan  $R_1, R_2, R_3 \dots R_n$  dirençlerinden en küçük olanı dikkate alınmalı ve hesaba katılmalıdır.

$$R = R_1 \cdot \frac{L_1}{L} + R_2 \cdot \frac{L_2}{L} + \dots + R_n \cdot \frac{L_n}{L} \quad (5)$$

Burada ;

R : Isıl geçirgenlik direnci ( $m^2.K/W$ ),

L : Yapı elemanlarının toplam uzunluğu (m),

$L_1 \dots L_n$  : 1'den n'ye kadar olan yapı elemanlarının uzunluğu (m),

$(L_1 \dots L_n)/L$  : Uzunluk oranı (birimsiz)

dir.

Örnek :

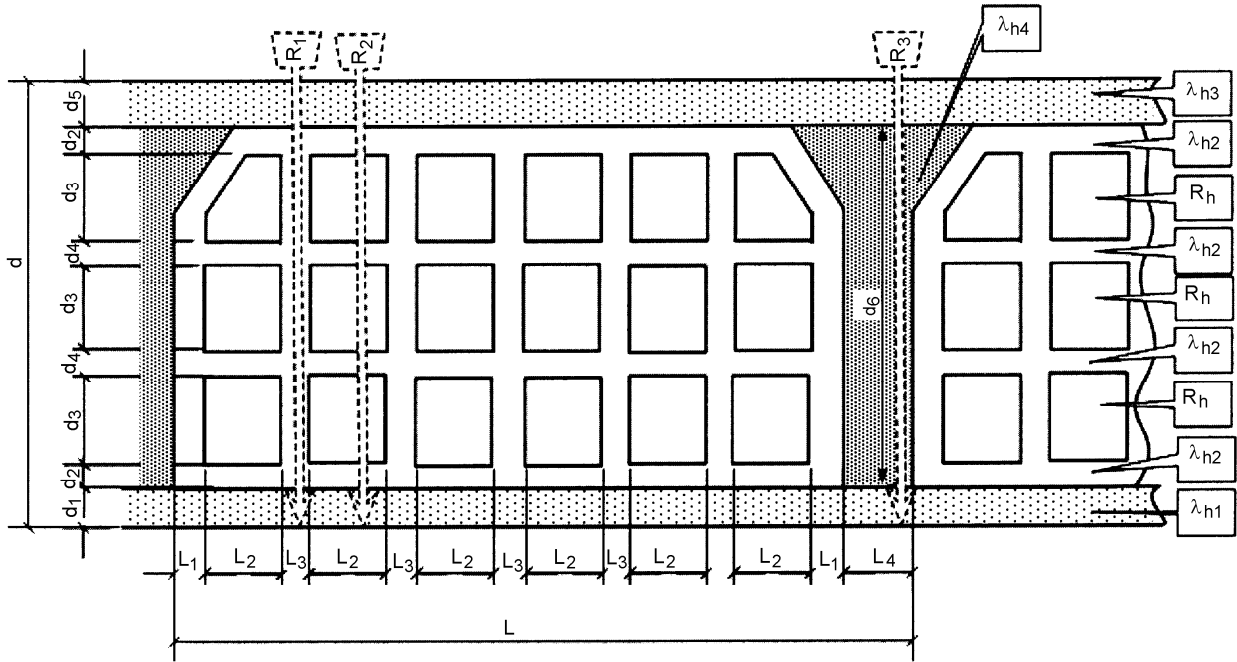

Bu örnekte, malzemenin eğiminden kaynaklanan küçük sapmalar ihmal edilerek meydana gelen 3 farklı ısı geçirgenlik direnci aşağıdaki gibi hesaplanabilir.

$$R_1 = \frac{d_1}{\lambda_{h1}} + \frac{d_6}{\lambda_{h2}} + \frac{d_5}{\lambda_{h3}} \quad R_2 = \frac{d_1}{\lambda_{h1}} + \frac{2.d_2 + 2.d_4}{\lambda_{h2}} + 3.R_h + \frac{d_5}{\lambda_{h3}} \quad R_3 = \frac{d_1}{\lambda_{h1}} + \frac{d_6}{\lambda_{h4}} + \frac{d_5}{\lambda_{h3}}$$

Isıtma enerjisi hesabında kullanılacak olan yapı elemanının ortalama ısı geçirgenlik direnci,

$$R = R_1 \cdot \frac{2.L_1 + 5L_3}{L} + R_2 \cdot \frac{6.L_2}{L} + R_3 \cdot \frac{L_4}{L} \text{ eşitliği ile eldir. Yoğuşma tahkiki hesaplamalarında}$$

en küçük ısı geçirgenlik direnci (bu örnekte  $R_3$ ) kullanılmalıdır.

Birbirlerine bitişik farklı tabakalardan oluşan bir yapı bileşeninin ortalama ısıl geçirgenlik direnci (R), Eşitlik 4'den alınan toplam ısıl geçirgenlik katsayısı (U) ile, Eşitlik 6'ya göre hesaplanır.

$$R = \frac{1}{U} - (R_{si} + R_{se}) \quad (6)$$

**Çizelge 2 - Hava tabakalarının ısıl geçirgenlik direnci hesap değerleri**

Hava tabakasının			
Sıra No	Durumu	Kalınlığı (d) mm	Isıl iletkenlik direnci (R) m <sup>2</sup> K/W
1	Düşey	≤ 10	0,14
		11 – 20	0,16
		21 – 50	0,18
		51 – 100	0,17
		100 >	0,16
2	Yatay (ısı akışı aşağıdan yukarıya)	≤ 10	0,14
		11 – 20	0,15
		20 >	0,16
3	Yatay (ısı akışı yukarıdan aşağıya)	≤ 10	0,15
		11 – 20	0,18
		20 >	0,21

### 5.1.6 Yapı bileşeninin ısı kaybı hesabı

Kararlı durumdaki bir malzemeden geçen ısı akısı (q), Eşitlik 7'ye göre hesaplanır.

$$q = U \cdot (\theta_i - \theta_e) \quad (7)$$

Burada;

q : Isı akısı (W/m<sup>2</sup>),

$\theta_i$  : İç ortam sıcaklığı (°C),

$\theta_e$  : Dış ortam sıcaklığı (°C),

U : Yapı bileşeninin toplam ısıl geçirgenlik katsayısı (W/m<sup>2</sup>.K) dır.

## 5.2 Genel bilgiler

Yeterli seviyede ısı yalıtımı sağlanmış bir binada, ısıtma periyodunda, iç ortamda belli bir iç sıcaklığı ( $\theta$ ) sağlamak için gereken ısı enerjisinin bir kısmı iç kaynaklardan ve güneş enerjisinden sağlanır. Kalan miktarın ısıtma sistemi tarafından iç ortama verilmesi gerekir. Aşağıda tanımlanan hesap metodu kullanılarak, ısıtma sisteminin iç ortama vermesi gereken ısı enerjisi miktarı belirlenir. Yıllık ısıtma enerjisi ihtiyacı olarak tanımlanan bu miktar, toplam kayıplardan güneş enerjisi kazançları ve iç ısı kazançları çıkartılarak hesaplanır.

Tanımlanan hesap metodunda, yıllık ısıtma enerjisi ihtiyacı ısıtma dönemini kapsayan aylık ısıtma enerjisi ihtiyaçlarının toplanması ile bulunur. Böylece binanın ısıl performansının gerçeğe daha yakın bir şekilde değerlendirilmesi mümkün olacaktır. Ayrıca, önerdiği mimari tasarımın güneş enerjisinden faydalanma oranını değerlendirme imkânı sağlayacaktır.

Hesap metodunda ısıtılan ortamın sınırları, bu ortamı dış ortamdaki ve eğer varsa ısıtılmayan ortamlardan ayıran duvar, döşeme, çatı, kapı ve pencereden oluşur. Hesaplamalarda bu yapı elemanlarının dıştan dışa ölçüleri kullanılır. Binanın tamamı aynı sıcaklığa kadar ısıtılıyorsa veya ortamlar arasındaki sıcaklık farkı 4 K'den fazla değil ise, binanın tamamı için ortalama bir iç sıcaklık değeri hesaplanarak bina tek hacimli olarak ele alınır ve ısıtma enerjisi ihtiyacı Madde 5.2.1'de açıklanan metod uygulanarak hesaplanır. Aksi takdirde, binanın mahallerindeki farklı ısıtma bölgelerinin sınırları belirlenmeli ve hesaplar Madde 5.2.2'ye göre yapılmalıdır. Bu standardda değişik bina tipleri için ısıtma enerjisi ihtiyacında kullanılacak olan ortalama iç sıcaklıklar Ek B, Madde B.1'de verilmiş olup, bina içindeki bölümler (banyo, mutfak, ofis, vb.) ortalama sıcaklık hesabında dikkate alınmaz.



### 5.2.1 Tek hacimli bina için yıllık ısıtma enerjisi ihtiyacının hesabı

Binalarda tek bina bölümü için yıllık ısıtma enerjisi ihtiyacı aşağıdaki eşitlik ile hesaplanır.

$$Q_{yıl} = \sum Q_{ay} \quad (8)$$

$$Q_{ay} = [ H(\theta_i - \theta_e) - \eta_{ay}(\phi_{i,ay} + \phi_{s,ay}) ] \cdot t \quad (9)$$

Burada;

- $Q_{yıl}$  : Yıllık ısıtma enerjisi ihtiyacı ..... (Joule),  
 $Q_{ay}$  : Aylık ısıtma enerjisi ihtiyacı ..... (Joule),  
 $H$  : Binanın özgül ısı kaybı ..... (W/K),  
 $\theta$  : Aylık ortalama iç sıcaklık ..... (°C),  
 $\theta_e$  : Aylık ortalama dış sıcaklık ..... (°C),  
 $\eta_{ay}$  : Kazançlar için aylık ortalama kullanım faktörü ..... (birimsiz),  
 $\phi_{i,ay}$  : Aylık ortalama iç kazançlar (sabit alınabilir) ..... (W),  
 $\phi_{s,ay}$  : Aylık ortalama güneş enerjisi kazancı ..... (W),  
 $t$  : Zaman, (saniye olarak bir ay = 86400 x 30) ..... (s)  
 dir.

**Not** - Eşitlik 9'da köşeli parantez içindeki ifadenin pozitif olduğu aylar için toplama yapılacaktır. Negatif olan aylar dikkate alınmaz.

Hesaplamalar aşağıda verilen işlem sırasına göre yapılmalıdır:

- Isıtılan ortamın sınırları ve gerekli ise farklı sıcaklıktaki bölgelerin veya ısıtılmayan ortamların dış sınırları belirlenir.
- Tek hacimli bir binada, binanın özgül ısı kaybı (H) hesaplanmalıdır (Madde 5.2.1.1).
- Aylık ortalama iç sıcaklıklar ( $\theta$ ) Ek B, Madde B.1'den alınmalıdır.
- Aylık ortalama dış sıcaklıklar ( $\theta_e$ ) Ek B, Madde B.2'den alınmalıdır.
- Aylık iletim ve havalandırma ile ısı kaybı "[H( $\theta - \theta_e$ )]" eşitliği kullanılarak hesaplanmalıdır.
- Aylık ortalama iç kazançlar ( $\phi_{i,ay}$ ) hesaplanmalıdır (Madde 5.2.1.2).
- Aylık ortalama güneş enerjisi kazançları ( $\phi_{s,ay}$ ) hesaplanmalıdır (Madde 5.2.1.3). Hesap sırasında kullanılacak ( $I_{i,ay}$ ) değerleri Ek C'den alınmalıdır.
- Aylık ortalama dış sıcaklık değerleri kullanılarak aylık kazanç/kayıp oranı (KKO) ve ısı kazancı yararlanma faktörü ( $\eta_{ay}$ ) hesaplanmalıdır (Madde 5.2.1.4).
- Aylık ortalama değerler kullanılarak, "[ $\eta_{ay}(\phi_{i,ay} + \phi_{s,ay})$ ]" eşitliği ile faydalı kazançlar "W" cinsinden hesaplanmalıdır.
- Aylık ısıtma enerjisi ihtiyacı Eşitlik (9) 'a göre hesaplanmalıdır.
- Yıllık ısıtma enerjisi ihtiyacı Eşitlik (8) 'e göre hesaplanmalıdır.

Isıtılan binanın bölümlerinde farklı sıcaklıklar isteniyorsa, hesap Madde 5.2.3'te verilen metodlardan birine göre yapılmalıdır.

#### 5.2.1.1 Binanın özgül ısı kaybının hesabı

Binanın özgül ısı kaybı (H), iletim ve taşınım yoluyla gerçekleşen ısı kaybı ( $H_T$ ) ve havalandırma yoluyla gerçekleşen ısı kaybının ( $H_v$ ) toplanması ile bulunur.

$$H = H_T + H_v \quad (10)$$

##### 5.2.1.1.1 İletim ve taşınım yoluyla gerçekleşen ısı kaybının hesabı

İletim ve taşınım yoluyla gerçekleşen ısı kaybı Eşitlik 11 ile hesaplanır. Bu eşitlikte yapı elemanlarının bünyesinden iletilen ısı kaybına, varsa ısı köprülerinden iletilen ısı kaybı eklenir. Isı köprüsü, bitişik yüzeye göre bileşimi değişik, ısı kaybı binanın ortalama ısı kaybından daha yüksek ve kışın kararlı durum için iç yüzey sıcaklığının daha düşük olduğu bölümdür.

$$H_T = \sum AU + I U_l \quad (11)$$

$$\sum AU = U_D A_D + U_P \cdot A_P + U_K \cdot A_K + 0.8 U_T \cdot A_T + 0.5 U_l A_l + U_d A_d + 0.5 U_{ds} A_{ds} \quad (12)$$

Burada;

- $U_D$  : Dış duvarın ısı geçirgenlik katsayısı W/m<sup>2</sup>K,  
 $U_P$  : Pencerenin ısı geçirgenlik katsayısı W/m<sup>2</sup>K,

$U_k$ : Dış kapının ısı geçirgenlik katsayısı	$W/m^2K$ ,
$U_T$ : Tavanın ısı geçirgenlik katsayısı	$W/m^2K$ ,
$U_t$ : Zemine oturan tabanın /döşemenin ısı geçirgenlik katsayısı	$W/m^2K$ ,
$U_d$ : Dış hava ile temas eden tabanın ısı geçirgenlik katsayısı	$W/m^2K$ ,
$U_{ds}$ : Düşük sıcaklıklardaki iç ortamlar ile temas eden yapı elemanlarının ısı geçirgenlik katsayısı	$W/m^2K$ ,
$A_D$ : Dış duvarın alanı	$m^2$ ,
$A_P$ : Pencerenin alanı	$m^2$ ,
$A_k$ : Dış kapının alanı	$m^2$ ,
$A_T$ : Tavan alanı	$m^2$ ,
$A_t$ : Zemine oturan taban/döşeme alanı	$m^2$ ,
$A_d$ : Dış hava ile temas eden tabanın/döşemenin alanı	$m^2$ ,
$A_{ds}$ : Düşük sıcaklıklardaki iç ortamlar ile temas eden yapı elemanlarının alanıdır.	$m^2$

**UYARI :** Çatı döşemesi doğrudan dış hava ile temas ediyorsa, eşitlikte yer alan  $U_T$ 'nin önündeki 0,8 katsayısı 1 olarak alınır.

U değerinin hesaplanması Madde 5.1'de belirtilen hesap metodu ile yapılır. Hesap yapılırken kullanılması gereken ve malzemelerin ısı iletkenliğini gösteren  $\lambda_h$  değerleri Ek E'de milli veya milletler arası standartları olan malzemeler için verilmiştir.

11) no'lu eşitlikte "I", ısı köprüsü uzunluğunu (m cinsinden) "U", ısı köprüsünün doğrusal geçirgenliğini ( $W/mK$  cinsinden) göstermektedir.

Isı köprüsü olması durumunda ilgili büyüklükler TS EN ISO 10211 ve TS EN ISO 14683'ye göre veya TS EN ISO 6946'da verilen metot ile hesaplanmalıdır.

**Not** - Doğrudan ısı geçirgenlik katsayısının;  $\Psi_{i,e} < 0,1 W/m.K$  olarak hesaplandığı ayrıntılı durumlarda, ısı köprülerinin etkisi ihmal edilebilir. Bu durumda Eşitlik 11'de "U" değeri "sıfır" olarak alınır.

### 5.2.1.1.2 Havalandırma yoluyla gerçekleşen ısı kaybının hesabı

Havalandırma yoluyla gerçekleşen ısı kaybı Eşitlik 13 ile hesaplanır.

$$H_v = \rho \cdot c \cdot V' \quad (13)$$

**Doğal havalandırma :**

$$H_v = \rho \cdot c \cdot V' = \rho \cdot c \cdot n_h \cdot V_h = 0,33 \cdot n_h \cdot V_h$$

Burada;

$\rho$ :	Havanın birim hacim kütlesi	$(kg/m^3)$ ,
$c$ :	Havanın özgül ısı	$(J/kgK)$ ,
$V'$ :	Hacimce hava değişim debisi	$(m^3/h)$ ,
$n_h$ :	Hava değişim oranı	$(h^{-1})$ ,
$V_h$ :	Havalandırılan hacim ( $V_h = 0,7 \times V_{brüt}$ )	$(m^3)$

"p" ve "c" sıcaklık ve basınca bağlı olarak az da olsa değişir, fakat aşağıdaki denklemde bu durum ihmal edilmiştir. Alınan değerler 20 °C ve 100 kPa içindir. Giren ve çıkan hava arasındaki entalpi artışı ihmal edilmiştir. 0,33 katsayısının hesabında kullanılan eşitlik aşağıda verilmiştir.

$$0,33 = (\rho \cdot c / 3600) = (1,184 \cdot 1006 / 3600) = 0,33 Jh/m^3Ks = Wh/m^3K$$

Doğal havalandırma yapılan binalarda havalandırma yoluyla gerçekleşen ısı kaybı hesabında havalandırma sayısı " $n_h$ " değeri 0,7 ( $h^{-1}$ ) olarak alınır.

**Mekanik havalandırma :**

Binada mekanik havalandırma uygulanıyorsa, hacimce hava değişim debisi aşağıdaki eşitliklerden faydalanılarak hesaplanır ve 13 nolu Eşitlikte yerine konularak havalandırma yoluyla gerçekleşen ısı kaybı hesaplanır.

Hacimce toplam hava değişim debisi, sistem vantilatörleri çalışırken vantilatörlerdeki ortalama hacimce hava değişim debisi ile, hava sızıntısı ile oluşan ilâve hacimce hava değişim debisinin toplamına eşittir:

$$V^I = V_f + V_x \quad (14)$$

Burada;

$V^I$  : Hacimce toplam hava değişim debisi ( $m^3/h$ ),

$V_f$  : Sistem vantilatörleri çalışırken vantilatörlerdeki ortalama hacimce hava değişim debisi ( $m^3/h$ ),

$V_x$  : Hava sızıntısı ile oluşan ilâve hacimce hava değişim debisi ( $m^3/h$ ) dir.

**Sistem sürekli ve kararlı hâlde çalışıyorsa** ; hacimce hava değişim debisi ( $V_f$ ) , taze hava giriş debisi ( $V_s$ ) ile çıkış debisinden ( $V_E$ )'den büyük olana eşit alınır. " $V_x$ " in yaklaşık olarak hesaplanması için aşağıdaki eşitlikten yararlanılır:

$$V_x = \frac{V_h \cdot n_{50} \cdot e}{1 + \frac{f}{e} \cdot \left[ \frac{V_s - V_E}{V_h \cdot n_{50}} \right]^2} \quad (15)$$

Burada;

$V_h$  : Havalandırılan hacim ( $m^3$ ),

$n_{50}$  : İç ve dış ortamlar arasında 50 Pa basınç farkı varken hava değişim oranı (Çizelge 3'ten alınır),

$f$  : Binada dış ortama açık bir yüzey varsa 15, birden fazla yüzey varsa 20 alınır,

$e$  : Çizelge 4 'ten alınacak katsayı,

$V_s$  : Dış ortamdan alınan taze hava giriş debisi ( $m^3/h$ ),

$V_E$  : Hava çıkış debisi ( $m^3/h$ )

dir.

**Çizelge 3 - İç ve dış ortamlar arasında 50 Pascal basınç farkı varken, oluşan hava değişim oranı**

Katta çok dairesel binalar	Katta tek dairesel binalar	Bina zarfının sızdırmazlık durumu
$n_{50} < 2$	$n_{50} < 4$	Yüksek
$2 \leq n_{50} \leq 5$	$4 \leq n_{50} \leq 10$	Orta
$5 < n_{50}$	$10 < n_{50}$	Düşük

**Çizelge 4 - Bina sınıfı ve "e" değerleri**

Bina sınıfı	"e" değeri	
	Birden fazla dış açık yüzey	Dışa açık bir yüzey
Açık alandaki binalar veya şehir içindeki 10 kattan daha yüksek binalar	0,10	0,03
Kırsal alandaki binalar	0,07	0,02
Şehir merkezlerindeki 10 kattan daha az katlı binalar	0,04	0,01

**Binadaki havalandırma sistemi zaman zaman kapatılıyorsa** ; hacimce hava değişim debisi için aşağıdaki eşitlik kullanılır:

$$V^I = V_0 (1-\beta) + (V_f + V_x) \cdot \beta$$

Burada;

$V_0$  : Vantilatörlerin çalışmadığı durum için hacimce hava değişim debisi,

$\beta$  : Vantilatörlerin çalıştığı zaman oranı

dir.

Mekanik sistem farklı " $V_f$ " ler için tasarlanmışsa, " $V_f$ " olarak ortalama değer kullanılır.

Mekanik havalandırma sistemi dışarı atılan havadaki ısı enerjisi ortama gönderilen havanın ön ısıtmasını sağlamak amacıyla kullanılacak bir ısı değiştiricisine (eşanjörüne) ve geri kazanım sistemine sahip ise; mekanik havalandırma ile meydana gelecek ısı kayıplarının hesaplanmasında bir azaltma faktörünün kullanılması gerekir. Bu amaçla hacimce hava değişim debisinin hesaplanmasında aşağıdaki eşitlik kullanılır.

$$V^l = V_f (1 - \eta_v) + V_x$$

Burada;

$\eta_v$  : Havadan havaya ısı geri kazanım sisteminin verimidir.

Yukarıdaki eşitlik, ısı geri kazanım sistemi dışarı atılan havadan alınan ısı enerjisini, sıcak su sistemine veya ısı pompası gibi bir başka sistem aracılığıyla ısıtma sistemine iletiyorsa kullanılmaz. Bu durumlarda azaltma, ilgili sistemin enerji tüketiminin hesaplanması sırasında dikkate alınmalıdır.

**Not** - Mekanik havalandırma tesisatı ve havalandırma ihtiyacı ile ilgili hesaplamalar yapılırken gerekli olan bina kabuğuna ait ısı geçirgenlik katsayıları için hesaplanmış kesin değerler olmadığında Madde A.3'te verilen U değerleri kullanılır.

### 5.2.1.2 Aylık ortalama iç kazançlar ( $\phi_{i,ay}$ )

İç kazançlar aşağıda verilenleri kapsar:

- İnsanlardan kaynaklanan metabolik ısı kazançları,
- Sıcak su sisteminden kaynaklanan ısı kazançları,
- Yemek pişirme işleminden kaynaklanan ısı kazançları,
- Aydınlatma sisteminden kaynaklanan ısı kazançları,
- Binalarda kullanılan muhtelif elektrikli cihazlardan kaynaklanan ısı kazançları.

Ortalama değerler ile çalışılması hâlinde, aydınlatma dışındaki ortalama değerler yıl boyunca hemen hemen sabittir. Bu standardda aydınlatmadan kaynaklanan kazançlar da sabit kabul edilmiştir ve her bir kaynak için alınacak değerler aşağıda verilmiştir.

Konutlarda, okullarda ve normal donanımlı (büro binaları vb.) binalarda iç kazançlar olarak birim kullanım alanı başına en fazla 5 W/m<sup>2</sup> alınırken; yemek fabrikaları gibi pişirme işleminin ağırlıklı olduğu binalarda, normalin üstünde elektrikli cihaz çalıştırılan binalarda (aydınlatmanın sadece elektrikle sağlandığı binalar, tekstil atölyeleri, vb.) veya etrafa ısı veren sanayi cihazların kullanıldığı binalarda, iç kazançlar için birim döşeme alanı başına en fazla 10 W/m<sup>2</sup> değeri alınır.

Konutlarda, okullarda ve normal donanımlı binalarda  $\phi_{i,ay} \leq 5 \times A_n$  (W)  
Yüksek iç enerji kazançlı binalarda  $\phi_{i,ay} \leq 10 \times A_n$  (W)

$A_n$  : Bina kullanım alanı (m<sup>2</sup>)

$$A_n = 0,32 \times V_{brüt} \quad (16)$$

$V_{brüt}$  : Binanın ısıtılan brüt hacmi (m<sup>3</sup>)

### 5.2.1.3 Aylık ortalama güneş enerjisi kazançları ( $\phi_{s,ay}$ )

Bu madde pencerelerden sağlanan doğrudan güneş ışınımının hesaplanmasını tarif etmektedir. Pasif güneş enerjisi sistemlerinden sağlanacak kazançlar ihmal edilmiştir.

Aylık ortalama güneş enerjisi kazançları ( $\phi_{s,ay}$ ); EN ISO 13790'da verilen ayrıntılı hesaplama metodu uygulanarak hesaplanır. Ancak, daha basit bir yöntem olan ve binanın durumuna bağlı olarak Çizelge 5'te verilen gölgelenme faktörü ( $r_{i,ay}$ ) değerleri doğrudan alınıp Eşitlik 17 kullanılarak da hesaplanabilir.

Aylık ortalama güneş enerjisi kazancı ( $\phi_{s,ay}$ ) aşağıdaki eşitlikle hesaplanır.

$$\phi_{s,ay} = \sum r_{i,ay} \times g_{i,ay} \times l_{i,ay} \times A_i \quad (17)$$

Burada;

$r_{i,ay}$  : "i" yönünde saydam yüzeylerin aylık ortalama gölgelenme faktörü,

$g_{i,ay}$  : "i" yönündeki saydam elemanların güneş enerjisi geçirme faktörü,

$l_{i,ay}$  : "i" yönünde dik yüzeylere gelen aylık ortalama güneş ışınımı şiddeti (W/m<sup>2</sup>),

$A_i$  : "i" yönündeki toplam pencere alanı ( $m^2$ )  
dır.

$l_{i,ay}$  değerleri Ek C'den alınır.

**Çizelge 5 - Saydam yüzeylerin aylık ortalama gölgelenme faktörü ( $r_{i,ay}$ )**

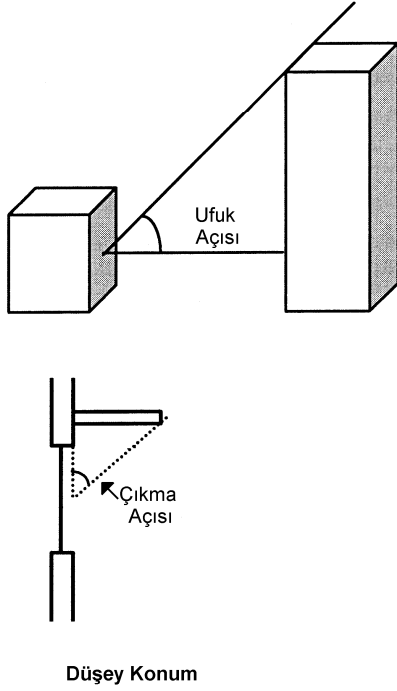
	$r_{i,ay}$
Ayrık (müstakil) ve/veya az katlı (3 kata kadar) binaların bulunduğu yönlerde	0,8
Ağaçlardan kaynaklanan gölgelenmenin olduğu ve/veya 10 kata kadar yükseklikteki binaların bulunduğu yönlerde	0,6
Bitişik nizam ve/veya 10 kattan daha yüksek binaların bulunduğu yönlerde	0,5

**Güneş enerjisi geçirme faktörü :**

$$g_{i,ay} = F_w \cdot g_{\perp}$$

(18)

Burada;

$F_w$  : Camlar için düzeltme faktörüdür.  $F_w = 0,8$  alınır

$g_{\perp}$  : Laboratuvar şartlarında ölçülen ve yüzeye dik gelen ışın için güneş enerjisi geçirme faktörüdür.

Ölçü değerlerinin olmaması durumunda " $g_{\perp}$ " için aşağıdaki değerler kullanılabilir.

**Çizelge 6 - Laboratuvar şartlarında ölçülen ve yüzeye dik gelen ışın için güneş enerjisi geçirme faktörü**

Cam türü	$g_{\perp}$
Renksiz tek cam için	0,85
Renksiz yalıtım camı birimi için	0,75
* Isıl geçirgenlik katsayısı $2 \text{ W/m}^2\text{K}$ 'den daha küçük olan diğer ısı yalıtım birimleri için	0,50

\* Isıl geçirgenlik katsayısı  $2 \text{ W/m}^2\text{K}$ 'den daha küçük olan diğer ısı yalıtım birimleri için imalatçı firma tarafından belgelendirilmiş geçirme faktörü ( $g_{\perp}$ ) varsa, beyan edilen bu değer alınarak hesaba katılır.

**Not -** Güneş gölgeleme düzeltme faktörleri ile ilgili olarak pencere yönü de dikkate alınarak, güneş enerjisi geçirgenliği faktörleri TS EN ISO 13790 Madde G.5'te yer almaktadır

### 5.2.1.4 Kazanç kullanım faktörü ( $\eta$ )

İç kazançlar ve güneş enerjisi kazançlarının toplamının, ısıtma enerjisi ihtiyacının azaltılması açısından faydalı enerji olarak kabul edilmesi her zaman uygun olmaz. Çünkü ısı kazançlarının yüksek olduğu sürelerde, kazançlar anlık kayıplardan fazla olabilir veya kazançlar ısıtmanın gerekmediği zamanlarda gelebilir. İç ortam sıcaklık kontrol sistemi mükemmel değildir ve yapı elemanlarının bünyesinde bir miktar ısı depolanır. Bu nedenle iç kazançlar ve güneş enerjisi kazançları bir yararlanma faktörü ile azaltılır; bu faktörün büyüklüğü, kazançların ve kayıpların bağlı büyüklüğüne ve binanın ısıl kütesine bağlıdır.

Aylık ortalama kazanç kullanım faktörü, aşağıda verildiği gibi hesaplanmalıdır.

$$\eta_{ay} = 1 - e^{(-1/KKO_{ay})} \quad (19)$$

Burada;

$KKO_{ay}$  Kazanç / kayıp oranı olup, aşağıda verildiği gibi hesaplanmalıdır.

$$KKO_{ay} = (\phi_{i,ay} + \phi_{s,ay}) / H(\theta_{i,ay} - \theta_{e,ay}) \quad (20)$$

Burada;

- $\theta_{i,ay}$  : Aylık ortalama iç ortam sıcaklığı [Ek B, Madde B.1'den alınır (°C)],
- $\theta_{e,ay}$  : Aylık ortalama dış hava sıcaklığı [ Ek B, Madde B.2'den alınır (°C)],
- $\phi_{i,ay}$  : Aylık iç kazançlar [Madde 5.2.1.2'ye göre hesaplanır (W)],
- $\phi_{s,ay}$  : Aylık ortalama güneş enerjisi kazancı [Madde 5.2.1.3 'e göre hesaplanır (W)]  
dır.

$KKO_{ay}$  oranı 2,5 ve üzerinde olduğunda o ay için ısı kaybı olmadığı kabul edilir.

### 5.2.2 Birden fazla hacimli bina için yıllık ısıtma enerjisi ihtiyacının hesabı

Binadaki farklı amaçlar için kullanılan birimler içerisinde sıcaklık farkı 4 K'den büyük ortamlar mevcut ise, farklı ısıtma bölümlerinin sınırları belirlenerek tek hacimli bina için verilen hesap metodu, farklı sıcaklıktaki her bina bölümü için ayrı ayrı uygulanmalı ve her bina hacmi için hesaplanan ısıtma enerjisi ihtiyacı toplanmalıdır.

### 5.2.3 Ortalama sıcaklık kullanılarak yıllık ısıtma enerjisi ihtiyacının hesabı

Binadaki farklı amaçlar için kullanılan birimler içerisindeki sıcaklık farkı 4 K'e eşit ya da daha küçük ortamlar mevcut ise, farklı ısıtma bölümlerinin sınırları belirlenerek Madde 5.2.2'deki birden fazla hacimli bina için verilen hesap metodu uygulanabileceği gibi, bu binaların farklı amaçla kullanılan bölümlerinin iç sıcaklık değerleri ile özgül ısı kayıpları dikkate alınarak bulunacak ortalama iç sıcaklık değeri (Eşitlik 21) tek hacimli bina için verilen hesap metodunda kullanılarak Madde 5.2.1'deki hesap metodu da uygulanabilir.

Farklı bina tipleri için ısıtma enerjisi ihtiyacında kullanılacak olan ortalama iç sıcaklıklar Ek B Madde B.1'de verilmiş olup, bina içindeki bölümler (banyo, mutfak, ofis, vb.) ortalama sıcaklık hesabında dikkate alınmaz.

Ortalama iç sıcaklık değeri aşağıdaki eşitlik ile hesaplanır.

$$\theta_{i,ortalama} = \frac{\sum H_z \cdot \theta_{i,z}}{\sum H_z} = \frac{H_1 \cdot \theta_{i1} + H_2 \cdot \theta_{i2} + \dots + H_z \cdot \theta_{iz}}{H_1 + H_2 + \dots + H_z} \quad (21)$$

Burada;

- $\theta_{i,ortalama}$  : Bina bölümlerinin tamamı için hesaplamalarda kullanılacak olan ortalama iç sıcaklığı .. (°C),
- $\theta_1, \theta_2$  : Farklı sıcaklıktaki her bir bina hacminin iç sıcaklığı (°C),
- $H_z$  : Binanın z hacmindeki bölümün özgül ısı kaybı (W/K),
- $H_1, H_2$  : Farklı sıcaklıktaki her bir bina hacminin özgül ısı kaybı (W/K)  
dır.

## 6 Hesap raporu

### 6.1 Birimler

Bu standarda göre yapılacak hesaplarda ve raporun hazırlanmasında SI birimleri kullanılır. Buna göre sıcaklık K veya °C, enerji Joule ve güç Watt olarak belirtilmelidir. Toplam ısı geçirgenlik değeri olan U ise W/m<sup>2</sup>K birimi ile gösterilmelidir. Birimler arasındaki dönüşüm katsayıları aşağıda gösterilmiştir.

1 kCal	4,187	kJ
1 kCal	1,163 x 10 <sup>-3</sup>	kWh
1 kWh	860	kcal
1 kCal/m <sup>2</sup> h°C	1,163	W/m <sup>2</sup> K
1 m <sup>2</sup> h°C/kCal	0,86	m <sup>2</sup> K/W
1 kJ	0,278 x 10 <sup>-3</sup>	kWh

### 6.2 Hesap raporu

Bu standardın amacı, giriş maddesinde belirtildiği gibi, binaların enerji verimliliklerinin artırılması amacıyla uzun ömürlü ve sağladığı enerji tasarrufu kalıcı olacak şekilde, binalarda ısı yalıtımının sağlanmasıdır. Bu amaçla sektörde mevcut yalıtım malzemelerinin ve tekniklerinin karşılaştırılarak o proje için en uygununun seçilebileceği bir hesap metodu önerilmiştir ve sonuç olarak bir ısı yalıtım projesi hazırlanması gerekmektedir. Bu projede, standardda belirtilen hesap metoduyla binanın enerji ihtiyacının bu standardda verilen sınır değerlerin altında kalmasını sağlayacak şekilde malzeme seçimi, eleman boyutlandırılması ve ayrıntılı çözümlerinin belirtilmesi gerekmektedir. Isıtılacak yapı hacmi (V<sub>brüt</sub>) ile ve binanın kullanım alanı (A<sub>n</sub>) ile ilişkili olarak azami yıllık ısıtma enerjisi ihtiyacı değerleri (A<sub>top</sub>/V<sub>brüt</sub>) oranlarına bağlı olarak Madde A.2'de verilmiştir.

Binanın kullanım alanıyla (A<sub>n</sub>) ilişkili olarak verilen yıllık ısıtma enerjisi ihtiyacı sınır değeri (Q') sadece, temiz ölçüler verildiğinde oda yükseklikleri 2,60 m veya daha az olan binalarda kullanılabilir. Oda yüksekliklerinin 2,60 m'nin üzerinde olması durumunda ise ısıtılacak yapı hacmiyle ilişkili olarak verilen yıllık ısıtma enerjisi ihtiyacı sınır değeri (Q') göz önüne alınarak hesaplama yapılacaktır.

#### Isı yalıtımı projesinde aşağıdaki verilen bilgiler bulunmalıdır:

- Isı kayıpları, ısı kazançları, kazanç/kayıp oranı, kazanç kullanım faktörü, aylık ve yıllık ısıtma enerjisi ihtiyacının büyüklükleri, bu standardda verilen "binanın özgül ısı kaybı" ve "yıllık ısıtma enerjisi ihtiyacı" çizelgelerindeki örneklerde olduğu gibi çizelgeler hâlinde verilmeli ve hesaplanan yıllık ısıtma enerjisi ihtiyacının (Q), Ek A'da verilen yıllık ısıtma enerjisi (Q') sınır değerinden büyük olmadığı gösterilmelidir.
- Konutlar dışında farklı amaçlarla kullanılan binalarda yapılacak hesaplamalarda, binadaki farklı bölümler arasındaki sıcaklık farkı 4 K'den daha fazla ise bu binada birden fazla bölüm için yapılacak olan ısıtma enerjisi ihtiyacı hesabında, bina bölümlerinin sınırları şematik olarak çizilmeli, sınırların ölçüleri ve bölümlerin sıcaklık değerleri üzerinde gösterilmelidir.
- Binanın ısı kaybeden yüzeylerindeki dış duvar, tavan ve taban/döşemelerde kullanılan malzemeler, bu malzemelerin eleman içindeki sıralanışı ve kalınlıkları, duvar, tavan ve taban/döşeme elemanlarının alanları ve "U" değerleri belirtilmelidir.
- Pencere sistemlerinde kullanılan cam ve çerçevenin tipi, bütün yönler için ayrı ayrı pencere alanları ve "U" değerleri ile çerçeve sistemi için gerekli olan hava değişim oranı (n<sub>p</sub>) belirtilmelidir.
- Duvar-pencere, duvar-tavan, taban/döşeme-duvar birleşim yerlerinin detayları çizimlerle gösterilmelidir.
- Havalandırma tipi belirtilmeli, mekanik havalandırma söz konusu ise, hesaplamalar ve sonuçları belirtilmelidir.
- Binanın ısı kaybeden yüzeylerinde oluşabilecek yoğuşma, Ek F'de belirtildiği şekilde incelenerek gerekli çizim ve hesaplamalar yapılmalıdır.

#### HESAP ÖRNEKLERİ :

##### Örnek 1

3 'üncü derece gün bölgesinde bulunan ve dıştan dışa 9 m eninde, 10 m boyunda ve 5,5 m yüksekliğinde olan iki katlı yığma olarak inşaa edilmiş bir konut örnek alınarak Madde 5.2 'de belirtilen tek hacimli binaya örnek olarak yıllık ısıtma enerjisi ihtiyacı aşağıdaki şekilde hesaplanır.

Öncelikle binadaki dış duvar, pencere, tavan, taban/döşeme, dış ortamla temas eden döşeme alanı vb. alanlar hesaplanır. Örnek binamızda bu alanlar aşağıdaki gibi hesaplanmıştır.

Pencere alanı,  $A_P = 20 \text{ m}^2$

Betonarme alanı,  $A_{bet} = ((10 \times 2 + 9 \times 2) \times (0,12 \times 3)) = 13,7 \text{ m}^2$

Dış duvar alanı,  $A_D = (9 \times 5,5 \times 2 + 10 \times 5,5 \times 2) - A_P - A_{bet}$   
 $A_D = 173,3 \text{ m}^2$

Tavan alanı,  $A_T = 9 \times 10 = 90 \text{ m}^2$

Döşeme alanı,  $A_t = 9 \times 10 = 90 \text{ m}^2$  dir.

Dış kapı alanı,  $A_k = 2 \text{ m}^2$

$A_{top} = 389 \text{ m}^2$ ,  $V_{brüt} = 9 \times 10 \times 5,5 = 495 \text{ m}^3$

$A_n = 0,32 \times V_{brüt} = 0,32 \times 495 = 158,4 \text{ m}^2$

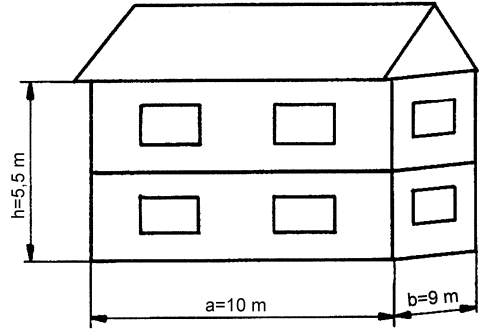

Şekil 2

Daha sonra yapı elemanlarının ayrı ayrı U değerleri hesaplanır. Örnek binamızda yalıtımın standarda uygun olması hedeflenmiştir. Duvarlarda tuğla ve betonarme üzerine dış taraftan  $\lambda = 0,035 \text{ W/mK}$  olan yalıtım malzemesinin kalınlığı 5 cm'dir. Pencereler çok katlı camdır. Tavanda  $\lambda = 0,040 \text{ W/mK}$  olan yalıtım malzemesinin kalınlığı 12 cm'dir. Döşemede  $\lambda = 0,030 \text{ W/mK}$  olan yalıtım malzemesinin kalınlığı 6 cm'dir. Burada anlatılan hesaplamalar Çizelge 7 ve Çizelge 8'de örnek olarak gösterilmiştir. Ayrıca elemanlarda yoğuşma olmayacak ve ısı köprüsü meydana gelmeyecek şekilde tedbirlerin alındığı kabul edilmiş olup, kat arası betonarme Madde 4.3'te belirtildiği şekilde R direnci  $0,8 \text{ W/m}^2\text{K}$  olacak şekilde yalıtılmıştır. Dolayısıyla yapı elemanlarının "U" değerleri belirtilen klâsik hesap metoduna göre,

$U_D = 0,48 \text{ W/m}^2\text{K}$ ,  $U_{Dbet} = 0,57 \text{ W/m}^2\text{K}$ ,  $U_p = 1,8 \text{ W/m}^2\text{K}$ ,  $U_T = 0,28 \text{ W/m}^2\text{K}$ ,  $U_t = 0,43 \text{ W/m}^2\text{K}$ 'dir.  
 $U_k = 4 \text{ W/m}^2\text{K}$

Binadan iletim ve taşınım yoluyla olan ısı kaybı "H<sub>T</sub>" ise Eşitlik 11'e göre,

$H_T = 173,3 \times 0,48 + 13,7 \times 0,57 + 20 \times 1,8 + 0,8 \times 90 \times 0,28 + 0,5 \times 90 \times 0,43 + 2 \times 4 = 174,50 \text{ W/K}$ 'dir.

Yukarıdaki iletimle olan ısı kaybı hesabı yapılırken, örnek olarak seçilen binada yönetmelik gereği bütün betonarme bölümler ısı köprüsü meydana getirmeyecek şekilde yalıtıldığından Eşitlik 11'deki  $I \times U_i$  katkısı ihmal edilmiştir.

Binadan havalandırma ile olan kayıplar için, mekanik havalandırma olmadığından  $0,33 \cdot n_h \cdot V_n$  eşitliği kullanılır. Doğal havalandırma olduğundan " $n_h$ " =  $0,7 \text{ h}^{-1}$  alınır. Binanın havalandırma hesabında kullanılacak olan hacmi ( $V_h$ ) ise  $0,7 \times V_{brüt} = 0,7 \times 495 = 346,5 \text{ m}^3$  bulunur.

Bu durumda;

$H_v = 0,33 \times 0,7 \times 346,5 = 80,04 \text{ W/K}$ 'dir.

Dolayısıyla binanın özgül ısı kaybı (H);

$H = H_T + H_v = 174,50 + 80,04 = 254,54 \text{ W/K}$ 'dir.

Bina konut olarak kullanılacağı için iç ısı kazançları  $5 \text{ W/m}^2$  olarak alınabilir (Madde 5.2.2). Bu durumda örnek bina için iç kazançlar;  $A_n \times 5 = 158,4 \times 5 = 792 \text{ W}$ 'tir.

Güneş enerjisi kazançlarının hesaplanması sırasında kullanılacak olan gölgelenme faktörü için, binanın 3 kattan daha az katlı ve etrafının açık olduğu kabul edilerek ve " $r_{i,ay}$ " =  $0,8$  değeri seçilir (Çizelge 5).

" $g_{i,ay}$ " değeri pencere sisteminde çok katlı cam kullanılmış olduğu için  $g_{\perp}$  değeri olarak  $0,75$  (Çizelge 6) alınır ve  $g_{i,ay} = F_w \cdot g_{\perp}$  eşitliği kullanılarak hesaplanır. Bu örnekte  $g_{i,ay} = 0,80 \times 0,75 = 0,60$ 'dır.

" $A_i$ " değerleri, yani her yön için toplam pencere alanları hesaplanır. Örnek olarak seçilen binada aşağıda verilen pencere alanları hesaplanmıştır.

$A_{güney} = 8 \text{ m}^2$ ,  $A_{kuzey} = 4 \text{ m}^2$ ,  $A_{dogu} = 4 \text{ m}^2$ ,  $A_{batı} = 4 \text{ m}^2$



" $I_{i,ay}$ " değerleri ise her ay için Ek C'den alınır. Ocak ayı için örnek olmak üzere Ek C'den alınan aylık güneş ışımasını şiddeti değerleri aşağıdaki gibidir.

$$\begin{aligned} I_{güney,ocak} &= 72 \text{ W/m}^2 \\ I_{kuzey,ocak} &= 26 \text{ W/m}^2 \\ I_{batı/doğu,ocak} &= 43 \text{ W/m}^2 \end{aligned}$$

" $\phi_{s,ocak}$ " değeri 17no'lu eşitliğe göre aşağıdaki şekilde hesaplanır.

$$\phi_{s,ocak} = 0,8 \times 0,6 \times 72 \times 8 + 0,8 \times 0,6 \times 26 \times 4 + 0,8 \times 0,6 \times 43 \times 4 + 0,8 \times 0,6 \times 43 \times 4 = 492 \text{ W'tır.}$$

Kazanç kullanım faktörünün hesaplanması için önce " $KKO_{ocak}$ " Eşitlik 20'ye göre hesaplanır. Bu eşitlikte gerekli olan " $\phi_i$ " ve " $\phi_{s,ocak}$ " değerleri ile H değerleri daha önce hesaplanmış idi.

Bina konut olarak kullanılacağı için  $\theta$ , Ek B.1'den 19°C alınır.

" $\theta_{e,ocak}$ " ise Ek B.2'den alınır. Üçüncü derece gün bölgesi için bu değer -0,3 °C'tur.

$$KKO_{ocak} = (792+492) / 254,54 \times (19-(-0,3)) = 0,26$$

Kazanç kullanım faktörü " $\eta_{ocak}$ " ise Eşitlik 19'a göre;

$$\eta_{ocak} = 1 - e^{-1/KKO_{ocak}} = 1 - e^{-0,26} = 0,98$$

olarak hesaplanır. Bu durumda Ocak ayı için ısı kazançları

$$\eta_{ocak} (\phi_i + \phi_{s,ocak}) = 0,98 \times (792 + 492) = 0,98 \times 1284 = 1258,32 \text{ W}$$

olarak bulunur.

Bulunan değerler aşağıdaki eşitlikte yerlerine konulduğunda;

$$Q_{ay} = [H (\theta - \theta_e) - \eta (\phi_{i,ay} + \phi_{s,ay})] \cdot t$$

$$Q_{ay} = [254,54 \times (19 - (-0,3)) - 1258,32] \times 86400 \times 30 \times 10^{-3}$$

$$Q_{ay} = 9\,471\,950 \text{ kJ}$$

olarak bulunur.

Buraya kadar yapılan hesaplar her ay için tekrarlanarak toplam ısı kaybı bulunur ve karşılaştırma yapılarak standarda uygunluğu kontrol edilir. Bu hesaplamaların daha kolay takip edilebilmesi için Çizelge 7 (binanın özgül ısı kaybı) ve Çizelge 8 (yıllık ısıtma enerjisi ihtiyacı) örnek olarak verilmiştir.

**Not** - Hesap örneğinde dış ölçüleri verilen örnek binanın oda yüksekliği 2,60 m'den küçüktür.

**Çizelge 7 - Binanın özgül ısı kaybı**

1	2	3	4	5	6	7	8
Isı kaybeden yüzey	Binadaki yapı elemanları	Yapı elemanı kalınlığı d (m)	Isıl iletkenlik hesap değeri $\lambda_h$ (W/mK)	Isıl iletkenlik direnci R, (m <sup>2</sup> K/W)	Isı geçirgenlik katsayısı U (W/m <sup>2</sup> K)	Isı kaybedilen yüzey A (m <sup>2</sup> )	Isı kaybı A x U W/K
Duvar yüzeyleri	R <sub>i</sub> <sup>1)</sup>			0,130			
	Sıva <sup>2)</sup>	0,02	1	0,02			
	DD taşıyıcı tuğla <sup>3)</sup>	0,24	0,5	0,48			
	Isı yalıtım malzemesi <sup>4)</sup>	0,05	0,035	1,429			
	Sıva <sup>2)</sup>	0,008	0,35	0,023			
	R <sub>e</sub> <sup>1)</sup>			0,040			
Toplam				2,122	0,471	173,3	81,62
Duvar yüzeyleri (betonarme)	R <sub>i</sub> <sup>1)</sup>			0,130			
	Sıva <sup>2)</sup>	0,02	1	0,02			
	Betonarme <sup>5)</sup>	0,24	2,5	0,096			
	Isı yalıtım malzemesi <sup>4)</sup>	0,05	0,035	1,429			
	Sıva <sup>2)</sup>	0,008	0,35	0,023			
	R <sub>e</sub> <sup>1)</sup>			0,040			
Toplam				1,738	0,575	13,7	7,88
Tavan	R <sub>i</sub> <sup>1)</sup>			0,130			
	Sıva <sup>2)</sup>	0,02	1	0,02			
	Betonarme <sup>5)</sup>	0,12	2,5	0,048			
	Isı yalıtım malzemesi <sup>4)</sup>	0,12	0,04	3,000			
	R <sub>e</sub> <sup>1)</sup>			0,080			
Toplam				3,278	0,305 x 0,8	90	21,96
Taban/Döşeme	R <sub>i</sub> <sup>1)</sup>			0,170			
	PVC yer döşemesi <sup>6)</sup>	0,005	0,23	0,022			
	Şap <sup>7)</sup>	0,030	1,40	0,021			
	Isı yalıtım malzemesi <sup>4)</sup>	0,060	0,03	2			
	Tesviye şapı <sup>7)</sup>	0,020	1,40	0,014			
	Hafif beton <sup>8)</sup>	0,100	1,10	0,091			
	R <sub>e</sub> <sup>1)</sup>			0			
Toplam				2,318	0,432 x 0,5	90	19,44
Dış kapı					4	2	8
Pencere					1,8	20	36
Yapı elemanlarından iletim ve taşınım yoluyla gerçekleşen ısı kaybı toplamı =							174,9
<sup>1)</sup> Çizelge 1 'den alınacaktır. <sup>2)</sup> Ek E Sıra no 4'ten alınmıştır. <sup>3)</sup> Ek E Sıra no 7'den alınmıştır. <sup>4)</sup> Ek E Sıra no 10 'dan alınmıştır. <sup>5)</sup> Ek E Sıra no 5'ten alınmıştır. <sup>6)</sup> Ek E Sıra no 9'dan alınmıştır. <sup>7)</sup> Ek E Sıra no 4'ten alınmıştır. <sup>8)</sup> Ek E Sıra no 5'ten alınmıştır.		$\Sigma AU = U_D A_D + U_p \cdot A_p + 0,8 U_T \cdot A_T + 0,5 U_{iA} + U_d A_d + \dots$ $\Sigma AU = 174,9 \text{ W/K}$ Özgül ısı kaybı ; $H = H_T + H_v$ İletim ve taşınım yoluyla gerçekleşen ısı kaybı ; $H_T = \Sigma AU + I U_i$ Havalandırma yoluyla gerçekleşen ısı kaybı $H_v = 0,33 \cdot n_h \cdot V_h = 0,33 \times 0,7 \times 396 = 91,48 \text{ W/K}$ $H = H_T + H_v = 174,9 + 91,48 = 266,38 \text{ W/K}$					

**Çizelge 8 - Yıllık ısıtma enerjisi ihtiyacı**

Aylar	Isı kaybı			Isı kazançları			KKO	Kazanç kullanım faktörü	Isıtma enerjisi ihtiyacı
	Özgül ısı kaybı	Sıcaklık farkı	Isı kayıpları	İç ısı kazancı	Güneş enerjisi kazancı	Toplam			
	$H = H_T + H_v$ (W/K)	$\theta - \theta_e$ (K, °C)	$H(\theta - \theta_e)$ (W)	$\phi_i$ (W)	$\phi_s$ (W)	$\phi_T = \phi_i + \phi_s$ (W)			
Ocak	266,38	19,3	5 141	792	492	1.284	0,25	0,99	10 030 625
Şubat		19,1	5 088		612	1.404	0,28	0,99	9 585 319
Mart		14,9	3 969		760	1.552	0,39	0,99	6 305 091
Nisan		8,9	2 370		791	1.583	0,66	0,98	2 121 967
Mayıs		4,6	1 225		943	1.735	1,41	0,44	1 196 467
Haziran		0,5	133		993	1.785	13,40	0,24	0
Temmuz		$\theta_e$ yüksek	0		966	1.758	0,00	0	0
Ağustos		$\theta_e$ yüksek	0		904	1.696	0,00	0	0
Eylül		1,8	479		762	1.554	3,24	0,94	0
Ekim		7,4	1 971		618	1.410	0,71	0,98	1 527 206
Kasım		13,4	3 569		467	1.259	0,35	0,98	6 052 787
Aralık		17,7	4 715		430	1.222	0,25	0,99	9 085 530
$Q_{ay} = [H(\theta - \theta_e) - \eta(\phi_{i,ay} + \phi_{g,ay})] \cdot t$ (J) (1kJ = 0.278 x 10 <sup>-3</sup> kWh)							$Q_{yıl} = \sum Q_{ay} = 45 904 992$		
Toplam ısı kaybı		$Q_{yıl} = 0,278 \times 10^{-3} \times 45 904 992$ (kj) = 12 762 kWh							
Konutlar için iç ısı kazancı		$\phi_{i,ay} \leq 5 \cdot A_n$ (W)							
Güneş enerjisi kazancı		$\phi_{s,ay} = \sum \tau_{i,ay} \times g_{i,ay} \times l_{i,ay} \times A_i$							
Kazanç kayıp oranı		$KKO_{ay} = (\phi_{i,ay} + \phi_{s,ay}) / H(\theta_{i,ay} - \theta_{e,ay})$							

Kazanç kullanım faktörü  $\eta_{ay} = 1 - e^{(-1/KK_{Oay})}$

Örnek binadaki kullanım alanı  $A_n$  başına düşen yıllık ısıtma enerjisi ihtiyacı;

$$Q = Q_{yil}/A_n = 80,56 \text{ kWh/m}^2 \quad A_n = 0,32 V_{brüt} = 158,4 \text{ m}^2$$

$A_{top}/V_{brüt} = 0,785$  oranı için Ek A Madde A.2'den alınan 3. bölge için  $Q' = 74,2 A/V + 22,5$  eşitliğinde yerine konulduğunda örnek bina için olması gereken en büyük ısı kaybı  $Q' = 80,75 \text{ kWh/m}^2$  bulunur ve hesaplanan  $Q$  ile karşılaştırılarak projenin ısı kaybı açısından uygunluğu tanımlanır.

Örnekte  $Q < Q'$  ( $80,56 < 80,75$ ) olduğundan bu bina için hesaplanan yıllık ısıtma enerjisi ihtiyacının olması gereken en büyük değer altında olduğu görülmektedir. O halde bu proje, bu standardda verilen hesap metoduna göre uygundur.

## Örnek 2

Bu örnekte, birincisinde olduğu gibi ısı kaybeden bina zarfının ayrı ayrı alanları çıkarılarak benzer şekilde hesaplamalar yapılır. Bu örnekteki binanın 2'nci derece gün bölgesinde olduğu kabul edilmiştir.

### Döşeme alanları

$$A_{taban} = 326,21 \text{ m}^2 \quad \text{Toprak temaslı taban alanı}$$

$$A_d = 42,15 \text{ m}^2 \quad \text{Çıkma alanı}$$

### Pencere alanları kapı alanları

$$A_{P,Kuzey} = 15,30 \text{ m}^2 \quad A_{kapı,1} = 2 \text{ m}^2 \quad \text{Bodrum kat kapısı alanı}$$

$$A_{P,Güney} = 70,78 \text{ m}^2 \quad A_{kapı,2} = 7 \text{ m}^2 \quad \text{Giriş kapısı alanı}$$

$$A_{P,Doğu} = 46,17 \text{ m}^2 \quad A_{kapı,iç,2} = 2 \text{ m}^2 \quad \text{Isıtılmayan iç hacime açılan kapı alanı}$$

$$A_{P,Batı} = 41,85 \text{ m}^2$$

$$\Sigma A_P = 174,10 \text{ m}^2$$

### Duvar + betonarme alanları

$$A_{D,kol-kiriş} = 305,45 \text{ m}^2 \quad (\text{Toplam kiriş - kolon alanı})$$

$$A_{dsic,kol-kiriş} = 18,84 \text{ m}^2 \quad (\text{Düşük sıcaklıklı hacime bitişik toplam kiriş - kolon alanı})$$

$$A_{D,dolgu} = 442,60 \text{ m}^2 \quad (\text{Dolgu duvar alanı})$$

$$A_{dsic,dolgu} = 28,24 \text{ m}^2 \quad (\text{Düşük sıcaklıklı hacime bitişik dolgu duvar alanı})$$

### Çatı alanları

$$A_{tavan} = 236,81 \text{ m}^2 \quad (\text{Çatı arası})$$

$$A_{çatı} = 130,16 \text{ m}^2 \quad (\text{Çatı alanı})$$

### Toplam alan

$$A_{toplam} = 1715,56 \text{ m}^2$$

### Brüt hacim

$$V_{brüt} = 4312 \text{ m}^3$$

### Net kullanım alanı

$$A_n = 1379,84 \text{ m}^2$$

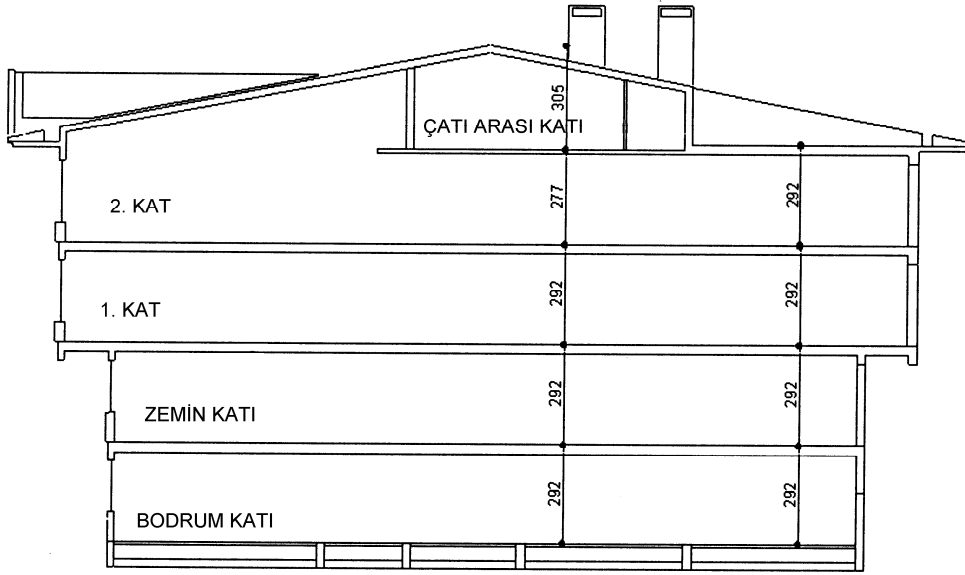

A-A KESİTİ

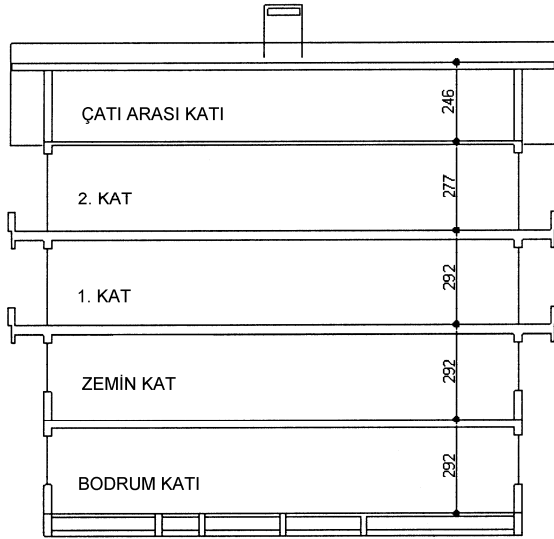

B-B KESİTİ

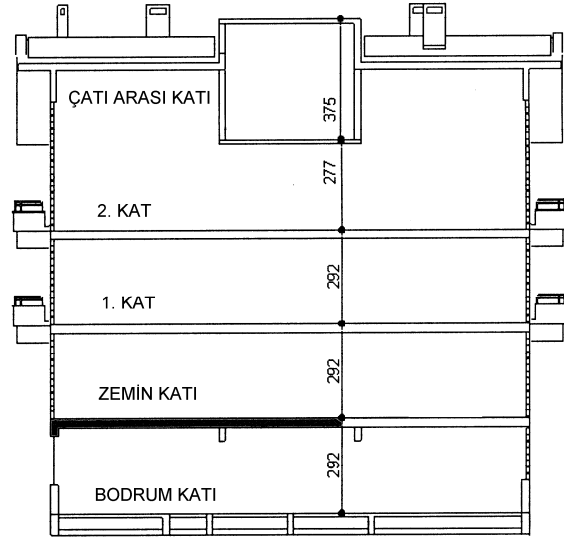

C-C KESİTİ

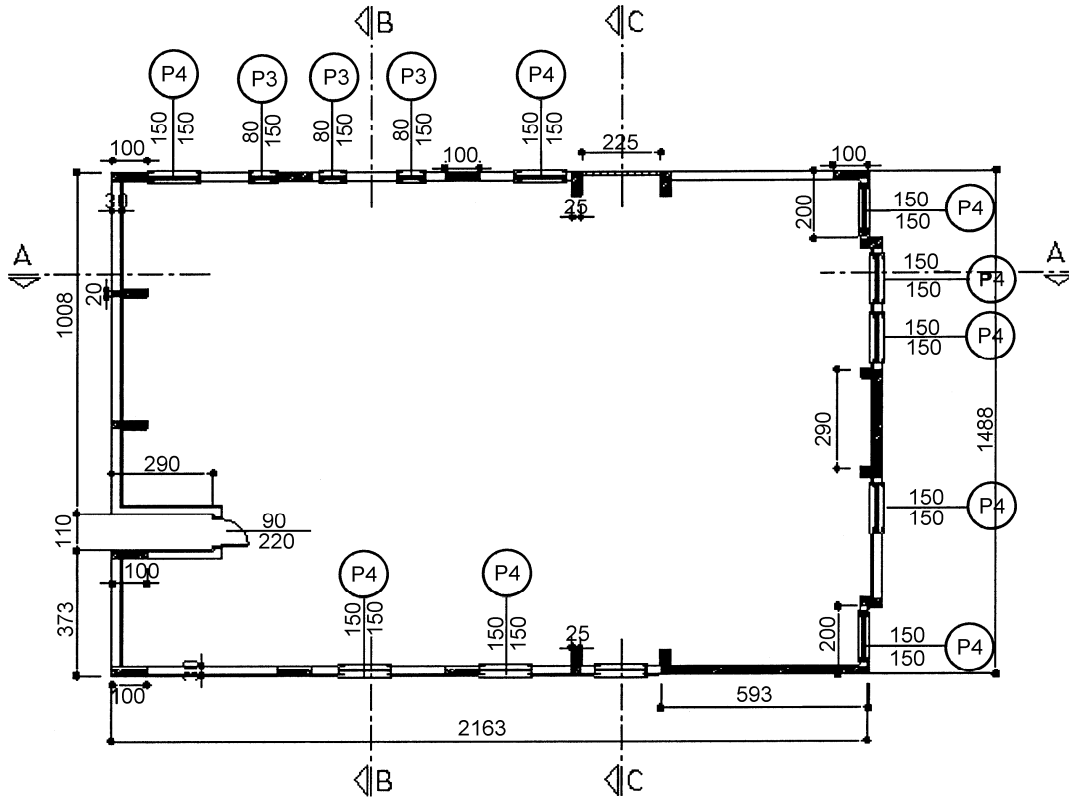

BODRUM KAT PLÂNI

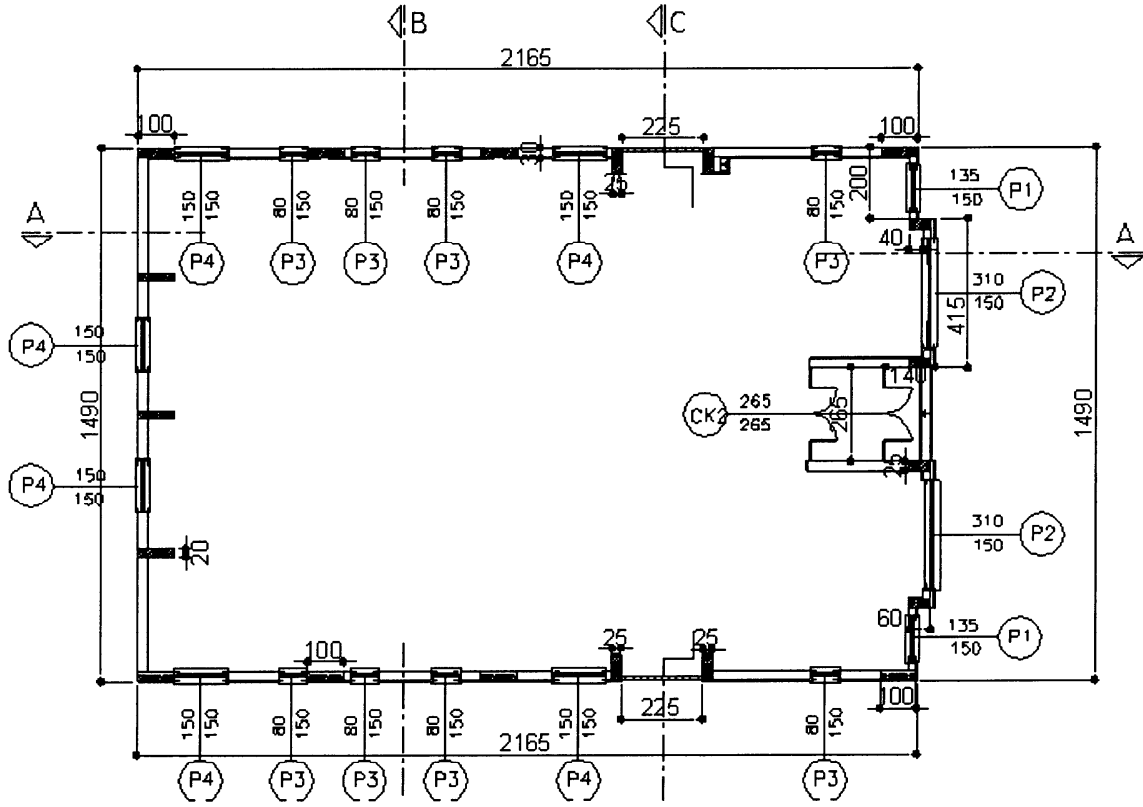
**ZEMİN KAT PLANI**

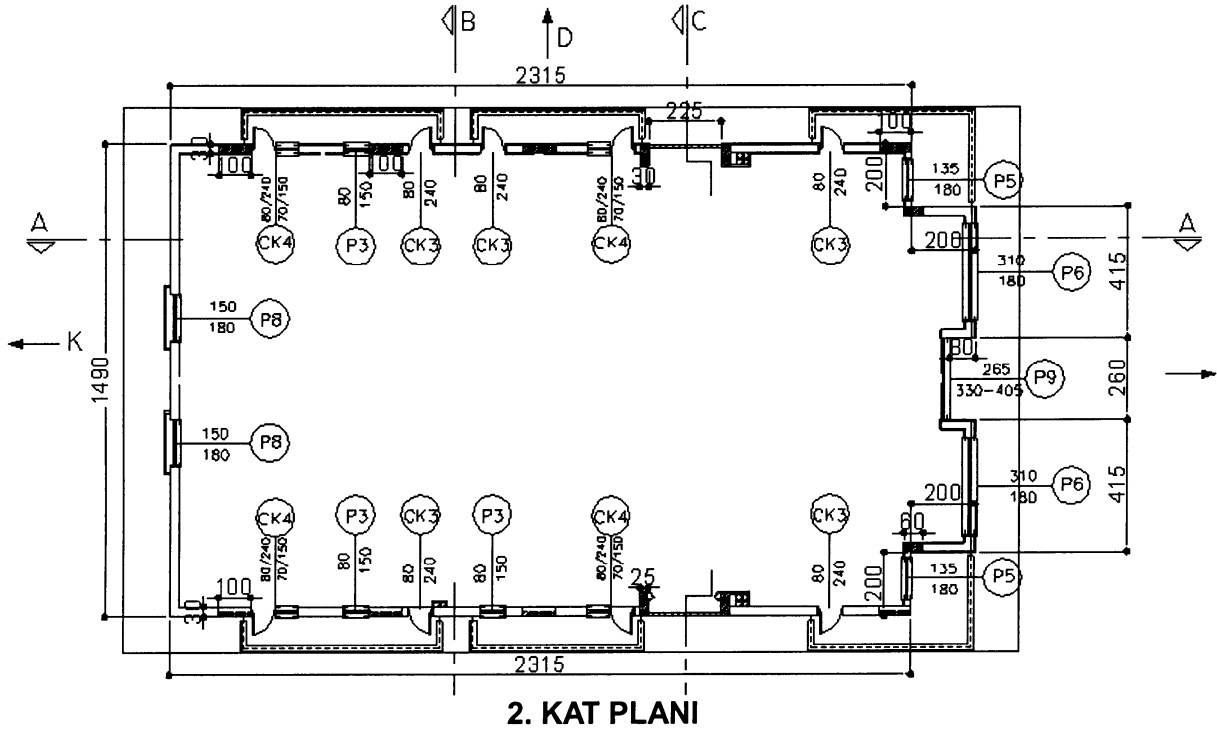
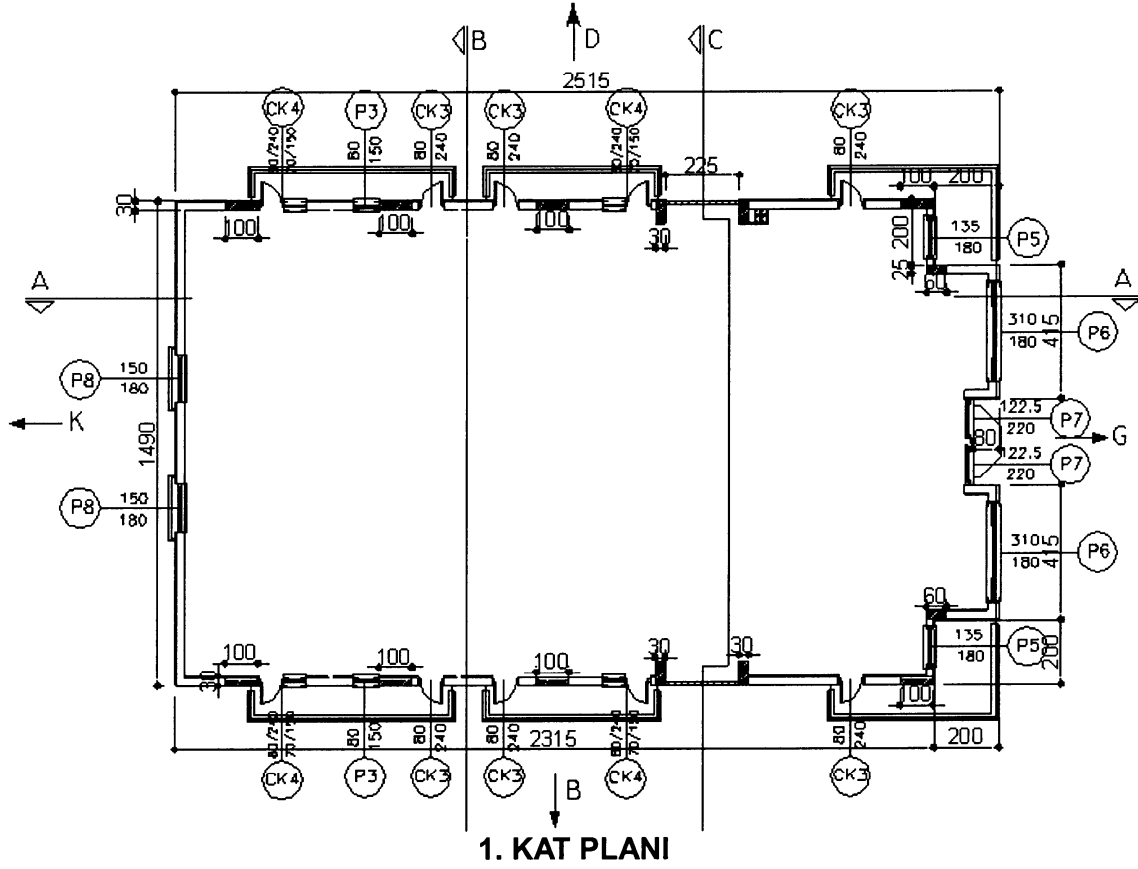

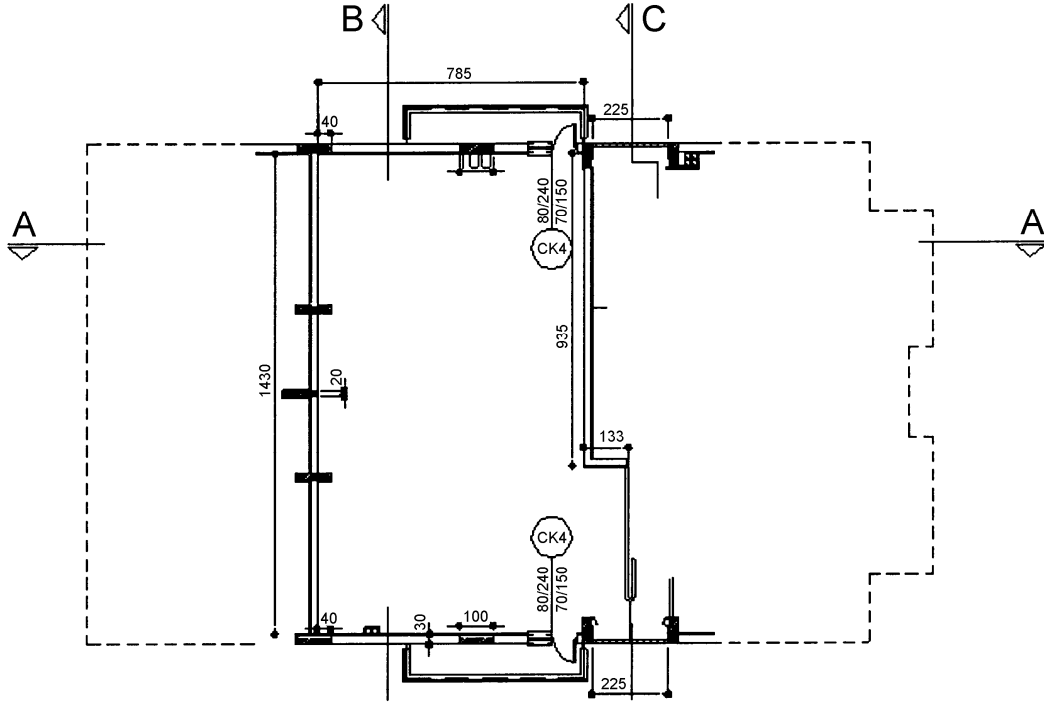

**ÇATI KATI PLANI**

**Çizelge 9 - Binanın özgül ısı kaybı**

1	2	3	4	5	6	7	8
Isı kaybeden yüzey	Binadaki yapı elemanları	Yapı elemanı kalınlığı d (m)	Isıl iletkenlik hesap değeri $\lambda_h$ (W/mK)	Isıl iletkenlik direnci R (m <sup>2</sup> K/W)	Isı geçirgenlik katsayısı U (W/m <sup>2</sup> K)	Isı kaybedilen yüzey A (m <sup>2</sup> )	Isı kaybı A x U W/K
Duvar yüzeyleri (dış ortama açık, dolgu)	R <sub>i</sub> <sup>1)</sup>			0,13	0,53	442,6	234,58
	Sıva <sup>2)</sup>	0,02	1	0,02			
	Yatay delikli tuğla <sup>3)</sup>	0,19	0,36	0,528			
	Isı yalıtım malzemesi <sup>4)</sup>	0,04	0,035	1,143			
	Sıva <sup>2)</sup>	0,008	0,35	0,023			
	R <sub>e</sub> <sup>1)</sup>			0,04			
Toplam				1,884			
Duvar yüzeyleri (dış ortama açık, betonarme)	R <sub>i</sub> <sup>1)</sup>			0,13	0,687	305,45	209,84
	Sıva <sup>2)</sup>	0,02	1	0,02			
	Betonarme <sup>5)</sup>	0,25	2,5	0,1			
	Isı yalıtım malzemesi <sup>4)</sup>	0,04	0,035	1,143			
	Sıva <sup>2)</sup>	0,008	0,35	0,023			
	R <sub>e</sub> <sup>1)</sup>			0,04			
Toplam				1,456			
Duvar yüzeyleri (düşük sıcaklıklı, dolgu)	R <sub>i</sub> <sup>1)</sup>			0,13	0,5 x 0,507	28,24	7,16
	Sıva <sup>2)</sup>	0,02	1	0,02			
	Yatay delikli tuğla <sup>3)</sup>	0,19	0,36	0,528			
	Isı yalıtım malzemesi <sup>4)</sup>	0,04	0,035	1,143			
	Sıva <sup>2)</sup>	0,008	0,35	0,023			
	R <sub>e</sub> <sup>1)</sup>			0,13			
Toplam				1,974			
Duvar yüzeyleri (düşük sıcaklıklı, betonarme)	R <sub>i</sub> <sup>1)</sup>			0,13	0,5 x 0,649	18,84	1,546
	Sıva <sup>2)</sup>	0,02	1	0,02			
	Betonarme <sup>5)</sup>	0,25	2,5	0,1			
	Isı yalıtım malzemesi <sup>4)</sup>	0,04	0,035	1,143			
	Sıva <sup>2)</sup>	0,008	0,35	0,023			
	R <sub>e</sub> <sup>1)</sup>			0,13			
Toplam				1,54			
Tavan (üzeri açık)	R <sub>i</sub> <sup>1)</sup>			0,130	0,439	130,16	57,14
	Alçı sıva <sup>2)</sup>	0,002	0,70	0,003			
	Alçı karton plaka <sup>7)</sup>	0,008	0,21	0,038			
	Betonarme <sup>5)</sup>	0,12	2,5	0,048			
	Isı yalıtım malzemesi <sup>4)</sup>	0,06	0,03	2,000			
	Şap <sup>2)</sup>	0,02	1,4	0,014			
	Mozaik <sup>8)</sup>	0,010	3,5	0,003			
	R <sub>e</sub> <sup>1)</sup>			0,040			
Toplam				2,276			
Tavan (çatılı)	R <sub>i</sub> <sup>1)</sup>			0,130	0,8 x 0,439	236,81	83,17
	Sıva <sup>2)</sup>	0,02	1	0,02			
	Betonarme <sup>5)</sup>	0,12	2,5	0,048			
	Isı yalıtım malzemesi <sup>4)</sup>	0,08	0,04	2,000			
	R <sub>e</sub> <sup>1)</sup>			0,080			
Toplam				2,278			

1	2	3	4	5	6	7	8
Isı kaybeden yüzey	Binadaki yapı elemanları	Yapı elemanı kalınlığı d (m)	Isıl iletkenlik hesap değeri $\lambda_h$ (W/mK)	Isıl iletkenlik direnci R (m <sup>2</sup> K/W)	Isı geçirgenlik katsayısı U (W/m <sup>2</sup> K)	Isı kaybedilen yüzey A (m <sup>2</sup> )	Isı kaybı A x U W/K
Taban (toprak temaslı)	R <sub>i</sub> <sup>1)</sup>			0,170			
	Sert odun lifi levha <sup>6)</sup>	0,005	0,13	0,038			
	Şap <sup>2)</sup>	0,030	1,40	0,021			
	Isı yalıtım malzemesi <sup>4)</sup>	0,040	0,030	1,333			
	Tesviye şapı <sup>2)</sup>	0,020	1,40	0,014			
	Hafif beton <sup>5)</sup>	0,100	1,10	0,091			
	R <sub>e</sub> <sup>1)</sup>			0			
Toplam				1,667	0,5 x 0,6	326,21	97,86
Taban (açık geçit üzeri/çıkma)	R <sub>i</sub> <sup>1)</sup>			0,170			
	İğne yapraklı ahşap <sup>6)</sup>	0,01	0,13	0,077			
	Şap <sup>2)</sup>	0,020	1,40	0,014			
	Betonarme <sup>5)</sup>	0,120	2,5	0,048			
	Isı yalıtım malzemesi <sup>4)</sup>	0,040	0,035	1,143			
	Sıva <sup>2)</sup>	0,008	0,35	0,023			
	R <sub>e</sub> <sup>1)</sup>			0,04			
Toplam				1,515	0,66	42,15	27,82
Dış kapı					4	7	28
Dış kapı					4	2	8
İç kapı					0,5 x 2	2	2
Pencere					1,8	174	313,2
Yapı elemanlarından iletim ve taşınım yoluyla gerçekleşen ısı kaybı toplamı =							1 074,6
<sup>1)</sup> EK F, Çizelge 7'den alınacaktır. <sup>2)</sup> EK E Sıra no 4'ten alınmıştır. <sup>3)</sup> EK E Sıra no 7'den alınmıştır. <sup>4)</sup> EK E Sıra no 10 'dan alınmıştır. <sup>5)</sup> EK E Sıra no 5'ten alınmıştır. <sup>6)</sup> EK E Sıra no 8'den alınmıştır. <sup>7)</sup> EK E Sıra no 6'dan alınmıştır. <sup>8)</sup> EK E Sıra no 1'den alınmıştır.		$\Sigma AU = U_D A_D + U_p \cdot A_p + 0,8 U_T \cdot A_T + 0,5 U_t A_t + U_d A_d + \dots$ $\Sigma AU = 1074,6 \text{ W/K}$ Özgül ısı kaybı ; $H = H_T + H_v$ İletim ve taşınım yoluyla gerçekleşen ısı kaybı ; $H_T = \Sigma AU + I U_i$ Havalandırma yoluyla gerçekleşen ısı kaybı $H_v = 0,33 \cdot n_h \cdot V_h = 0,33 \times 0,7 \times (0,8 \times 4312) = 910,7 \text{ W/K}$ $H = H_T + H_v = 1074,6 + 910,7 = 1985,3 \text{ W/K}$					

**Çizelge 10 - Yıllık ısıtma enerjisi ihtiyacı**

Aylar	Isı kaybı			Isı kazançları			KKO	Kazanç kullanım faktörü	Isıtma enerjisi ihtiyacı
	Özgül ısı kaybı	Sıcaklık farkı	Isı kayıpları	İç ısı kazancı	Güneş enerjisi kazancı	Toplam			
	$H=H_r+H_v$ (W/K)	$\theta-\theta_e$ (K, °C)	$H(\theta-\theta_e)$ (W)	$\phi_i$ (W)	$\phi_s$ (W)	$\phi_T=\phi_i+\phi_s$ (W)			
Ocak	1 985,3	16,1	31 963	6.899	4.454	11.353	0,36	0,99	53 715 389
Şubat		14,6	28 985		5.534	12.433	0,42	0,98	43 547 310
Mart		11,7	23 228		6.591	13.490	0,58	0,96	26 639 539
Nisan		6,2	12 308		7.345	14.244	1,15	0,92	0
Mayıs		1,0	1 985		8.522	15.421	7,77	0,33	0
Haziran		$\theta_e$ yüksek	0		8.992	15.891	0	0	0
Temmuz		$\theta_e$ yüksek	0		8.740	15.639	0	0	0
Ağustos		$\theta_e$ yüksek	0		8.174	15.073	0	0	0
Eylül		$\theta_e$ yüksek	0		6.865	13.764	0	0	0
Ekim		4,9	9 728		5.572	12.471	1,28	0,90	0
Kasım		10,5	20 846		4.207	11.106	0,53	0,98	25 821 815
Aralık		15,2	30 176		3.899	10.798	0,35	0,99	50 507 660

$$Q_{ay} = [H(\theta - \theta_e) - \eta(\phi_{i,ay} + \phi_{s,ay})] \cdot t \text{ (J)} \quad (1 \text{ kJ} = 0,278 \times 10^{-3} \text{ kWh})$$

$$Q_{yil} = \sum Q_{ay} = 200 231 713$$

Toplam ısı kaybı  $Q_{yil} = 0,278 \times 10^{-3} \times 200 231 713 \text{ (kJ)} = 55 664 \text{ kWh}$

Konutlar için iç ısı kazancı  $\phi_{i,ay} \leq 5 \cdot A_n \text{ (W)}$

Güneş enerjisi kazancı  $\phi_{g,ay} = \sum r_{i,ay} \times g_{i,ay} \times l_{i,ay} \times A_i$

Kazanç kayıp oranı  $KKO_{ay} = (\phi_{i,ay} + \phi_{s,ay}) / H(\theta_{i,ay} - \theta_{e,ay})$

$$A_{toplam} = 1715,56 \text{ m}^2$$

$$V_{brüt} = 4312 \text{ m}^3$$

$$\text{Kazanç kullanım faktörü } \eta_{ay} = 1 - e^{(-1/KKO_{ay})}$$

Örnek binadaki birim hacim başına düşen yıllık ısıtma enerjisi ihtiyacı;

$$Q = Q_{yil} / V_{brüt} = 12,90 \text{ kWh/m}^3$$

$A_{top}/V_{brüt} = 0,4$  oranı Ek A. Madde A.2 'den alınan 2. bölge için  $Q' = 20,3 \times A/V + 4,7$  eşitliğinde yerine konulduğunda örnek bina için olması gereken en büyük ısı kaybı  $Q' = 16,69 \text{ kWh/m}^3$  bulunur ve hesaplanan Q ile karşılaştırılarak projenin ısı kaybı açısından uygunluğu tanımlanır.

Örnekte  $Q < Q'$  ( $12,90 < 16,69$ ) olduğundan bu bina için hesaplanan yıllık ısıtma enerjisi ihtiyacının olması gereken en büyük değer altında olduğu görülmektedir. O halde bu proje, bu standardda verilen hesap metoduna göre uygundur.

## Ek A

### A.1 En büyük ve en küçük $A_{top}/V_{brüt}$ oranları için ısıtma enerjisi değerleri

		A/V < 0,2 için	A/V > 1,05 için	
1. Bölge	$A_n$ ile ilişkili $Q'_{1.DG} =$	13,8	44,9	kWh/m <sup>2</sup> ,yıl
	$V_{brüt}$ ile ilişkili $Q'_{1.DG} =$	4,4	14,4	kWh/m <sup>3</sup> ,yıl
2. Bölge	$A_n$ ile ilişkili $Q'_{2.DG} =$	28,5	82,3	kWh/m <sup>2</sup> ,yıl
	$V_{brüt}$ ile ilişkili $Q'_{2.DG} =$	9,1	26,3	kWh/m <sup>3</sup> ,yıl
3. Bölge	$A_n$ ile ilişkili $Q'_{3.DG} =$	38,4	100,9	kWh/m <sup>2</sup> ,yıl
	$V_{brüt}$ ile ilişkili $Q'_{3.DG} =$	12,3	32,3	kWh/m <sup>3</sup> ,yıl
4. Bölge	$A_n$ ile ilişkili $Q'_{4.DG} =$	50,4	122,3	kWh/m <sup>2</sup> ,yıl
	$V_{brüt}$ ile ilişkili $Q'_{4.DG} =$	16,0	38,8	kWh/m <sup>3</sup> ,yıl
5. Bölge	$A_n$ ile ilişkili $Q'_{5.DG} =$	62,8	148,2	kWh/m <sup>2</sup> ,yıl
	$V_{brüt}$ ile ilişkili $Q'_{5.DG} =$	20,0	47,4	kWh/m <sup>3</sup> ,yıl

### A.2 Bölgelere ve ara değer $A_{top}/V_{brüt}$ oranlarına bağlı olarak sınırlandırılan $Q'$ 'nin hesaplanması

1. Bölge	$A_n$ ile ilişkili $Q'_{1.DG} = 36,7 \times A/V + 6,0$ [kWh/m <sup>2</sup> ,yıl]
	$V_{brüt}$ ile ilişkili $Q'_{1.DG} = 11,9 \times A/V + 1,9$ [kWh/m <sup>3</sup> ,yıl]
2. Bölge	$A_n$ ile ilişkili $Q'_{2.DG} = 63,7 \times A/V + 14,9$ [kWh/m <sup>2</sup> ,yıl]
	$V_{brüt}$ ile ilişkili $Q'_{2.DG} = 20,3 \times A/V + 4,7$ [kWh/m <sup>3</sup> ,yıl]
3. Bölge	$A_n$ ile ilişkili $Q'_{3.DG} = 74,2 \times A/V + 22,4$ [kWh/m <sup>2</sup> ,yıl]
	$V_{brüt}$ ile ilişkili $Q'_{3.DG} = 23,2 \times A/V + 7,4$ [kWh/m <sup>3</sup> ,yıl]
4. Bölge	$A_n$ ile ilişkili $Q'_{4.DG} = 83,4 \times A/V + 31,0$ [kWh/m <sup>2</sup> ,yıl]
	$V_{brüt}$ ile ilişkili $Q'_{4.DG} = 27,1 \times A/V + 9,8$ [kWh/m <sup>3</sup> ,yıl]
5. Bölge	$A_n$ ile ilişkili $Q'_{5.DG} = 88,7 \times A/V + 30,6$ [kWh/m <sup>2</sup> ,yıl]
	$V_{brüt}$ ile ilişkili $Q'_{5.DG} = 24,5 \times A/V + 12,1$ [kWh/m <sup>3</sup> ,yıl]

### A.3 Bölgelere göre en fazla değer olarak kabul edilmesi tavsiye edilen $U$ değerleri

	$U_D$ (W/m <sup>2</sup> K)	$U_T$ (W/m <sup>2</sup> K)	$U_t$ (W/m <sup>2</sup> K)	$U_P^*$ (W/m <sup>2</sup> K)
1. Bölge	0,66	0,43	0,66	1,8
2. Bölge	0,57	0,38	0,57	1,8
3. Bölge	0,48	0,28	0,43	1,8
4. Bölge	0,38	0,23	0,38	1,8
5. Bölge	0,36	0,21	0,36	1,8

\* : Pencerelerin ısı geçirgenlik katsayıları(  $U_p$ ) Ek A Madde A.3'te ve Ek A Madde A.4'te verilmiş olup pencerelerden olan ısı kayıplarının en aza indirilmesi açısından  $U_p$  değerinin kaplamalı camlar kullanılarak  $1,4 \text{ W/m}^2\text{K}$ 'e kadar düşürülecek şekilde tasarlanması tavsiye edilir. Diğer kapı ve pencere türleri için TS 2164'te verilen 11.05.2000 revizyon tarihli Çizelge 6a ve Çizelge 6b kullanılarak ısı geçirgenlik katsayıları bulunur ve hesaba katılır. Bazı pencere tipleri için TS 2164'ten faydalanılarak bulunan  $U_p$  değerleri Ek A Madde A.4'te verilmiştir.

#### A.4 Bazı pencere sistemlerinin $U_p$ değerleri

	Türkiye'deki ısı bölgelerine uygun cam seçiminde kullanılmak üzere hazırlanmış pencere ısı geçirgenlik ( $U_p$ ) katsayıları $\text{W/m}^2\text{K}$	TEK CAMLI PENCERE	ÇİFT CAMLI PENCERE (kaplamasız cam)		ÇİFT CAMLI LOW-E KAPLAMALI PENCERE	
			ARA BOŞLUK (mm)		ARA BOŞLUK (mm)	
			12	16	12	16
	DOĞRAMASIZ	6,7	2,9	2,7	1,6	1,3
D O Ğ R A M A  T İ P İ	AHŞAP DOĞRAMA	4,57	2,64	2,50	1,74	1,53
	PVC DOĞRAMA (2 odacıklı)	4,73	2,79	2,65	1,89	1,68
	PVC DOĞRAMA (3 odacıklı)	4,63	2,70	2,56	1,80	1,59
	PVC DOĞRAMA (4 odacıklı)	4,60	2,67	2,53	1,77	1,56
	PVC DOĞRAMA (5 odacıklı)	4,57	2,64	2,50	1,74	1,53
	PVC DOĞRAMA (6 odacıklı)	4,54	2,61	2,47	1,71	1,50
	ALÜMİNYUM DOĞRAMA	5,62	3,68	3,55	2,79	2,58
	ALÜMİNYUM DOĞRAMA (yalıtım köprülü)	4,73	2,79	2,65	1,89	1,68

#### Açıklamalar

- Bu çizelge 11 Mayıs 2000 tarihinde revize edilen TS 2164 Çizelge 6a ve Çizelge 6b esas alınarak hazırlanmıştır.
- Bu çizelgede yer almayan diğer pencere sistemlerine ait ısı geçirgenlik katsayıları TS 2164'te verilen Çizelge 6a ve Çizelge 6b'den yararlanılarak bulunabilir.

## Ek B

### B.1 Farklı amaçlarla kullanılan binalar için hesaplamalarda kullanılacak aylık ortalama iç sıcaklık değerleri [ $\theta$ (°C)]

	Isıtılacak binanın adı	Sıcaklığı (°C)
1	Konutlar	19
2	Yönetim binaları	
3	İş ve hizmet binaları	
4	Otel, motel ve lokantalar	20
5	Öğretim binaları	
6	Tiyatro ve konser salonları	
7	Kışlalar	
8	Ceza ve tutuk evleri	
9	Müze ve galeriler	
10	Hava limanları	22
11	Hastaneler	
12	Kapalı yüzme havuzları	26
13	İmalat ve atölye mahalleri	16

### B.2 Farklı derece gün (dg) bölgeleri için ısı kaybı ve yoğuşma hesaplamalarında kullanılacak aylık ortalama dış sıcaklık değerleri [ $\theta_e$ (°C)]

	1. Bölge	2. Bölge	3. Bölge	4. Bölge	5. Bölge
OCAK	8,4	2,9	-0,3	-5,4	-10,5
ŞUBAT	9,0	4,4	0,1	-4,7	-9,1
MART	11,6	7,3	4,1	0,3	-2,9
NİSAN	15,8	12,8	10,1	7,9	5,3
MAYIS	21,2	18,0	14,4	12,8	10,6
HAZİRAN	26,3	22,5	18,5	17,3	14,6
TEMMUZ	28,7	24,9	21,7	21,4	18,6
AĞUSTOS	27,6	24,3	21,2	21,1	18,6
EYLÜL	23,5	19,9	17,2	16,5	14,1
EKİM	18,5	14,1	11,6	10,3	7,8
KASIM	13,0	8,5	5,6	3,1	0,6
ARALIK	9,3	3,8	1,3	-2,8	-6,7

**Ek C****Bütün derece gün bölgeleri için hesaplamalarda kullanılacak olan ortalama aylık güneş ışınımı şiddeti değerleri [W/m<sup>2</sup>]**

	Ocak	Şubat	Mart	Nisan	Mayıs	Haziran	Temmuz	Ağustos	Eylül	Ekim	Kasım	Aralık
I güney =	72	84	87	90	92	95	93	93	89	82	67	64
I kuzey =	26	37	52	66	79	83	81	73	57	40	27	22
I batı/doğu =	43	57	77	90	114	122	118	106	81	59	41	37

**Not** - Ara yönlerin aylık ortalama güneş ışınımı şiddeti değerleri olarak, hakim yönlerin değerleri, yatay camlamalarda ise güney yönü için verilen değerler alınır.



## Ek D

### İllere göre derece gün bölgeleri

#### 1. BÖLGE DERECE GÜN İLLERİ

ADANA	HATAY	MERSİN
ANTALYA	İZMİR	

#### İli 2. Bölgede olupda kendisi 1.Bölgede olan belediyeler

BODRUM (Muğla)	DALAMAN (Muğla)	FETHİYE (Muğla)	MARMARİS(Muğla)
GÖKOVA (Muğla)	DATÇA (Muğla)	KÖYCEĞİZ (Muğla)	MİLAS (Muğla)

#### 2. BÖLGE DERECE GÜN İLLERİ

AYDIN	BURSA	GİRESUN	KARAMAN	SİNOP
AYVALIK (Balıkesir)	ÇANAKKALE	İSTANBUL	MUĞLA	ŞIRNAK
ADİYAMAN	DENİZLİ	KİLİS	OSMANIYE	ŞANLIURFA
AMASYA	DİYARBAKIR	KOCAELİ	ORDU	TEKİRDAĞ
BALIKESİR	DÜZCE	MARAŞ	RİZE	TRABZON
BARTIN	EDİRNE	MANİSA	SAMSUN	YALOVA
BATMAN	GAZİ ANTEP	MARDİN	SAKARYA	ZONGULDAK
			SİİRT	

#### İli 3. Bölgede olupda kendisi 2.Bölgede olan belediyeler

HOPA (Artvin)	ARHAVİ (Artvin)
---------------	-----------------

#### İli 4. Bölgede olupda kendisi 2.Bölgede olan belediyeler

ABANA(Kastamonu)	BOZKURT (Kastamonu)	ÇATALZEYTİN (Kastamonu)
İNEBOLU (Kastamonu)	CİDE (Kastamonu)	DOĞANYURT (Kastamonu)

#### 3. BÖLGE DERECE GÜN İLLERİ

AFYON	BURDUR	KARABÜK	MALATYA
AKSARAY	ÇANKIRI	KARAMAN	NEVŞEHİR
ANKARA	ÇORUM	KIRIKKALE	NİĞDE
ARTVİN	ELAZIĞ	KIRKLARELİ	TOKAT
BİLECİK	ESKİŞEHİR	KİRŞEHİR	TUNCELİ
BİNGÖL	İĞDIR	KONYA	UŞAK
BOLU	ISPARTA	KÜTAHYA	

#### İli 1. Bölgede olupda kendisi 3.Bölgede olan belediyeler

POZANTI (Adana)	KORKUTELİ (Antalya)
-----------------	---------------------

#### İli 2. Bölgede olupda kendisi 3.Bölgede olan belediyeler

MERZİFON (Amasya)	DURSUNBEY (Balıkesir)	ULUS (Bartın)
-------------------	-----------------------	---------------

#### İli 4. Bölgede olupda kendisi 3.Bölgede olan belediyeler

TOSYA (Kastamonu)
-------------------

#### 4. BÖLGE DERECE GÜN İLLERİ

BAYBURT	GÜMÜŞHANE	HAKKÂRİ	VAN
BİTLİS	KASTAMONU	MUŞ	YOZGAT
ERZİNCAN	KAYSERİ	SİVAS	

#### İli 2. Bölgede olupda kendisi 4.Bölgede olan belediyeler

KELES (Bursa)	ŞEBİNKARAHİSAR (Giresun)	ELBİSTAN (K.Maraş)	MESUDİYE (Ordu)
ULUDAĞ (Bursa)	AFŞİN (K.Maraş)	GÖKSUN (K.Maraş)	

#### İli 3. Bölgede olupda kendisi 4.Bölgede olan belediyeler

KIĞI (Bingöl)	PÜLÜMÜR (Tunceli)	SOLHAN (Bingöl)
---------------	-------------------	-----------------

#### 5. BÖLGE DERECE GÜN İLLERİ

AĞRI	ARDAHAN	ERZURUM	KARS
------	---------	---------	------

**Not** - Ek'te adı bulunmayan yerleşim birimleri, bağlı buldukları belediyenin bölgesinde sayılır.

## Ek E

### Yapı malzeme ve bileşenlerinin birim hacim kütlesi, ısı iletkenlik hesap değeri ( $\lambda_h$ ) ve su buharı difüzyon direnç faktörü ( $\mu$ )\*

Ek E'de liste hâlinde verilmiş olan ısı iletkenlik hesap değeri ( $\lambda_h$ ), sınır değeri olarak 23 °C sıcaklık ve % 80 bağıl nem ortamında nem dengesine ulaşmış malzemenin nem içeriği ile belirlenmiş tasarım ısı iletkenlik değeridir. Bu nedenle, Ek E'de yer almayan bir malzemenin ısı iletkenlik değerinin ölçülerek belirlenmesi durumunda, 23 °C sıcaklık ve % 80 bağıl nem ortamında nem dengesine ulaşması sağlanır.

Malzemelerin ışın soğuruculuğu (absorption) veya ısı vericiliği (emissivity) özelliğinin Eşitlik (3)'de ayrıntılı olarak hesaba dahil edilmesi için, malzemenin Çevre ve Şehircilik Bakanlığı tarafından yetkilendirilen bir Teknik Onay Kuruluşu tarafından onaylanmış ısı vericilik,  $\varepsilon$  veya soğuruculuk,  $\alpha$  (Burada,  $\varepsilon + \alpha = 1$ 'dir) katsayısı değeri esas alınır.

Bir Standardı bulunan herhangi bir malzemenin verilen ısı iletkenlik değeri (beyan değeri), Çevre ve Şehircilik Bakanlığı tarafından yetkilendirilen bir Teknik Onay Kuruluşu tarafından TS EN ISO 10456 ve TS EN 12524'e göre, 23 °C sıcaklık ve % 80 bağıl nem şartları esas alınarak ısı iletkenlik hesap değerine ( $\lambda_h$ ) dönüştürülür ve bu dönüştürülen değer, söz konusu malzeme için EK-E kapsamındaki 4'üncü kolonunda yer alan ısı iletkenlik hesap değeri olarak kabul edilir.

Sıra No	Malzeme veya bileşenin çeşidi	Birim hacim kütlesi <sup>1,2)</sup> kg/m <sup>3</sup>	Isı iletkenlik hesap değeri $\lambda_h$ <sup>3)</sup> W/mK	Su buharı difüzyon direnç faktörü $\mu$ <sup>4)</sup>
<b>1</b>	<b>DOĞAL TAŞLAR</b>			
1.1	Kristal yapı ılı püskürük ve metamorfik taşlar (mozaik vb.)	> 2800	3,5	10000
1.2	Tortul, sedimente taşlar (kum taşı, traverten, konglomeralar vb.)	2600	2,3	200 / 250
1.3	Gözenekli püskürük taşlar	< 1600	0,55	15 / 20
1.4	Granit	2500-2700	2,8	10000
1.5	Bazalt	2700-3000	3,5	10000
1.6	Mermer	2800	3,5	10000
1.7	Alçı taşı	< 2600	2,3	200 / 250
1.8	Yapay taşlar	1750	1,3	40 / 50

\* **Not:** Bu Ekte; TS 825 standardında tanımlanan hesaplamalarda kullanılmak üzere; ısı iletkenlik grupları ve/veya birim hacim kütlesine bağılı olarak yapı ve yalıtım malzemelerinin ısı iletkenlik hesap değerleri ile su buharı difüzyon direnç faktörleri yer almakta olup, yapı projesi burada verilen tasarım ısı iletkenlik değerlerine göre hesaplanacaktır. Ancak, Çevre ve Şehircilik Bakanlıđı'nca yetkilendirilen bir Teknik Onay Kuruluşu tarafından belgelenmiş ısı iletkenlik hesap değeri (tasarım ısı değeri), başka bir temel gerek ile öngörülen şartları etkilemediđi ve mal sahibinin tâbi olduđu, İhale Kanunu veya özel sözleşmeler gibi hukuki gereklere zarar getirmedeđi müddetçe sorumluluđu ürün imalatçısı tarafından üstlenilmesi halinde, yapı projesinde kullanılabilir.

Sıra No	Malzeme veya bileşenin çeşidi	Birim hacim kütlesi <sup>1,2)</sup> kg/m <sup>3</sup>	Isıl iletkenlik hesap değeri $\lambda_n$ <sup>3)</sup> W/mK	Su buharı difüzyon direnç faktörü $\mu$ <sup>4)</sup>
<b>2</b>	<b>DOĞAL ZEMİNLER</b> (doğal nemlilikte)			
2.1	Kum, kum-çakıl	1700-2200	2,0	50
2.2	Kil, alüvyon	1200-1800	1,5	50
<b>3</b>	<b>DÖKME MALZEMELER</b> (hava kurusunda, üzeri örtülü durumda)			
3.1	Kum, çakıl, kırma taş (mıcır)	1800	0,70	3
3.2	Bims çakılı (TS 3234)	≤ 1000	0,19	3
3.3	Yüksek fırın cürufu	≤ 600	0,13	3
3.4	Kömür cürufu	< 1000	0,23	3
3.5	Gözenekli doğal taş mıcırları	≤ 1200 < 1500	0,22 0,27	3 3
3.6	Genleştirilmiş perlit agregası (TS EN 14316-1)	≤ 100 100 < 400	0,060 0,16	3 3
3.7	Genleştirilmiş mantar parçacıkları	≤ 200	0,055	3
3.8	Polistiren, sert köpük parçacıkları	15	0,050	3
3.9	Testere ve planya talaşı	200	0,070	2
3.10	Saman	150	0,058	3
<b>4</b>	<b>SIVALAR, ŞAPLAR VE DİĞER HARÇ TABAKALARI</b>			
4.1	Kireç harcı, kireç-çimento harcı	1800	1,0	15 / 35
4.2	Çimento harcı	2000	1,60	15 / 35
4.3	Alçı harcı, kireçli alçı harcı	1400	0,70	10
4.4	Sadece alçı kullanarak (agregasız) yapılmış sıva	1200	0,51	10
4.5	Alçı harçlı şap	2100	1,20	15 / 35
4.6	Çimento harçlı şap	2000	1,40	15 / 35
4.7	Dökme asfalt kaplama	2100	0,70	50000
4.8	Anorganik esaslı hafif agregalardan yapılmış sıva harçları	800 900 1000	0,30 0,35 0,38	
4.9	Genleştirilmiş perlit agregasıyla yapılan sıvalar ve harç ve tabakaları	400 500 600 700 800	0,14 0,16 0,20 0,24 0,29	

Sıra No	Malzeme veya bileşenin çeşidi	Birim hacim kütlesi <sup>1,2)</sup> kg/m <sup>3</sup>	Isıl iletkenlik hesap değeri $\lambda_n$ <sup>3)</sup> W/mK	Su buharı difüzyon direnç faktörü $\mu$ <sup>4)</sup>
4.10	Isı yalıtım sıvaları (TS EN 998-1'e uygun)	≥ 200	0,050	5/20
	Isıl iletkenlik grubu 050 olan sıvalar		0,060	
	Isıl iletkenlik grubu 060 olan sıvalar		0,070	
	Isıl iletkenlik grubu 070 olan sıvalar		0,080	
	Isıl iletkenlik grubu 080 olan sıvalar		0,090	
	Isıl iletkenlik grubu 090 olan sıvalar		0,100	
4.11	Reçine ile uygulanan sıva	1 100	0,70	50/200
5	<b>BETON YAPI ELEMANI</b> (Bu bölümde yer alan elemanlar tek başına bir yapı elemanını ifade etmektedir. Yapı elemanının bir örgü harcı kullanılarak uygulanması durumunda $\lambda_h$ değerleri Sıra no: 7 'den alınmalıdır.)			
5.1	Normal beton (TS 500'e uygun), doğal agrega veya micir kullanılarak yapılmış betonlar	Donatılı 2400	2,20	80 - 130
		Donatısız 2200	1,65	70 / 120
5.2	Kesif dokulu hafif betonlar, (agregalar arası boşluksuz) donatılı veya donatısız			
5.2.1	Gözenekli hafif agregalar kullanılarak ve kuvars kumu katılmaksızın yapılmış betonlar (TS 1114 EN 13055-1'e uygun agregalarla <sup>6)</sup> )	800	0,39	70 / 150
		900	0,44	70 / 150
		1000	0,49	70 / 150
		1100	0,55	70 / 150
		1200	0,62	70 / 150
		1300	0,70	70 / 150
		1400	0,79	70 / 150
		1500	0,89	70 / 150
		1600	1,00	70 / 150
		1800	1,30	70 / 150
2000	1,60	70 / 150		
5.2.2	Sadece genleştirilmiş perlit kullanılarak ve kuvars kumu katılmaksızın yapılmış betonlar (TS 3649'a uygun) <sup>6)</sup>	300	0,10	70 / 150
		400	0,13	70 / 150
		500	0,15	70 / 150
		600	0,19	70 / 150
		700	0,21	70 / 150
		800	0,24	70 / 150
		900	0,27	70 / 150
		1000	0,30	70 / 150
		1200	0,35	70 / 150

Sıra No	Malzeme veya bileşenin çeşidi	Birim hacim kütlesi <sup>1,2)</sup> kg/m <sup>3</sup>	Isıl iletkenlik hesap değeri $\lambda_n$ <sup>3)</sup> W/mK	Su buharı difüzyon direnç faktörü $\mu$ <sup>4)</sup>
		1400	0,42	70 / 150
		1600	0,49	70 / 150
<b>5.3</b>	Tuvenan hâlindeki hafif agregalarla yapılan hafif betonlar (agregalar arası boşluklu)			
<b>5.3.1</b>	Gözeneksiz agregalar kullanılarak yapılmış betonlar	1600	0,81	3-10
		1800	1,10	3-10
		2000	1,40	5-10
<b>5.3.2</b>	Gözenekli hafif agregalar kullanılarak kuvarz kumu katılmadan yapılmış betonlar <sup>6)</sup>	600	0,22	5-15
		700	0,26	5-15
		800	0,28	5-15
		1000	0,36	5-15
		1200	0,46	5-15
		1400	0,57	5-15
		1600	0,75	5-15
		1800	0,92	5-15
		2000	1,20	5-15
<b>5.3.3</b>	Yalnız doğal bims kullanılarak ve kuvars kumu katılmadan yapılmış betonlar	400	0,12	5-15
		450	0,13	5-15
		500	0,15	5-15
		550	0,16	5-15
		600	0,18	5-15
		650	0,19	5-15
		700	0,20	5-15
		750	0,22	5-15
		800	0,24	5-15
		900	0,27	5-15
		1000	0,32	5-15
		1100	0,37	5-15
		1200	0,41	5-15
		1300	0,47	5-15
<b>5.4</b>	Organik bazlı agregalarla yapılmış hafif betonlar			
<b>5.4.1</b>	Ahşap testere veya planya talaşı betonu	400	0,14	5-15
		600	0,19	5-15
		800	0,25	5-15
		1000	0,35	5-15
		1200	0,44	5-15
<b>5.4.2</b>	Çeltik kapçığı betonu	600	0,14	5-15

Sıra No	Malzeme veya bileşenin çeşidi	Birim hacim kütlesi <sup>1,2)</sup> kg/m <sup>3</sup>	Isıl iletkenlik hesap değeri $\lambda_n$ <sup>3)</sup> W/mK	Su buharı difüzyon direnç faktörü $\mu$ <sup>4)</sup>
		700	0,17	5-15
<b>5.5</b>	Buharla sertleştirilmiş gaz betonlar (TS EN 771-4'e uygun yapı elemanları dâhil)	350 400 450 500 550 600 650 700 750 800 900 1000	0,11 0,13 0,15 0,15 0,18 0,19 0,21 0,22 0,24 0,25 0,29 0,31	5 / 10 5 / 10 5 / 10 5 / 10 5 / 10 5 / 10 5 / 10 5 / 10 5 / 10 5 / 10 5 / 10 5 / 10
<b>6</b>	<b>YAPI PLAKALARI VE LEVHALAR</b>			
<b>6.1</b>	Gaz beton yapı levhaları (TS EN 771-4'e uygun plakalar)			
<b>6.1.1</b>	Normal derz kalınlığında ve normal harçla yerleştirilen levhalar	400 500 600 700 800	0,20 0,22 0,24 0,27 0,29	5 / 10 5 / 10 5 / 10 5 / 10 5 / 10
<b>6.1.2</b>	İnce derzli veya özel yapıştırıcı kullanılarak yerleştirilen levhalar	350 400 450 500 550 600 650 700 750 800	0,11 0,13 0,15 0,16 0,18 0,19 0,21 0,22 0,24 0,25	5 / 10 5 / 10 5 / 10 5 / 10 5 / 10 5 / 10 5 / 10 5 / 10 5 / 10 5 / 10

Sıra No	Malzeme veya bileşenin çeşidi	Birim hacim kütlesi <sup>1,2)</sup> kg/m <sup>3</sup>	Isıl iletkenlik hesap değeri $\lambda_n$ <sup>3)</sup> W/mK	Su buharı difüzyon direnç faktörü $\mu$ <sup>4)</sup>
6.2	Hafif betondan duvar plakaları	800	0,29	5 / 10
		900	0,32	5 / 10
		1000	0,37	5 / 10
		1200	0,47	5 / 10
		1400	0,58	5 / 10
6.3	Alçıdan duvar levhalar ve blokları (gözenekli, delikli, dolgu veya agregalı olanlar dâhil) (TS EN 12859, TS EN 520, TS EN 520+A1'e uygun)	750	0,35	5 / 10
		900	0,41	5 / 10
		1000	0,47	5 / 10
		1200	0,58	5 / 10
6.4	Genleştirilmiş perlit agregası katılmış alçı duvar levhaları (TS EN 13169'a uygun)	600	0,29	5 / 10
		750	0,35	5 / 10
		900	0,41	5 / 10
6.5	Alçı karton plakalar (TS EN 520'ye uygun)	800	0,25	8 / 25
7	<b>KÂĞİR DUVARLAR (harç fugaları- derzleri dâhil)</b>			
7.1	Tuğla duvarlar			
7.1.1	TS EN 771-1'e uygun tuğlalarla yapılan kâgir duvarlar, dolu klinker, düşey delikli klinker, (TS EN 771-1 ) seramik klinker (TS 2902)	1800	0,81	5 / 10
		2000	0,96	5 / 10
		2200	1,20	5 / 10
		2400	1,40	5 / 10
7.1.2	TS EN 771-1'e uygun dolu veya düşey delikli tuğlalarla duvarlar	1200	0,50	5 / 10
		1400	0,58	5 / 10
		1600	0,68	5 / 10
		1800	0,81	5 / 10
		2000	0,96	5 / 10
		2200	1,20	5 / 10
		2400	1,40	5 / 10

Sıra No	Malzeme veya bileşenin çeşidi	Birim hacim kütlesi <sup>1,2)</sup> kg/m <sup>3</sup>	Isıl iletkenlik hesap değeri $\lambda_n$ <sup>3)</sup> W/mK	Su buharı difüzyon direnç faktörü $\mu$ <sup>4)</sup>
<b>7.1.3</b>	Düşey delikli tuğlalarla duvarlar (TS EN 771-1'e uygun AB sınıfı tuğlalarla, normal derz veya harç cepli)			
<b>7.1.3.1</b>	Normal harç kullanarak AB sınıfı tuğlalarla yapılan duvarlar	550 600 650 700 750 800 850 900 950 1000	0,32 0,33 0,35 0,36 0,38 0,39 0,41 0,42 0,44 0,45	5 / 10 5 / 10 5 / 10 5 / 10 5 / 10 5 / 10 5 / 10 5 / 10 5 / 10 5 / 10
<b>7.1.3.2</b>	TS EN 998-2'ye uygun ve yoğunluğu 1000 kg/m <sup>3</sup> 'ün altında olan harç kullanılarak AB sınıfı tuğlalarla yapılan duvarlar	550 600 650 700 750 800 850 900 950 1000	0,27 0,28 0,30 0,31 0,33 0,34 0,36 0,37 0,38 0,40	5 / 10 5 / 10 5 / 10 5 / 10 5 / 10 5 / 10 5 / 10 5 / 10 5 / 10 5 / 10
<b>7.1.4</b>	Düşey delikli hafif tuğlalarla duvarlar (TS EN 771-1'e uygun W sınıfı tuğlalarla, normal derz veya harç cepli)			
<b>7.1.4.1</b>	Normal harç kullanılarak W sınıfı tuğlalarla yapılan duvarlar	550 600 650 700 750 800 850 900 950 1000	0,22 0,23 0,23 0,24 0,25 0,26 0,26 0,27 0,28 0,29	5 / 10 5 / 10 5 / 10 5 / 10 5 / 10 5 / 10 5 / 10 5 / 10 5 / 10 5 / 10



Sıra No	Malzeme veya bileşenin çeşidi	Birim hacim kütlesi <sup>1,2)</sup> kg/m <sup>3</sup>	Isıl iletkenlik hesap değeri $\lambda_n$ <sup>3)</sup> W/mK	Su buharı difüzyon direnç faktörü $\mu$ <sup>4)</sup>
<b>7.1.4.2</b>	TS EN 998-2'ye uygun ve yoğunluğu 1000 kg/m <sup>3</sup> 'ün altında olan harç kullanılarak W sınıfı tuğlalarla yapılan duvarlar	550	0,19	5 / 10
		600	0,20	5 / 10
		650	0,20	5 / 10
		700	0,21	5 / 10
		750	0,22	5 / 10
		800	0,23	5 / 10
		850	0,23	5 / 10
		900	0,24	5 / 10
		950	0,25	5 / 10
		1000	0,26	5 / 10
<b>7.1.5</b>	Yatay delikli tuğlalarla yapılan duvarlar (TS EN 771-1)	600	0,33	5 / 10
		700	0,36	5 / 10
		800	0,39	5 / 10
		900	0,42	5 / 10
		1000	0,45	5 / 10
<b>7.2</b>	Kireç kum taşı duvarlar (TS EN 771-2'ye uygun)	700	0,35	5 / 10
		800	0,40	5 / 10
		900	0,44	5 / 10
		1000	0,50	5 / 10
		1200	0,56	5 / 10
		1400	0,70	5 / 10
		1600	0,79	15 / 25
		1800	0,99	15 / 25
		2000	1,10	15 / 25
		2200	1,30	15 / 25
<b>7.3</b> <b>7.3.1</b>	Gaz beton duvar blokları ile yapılan duvarlar (TS EN 771-4'e uygun) Normal derz kalınlığında ve normal harçla yerleştirilmiş bloklarla yapılan duvarlar	400	0,20	5 / 10
		450	0,21	5 / 10
		500	0,22	5 / 10
		550	0,23	5 / 10
		600	0,24	5 / 10
		650	0,25	5 / 10
		700	0,27	5 / 10
		800	0,29	5 / 10

Sıra No	Malzeme veya bileşenin çeşidi	Birim hacim kütlesi <sup>1,2)</sup> kg/m <sup>3</sup>	Isıl iletkenlik hesap değeri $\lambda_n$ <sup>3)</sup> W/mK	Su buharı difüzyon direnç faktörü $\mu$ <sup>4)</sup>
7.3.2	TS EN 998-2'ye uygun ve yoğunluğu 1000 kg/m <sup>3</sup> 'ün altında olan harç kullanılarak veya özel yapıştırıcısıyla yerleştirilmiş (blok uzunluğunun en az 500 mm olması şartıyla) gaz beton bloklarla yapılan duvarlar	350	0,11	5 / 10
		400	0,13	5 / 10
		450	0,15	5 / 10
		500	0,16	5 / 10
		550	0,18	5 / 10
		600	0,19	5 / 10
		650	0,21	5 / 10
		700	0,22	5 / 10
		750	0,24	5 / 10
800	0,25	5 / 10		
7.4	Beton briket veya duvar blokları ile yapılan duvarlar			
7.4.1	Hafif betondan dolu briket veya dolu bloklarla yapılan duvarlar (TS EN 771-3'ya uygun ve kuvars kumu katılmaksızın yapılmış briket ve bloklarla) <sup>5)</sup>	450	0,31	5 / 10
		500	0,32	5 / 10
		550	0,33	5 / 10
		600	0,34	5 / 10
		650	0,35	5 / 10
		700	0,37	5 / 10
		800	0,40	5 / 10
		900	0,43	5 / 10
		1000	0,46	5 / 10
		1200	0,54	5 / 10
		1400	0,63	5 / 10
		1600	0,74	10 / 15
		1800	0,87	10 / 15
2000	0,99	10 / 15		
7.4.2	Doğal bims betondan dolu bloklarla yapılan duvarlar (TS EN 771-3'e uygun DDB türü bloklarla, kuvars kumu katılmaksızın yapılmış)	450	0,28	5 / 10
		500	0,29	5 / 10
		550	0,30	5 / 10
		600	0,31	5 / 10
		650	0,32	5 / 10
		700	0,33	5 / 10
		800	0,36	5 / 10
		900	0,39	5 / 10
		1000	0,42	5 / 10
		1200	0,49	5 / 10
1400	0,57	5 / 10		

Sıra No	Malzeme veya bileşenin çeşidi	Birim hacim kütlesi <sup>1,2)</sup> kg/m <sup>3</sup>	Isıl iletkenlik hesap değeri $\lambda_n$ <sup>3)</sup> W/mK	Su buharı difüzyon direnç faktörü $\mu$ <sup>4)</sup>
		1600	0,62	10 / 15
		1800	0,68	10 / 15
		2000	0,74	10 / 15
<b>7.4.3</b>	TS EN 998-2'ye uygun ve yoğunluğu 1000 kg/m <sup>3</sup> 'ün altında olan harç kullanılarak doğal bims betondan dolu bloklarla yapılan duvarlar (TS EN 771-3'e uygun DDB türü bloklarla, kuvars kumu katılmaksızın yapılmış)	450	0,23	5 / 10
		500	0,24	5 / 10
		550	0,25	5 / 10
		600	0,26	5 / 10
		650	0,27	5 / 10
		700	0,28	5 / 10
		800	0,30	5 / 10
		900	0,32	5 / 10
		1000	0,35	5 / 10
<b>7.4.4</b>	Kuvars kumu katılmaksızın doğal bimsle yapılmış betondan özel yarıklı dolu duvar bloklarıyla yapılan duvarlar (TS EN 771-3'e uygun SW türü bloklarla)	450	0,18	5 / 10
		500	0,20	5 / 10
		550	0,21	5 / 10
		600	0,22	5 / 10
		650	0,23	5 / 10
		700	0,25	5 / 10
		800	0,27	5 / 10
		900	0,30	5 / 10
		1000	0,32	5 / 10
<b>7.4.5</b>	TS EN 998-2'ye uygun ve yoğunluğu 1000 kg/m <sup>3</sup> 'ün altında olan harç kullanılarak kuvars kumu katılmaksızın doğal bimsle yapılmış betondan özel yarıklı dolu duvar bloklarıyla yapılan duvarlar (TS EN 771-3'e uygun SW türü bloklarla)	450	0,16	5 / 10
		500	0,17	5 / 10
		550	0,18	5 / 10
		600	0,19	5 / 10
		650	0,20	5 / 10
		700	0,21	5 / 10
		800	0,23	5 / 10
		900	0,26	5 / 10
		1000	0,29	5 / 10

Sıra No	Malzeme veya bileşenin çeşidi	Birim hacim kütlesi <sup>1,2)</sup> kg/m <sup>3</sup>	Isıl iletkenlik hesap değeri $\lambda_n$ <sup>3)</sup> W/mK	Su buharı difüzyon direnç faktörü $\mu$ <sup>4)</sup>
7.4.6	Genleştirilmiş perlit betonundan dolu bloklarla yapılan duvarlar (kuvartz kumu katılmaksızın yapılmış bloklarla) (TS EN 14316-1'e uygun agregayla TS EN 771-3'e uygun olarak yapılmış bloklarla) <sup>6)</sup>	500	0,26	5 / 10
		600	0,29	5 / 10
		700	0,32	5 / 10
		800	0,35	5 / 10
7.5	Boşluklu briket veya bloklarla yapılan duvarlar			
7.5.1	Hafif betondan boşluklu bloklarla yapılan duvarlar (kuvarts kumu katılmaksızın TS EN 771-3'e uygun BDB türü bloklarla)			
7.5.1.1	Hafif betondan boşluklu bloklarla yapılan duvarlar (kuvarts kumu katılmaksızın TS EN 771-3'e uygun BDB türü bloklarla)	450	0,28	5 / 10
		500	0,29	5 / 10
		550	0,31	5 / 10
		600	0,32	5 / 10
		650	0,34	5 / 10
		700	0,36	5 / 10
		800	0,41	5 / 10
		900	0,46	5 / 10
		1000	0,52	5 / 10
		1200	0,60	5 / 10
		1400	0,72	5 / 10
		1600	0,76	5 / 10
			1 sıra boşluklu; genişlik 115 mm,	
	1 sıra boşluklu; genişlik 150 mm,			
	1 sıra boşluklu; genişlik 175 mm,			
	≤ 2 sıra boşluklu; genişlik < 240 mm,			
	≤ 3 sıra boşluklu; genişlik < 300 mm,			
	≤ 4 sıra boşluklu; genişlik < 365 mm,			
	≤ 5 sıra boşluklu genişlik < 425 mm,			
	6 sıra boşluklu; genişlik < 490 mm olan bloklarda			
7.5.1.2	TS EN 998-2'ye uygun ve yoğunluğu 1000 kg/m <sup>3</sup> 'ün altında olan harç kullanılarak hafif betondan boşluklu bloklarla yapılan duvarlar (kuvarts kumu katılmaksızın TS EN 771-3'e uygun BDB türü bloklarla)			
	≤ 2 sıra boşluklu; genişlik < 240 mm ,	450	0,23	5 / 10
	≤ 3 sıra boşluklu; genişlik < 300 mm,	500	0,25	5 / 10
	≤ 4 sıra boşluklu; genişlik < 365 mm,	550	0,27	5 / 10
	≤ 5 sıra boşluklu genişlik < 490 mm,	600	0,28	5 / 10
	6 sıra boşluklu; genişlik < 490 mm olan bloklarda	650	0,30	5 / 10
		700	0,32	5 / 10
		800	0,36	5 / 10

Sıra No	Malzeme veya bileşenin çeşidi	Birim hacim kütlesi <sup>1,2)</sup> kg/m <sup>3</sup>	Isıl iletkenlik hesap değeri $\lambda_n$ <sup>3)</sup> W/mK	Su buharı difüzyon direnç faktörü $\mu$ <sup>4)</sup>
		900 1000 1200 1400 1600	0,40 0,52 0,60 0,72 0,75	5 / 10 5 / 10 5 / 10 5 / 10 5 / 10
<b>7.5.2</b>	Normal betondan boşluklu briket ve bloklarla yapılan duvarlar (TS EN 771-3'e uygun)			
<b>7.5.2.1</b>	2 sıra boşluklu; genişlik < 240 mm , 3 sıra boşluklu; genişlik < 300 mm, 4 sıra boşluklu; genişlik < 365 mm, olan bloklarda	<1800	0,92	20 - 30
<b>7.5.2.2</b>	2 sıra boşluklu; genişlik = 300 mm, 3 sıra boşluklu; genişlik = 365 mm, olan bloklarda	<1800	1,3	20 - 30
<b>7.6</b>	Doğal taşlarla örülmüş moloz taş duvarlar Taşın birim hacim kütlesi ;  < 1600 kg/m <sup>3</sup> > 1600, < 2000 kg/m <sup>3</sup> > 2000, < 2600 kg/m <sup>3</sup> > 2600 kg/m <sup>3</sup>		0,81 1,16 1,74 2,56	
<b>8</b>	<b>AHŞAP VE AHŞAP MAMULLERİ</b>			
<b>8.1</b>	Ahşap			
<b>8.1.1</b>	İğne yapraklı ağaçlardan elde edilmiş olanlar	600	0,13	40
<b>8.1.2</b>	Kayın, meşe, dişbudak	800	0,20	40
<b>8.2</b>	Ahşap mamulleri			
<b>8.2.1</b>	Kontrplâk (TS 4645 EN 636), kontrtabla (TS 1047)	800	0,13	50 - 400
<b>8.2.2</b>	Ahşap yonga levhalar			
<b>8.2.2.1</b>	Yatık yongalı levhalar (TS EN 309, TS EN 12369-1)	700	0,13	50 / 100

Sıra No	Malzeme veya bileşenin çeşidi	Birim hacim kütlesi <sup>1,2)</sup> kg/m <sup>3</sup>	Isıl iletkenlik hesap değeri $\lambda_n$ <sup>3)</sup> W/mK	Su buharı difüzyon direnç faktörü $\mu$ <sup>4)</sup>
<b>8.2.3</b>	Odun lifi levhalar			
<b>8.2.3.1</b>	Sert (TS 64-2 EN 622-2'ye uygun) ve orta sert (TS 64-3 EN 622-3'e uygun) odun lifi levhalar	600	0,13	70
		800	0,15	70
		1000	0,17	70
<b>8.2.3.2</b>	Hafif odun lifi levhalar	< 200	0,046	5
		< 300	0,058	5
<b>9</b>	<b>KAPLAMALAR</b>			
<b>9.1</b>	Döşeme kaplamaları			
<b>9.1.1</b>	Linolyum	1200	0,17	800-1000
<b>9.1.2</b>	Mantarlı linolyum	700	0,08	
<b>9.1.3</b>	Sentetik malzemeden kaplamalar (örneğin PVC)	1500	0,23	
<b>9.1.4</b>	Halı vb. kaplamalar	200	0,06	
<b>9.2</b>	Suya karşı yalıtım kaplamaları			
<b>9.2.1</b>	Mastik asfalt kaplama > 7 mm	2000	0,70	
<b>9.2.2</b>	Bitüm ve bitüm emdirilmiş kaplamalar			
<b>9.2.2.1</b>	Armatürlü bitümlü pestiller (membranlar)			
	Bitümlü karton	1100	0,19	2000
	Cam tülü armatürlü bitümlü pestil	1200	0,19	14000
	0,01 mm Alüminyum folyolu bitümlü pestil	900	0,19	100000
	Cam tülü armatürlü polimer bitümlü membran	2000	0,19	14000
	Polimer bitümlü su yalıtım örtüleri	2000-5000	0,19	20000
<b>9.2.3</b>	Armatürlü veya armatürsüz plastik pestil ve folyolar			
	Polietilen folyo	1000	0,19	80000
	PVC örtü	1200	0,19	42000
	PIB polyisobütilen örtü	1600	0,26	300000
	ECB etilen kopolimer örtü	1000	0,19	80000
	EPDM etilen propilen kauçuk örtü	1200	0,30	100000

Sıra No	Malzeme veya bileşenin çeşidi	Birim hacim kütlesi <sup>1,2)</sup> kg/m <sup>3</sup>	Isıl iletkenlik hesap değeri $\lambda_n$ <sup>3)</sup> W/mK	Su buharı difüzyon direnç faktörü $\mu$ <sup>4)</sup>
<b>10</b>	<b>ISI YALITIM MALZEMELERİ</b>			
<b>10.1</b>	Rende yongası levhalar (TS EN 13171)  Kalınlık d < 25 mm Kalınlık d ≥ 25 mm Isıl iletkenlik grupları  065 070 075 080 085 090	460-650      360-460	0,150      0,065 0,070 0,075 0,080 0,085 0,090	2-5      2-5
<b>10.2</b>	Yerinde imal edilmiş köpük malzemeler			
<b>10.2.1</b>	Poliüretan (PUR) - (DIN 18159-1'e uygun) Isıl iletkenlik grupları 035 040	(>45)	0,035 0,040	30-100
<b>10.2.2</b>	Reçine - formaldehit köpüğü (UF) – (DIN 18159-2'ye uygun) Isıl iletkenlik grupları 035 040	(≥10)	0,035 0,040	1-3
<b>10.3</b>	Sentetik köpük malzemeler			
<b>10.3.1</b>	Genişletilmiş polistiren köpük (EPS) levhalar			
<b>10.3.1.1</b>	Polistiren – Parçacıklı köpük - TS EN 13163'e uygun Isıl iletkenlik grupları 035 040	≥ 15 ≥ 20 ≥ 30	0,035 0,040	20-50 30-70 40-100

Sıra No	Malzeme veya bileşenin çeşidi	Birim hacim kütlesi <sup>1,2)</sup> kg/m <sup>3</sup>	Isıl iletkenlik hesap değeri $\lambda_n$ <sup>3)</sup> W/mK	Su buharı difüzyon direnç faktörü $\mu$ <sup>4)</sup>
<b>10.3.2</b>	Ekstrüde polistiren köpük (XPS) levhalar			
<b>10.3.2.1</b>	Ekstrüde polistiren köpüğü - TS 11989 EN 13164'e uygun Isıl iletkenlik grupları 030 035 040	(≥ 25)	0,030 0,035 0,040	80-250
<b>10.3.2.2</b>	Ekstrüde polistiren köpüğü -TS 11989 EN 13164'e uygun - Bina su yalıtımının dış tarafında <sup>8)</sup> örneğin çatı örtüsünün <sup>9)</sup> Isıl iletkenlik grupları 030 035 040	(≥ 30)	0,030 0,035 0,040	80-250
<b>10.3.3</b>	Poliüretan sert köpük (PUR) levhalar			
<b>10.3.3.1</b>	Poliüretan sert köpük (TS 10981 ve TS EN 13165'e uygun) Isıl iletkenlik grupları 025 030 035 040	(≥ 30)	0,025 <sup>15)</sup> 0,030 0,035 0,040	30-100
<b>10.4</b>	Fenol reçinesinden sert köpük (PF) levhalar			
<b>10.4.1</b>	Fenolik sert köpük - TS EN 13166'ya uygun Isıl iletkenlik grupları 030 035 040 045	(≥ 30)	0,030 0,035 0,040 0,045	10-50



Sıra No	Malzeme veya bileşenin çeşidi	Birim hacim kütlesi <sup>1,2)</sup> kg/m <sup>3</sup>	Isıl iletkenlik hesap değeri $\lambda_n$ <sup>3)</sup> W/mK	Su buharı difüzyon direnç faktörü $\mu$ <sup>4)</sup>
10.5	Mineral ve bitkisel lifli ısı yalıtım malzemeleri (cam yünü, taş yünü vb.) TS EN 13162 <sup>10)</sup> 'ye uygun Isıl iletkenlik grupları 035 040 045 050	(8-500)	0,035 0,040 0,045 0,050	1
10.6 10.6.1	Cam köpüğü Cam köpüğü TS EN 13167'ye uygun Isıl iletkenlik grupları 045 050 055 060	(100-150)	0,045 0,050 0,055 0,060	11)
10.6.2	Cam köpüğü - bina su yalıtımının dış tarafında Isıl iletkenlik grupları 045 050 055	(110-150)	0,045 0,050 0,055	11)
10.7	Ahşap lifli ısı yalıtım levhaları - TS EN 13168'e uygun Isıl iletkenlik grupları 035 040 045 050 055 060 065 070	(110-450)	0,035 0,040 0,045 0,050 0,055 0,060 0,065 0,070	5
10.8	Mantar yalıtım malzemeleri Mantar levhalar - TS EN 13170'e uygun Isıl iletkenlik grupları 045 050 055	(80-500)	0,045 0,050 0,055	5-10

- 1) Bu Ek'te verilen birim hacim kütleleri, bir yapı malzeme veya bileşenin gerçek birim hacim kütesinden farklı olabilir. Bu gibi durumlarda göz önünde bulundurulacak ısı iletkenlik hesap değeri, esas malzemenin (meselâ, tuğla duvarda tuğlanın) kuru durumdaki birim hacim kütesine (varsa içindeki boşluk ve delikler dâhil birim hacim kütesi) en yakın, ancak ondan daha büyük olan birim hacim kütesi için verilen değerdir. Bir malzeme veya bileşen için sadece bir birim hacim kütesine bağlı olarak daha düşük veya aynı ısı iletkenlik hesap değeri verilmişse, malzeme veya bileşenin gerçek birim hacim kütesi farklı da olsa bu Ek'teki daha düşük olmayan değer geçerlidir. Gerekliğinde, yapı malzeme veya bileşenlerinin birim alan kütlelerinin hesabında da bu ek'teki birim hacim kütleleri yukarıdaki esaslara göre göz önünde bulundurulur.
- 2) 10 sıra numaralı "ısı yalıtım malzemeleri" bölümünde parantez içinde verilen yoğunluk değerleri sadece birim alana tekabül eden kütlelerin belirlenmesi amacıyla verilmiştir (meselâ, yaz şartlarında yapılan ısı korumanın doğrulanması durumunda).
- 3) Bazı gevşek dokulu malzemeler kullanıldığı yerlerde, üzerine gelen yükler sonucu sıkışabilirler (meselâ döşeme kaplaması altındaki gevşek dokulu yalıtım tabakaları gibi). Bu gibi durumlarda malzemenin sıkışmış olarak birim hacim kütesi, bu malzeme için bu Ek'te verilen birim hacim kütesi değerinden daha büyük değilse, verilen ısı iletkenlik hesap değerleri aynen geçerlidir. Ancak yapılacak ısı geçirgenlik direnci hesaplarında, malzemenin sıkışmış durumdaki kalınlığının göz önünde bulundurulması gerekir. Ayrıca, gevşek dokulu veya sıkışabilir malzemeler üzerine yapılacak kaplamaların, üzerlerine gelecek sabit ve hareketli yükleri, zarar görmeden taşıyacak şekilde seçilmesine ve uygulanmasına özen gösterilmelidir.
- 4) Mü ( $\mu$ ) değerlerinin kullanımı ile ilgili olarak malzeme imalatçısının TSE belgeli tek değer olarak beyanı yok ise, yapı bileşenleri için her durumda verilen aralık değerlerinden küçük olanı alınır ve hesaba katılır. İlâve olarak, bina kabuğunun dış tarafında yer alan malzemeler için " $\mu$ "nün değeri olarak verilen büyük değer alınabilir. Yapı konstrüksiyonu için uygun olmayan değerler her defasında göz ardı edilir.
- 5) TS EN 998-2'ye uygun ve yoğunluğu 1000 kg/m<sup>3</sup>'ün altında olan hafif örgü harcı kullanılması durumunda, bu Ek'te; TS EN 771-3 kapsamında yer alan briket ve bloklarla yapılan duvarlar için verilen ısı iletkenlik hesap değerleri 0,06 W/mK kadar azaltılabilir.
- 6) Kuvartz kumu katılmadan yapılmış beton elemanlar için verilen ısı iletkenlik hesap değerleri, kuvartz kumu katılması durumunda % 20 artırılarak uygulanır.
- 7) Bir yapı bileşeni veya elemanı birden fazla, değişik ısı iletkenlik hesap değerine sahip malzemeden meydana geliyorsa, o yapı bileşeni veya elemanın ısı iletkenliği hesap değeri; her bir malzemenin kalınlıkları ve alan/uzunlukları dikkate alınarak ısı geçirgenlik dirençleri hesaplanır, böylece yüzey yüzde (%) veya uzunluk yüzde (%) oranlarına göre ortalama ısı iletkenlik değerleri bulunur ve bileşen veya elemanın boyutlarına göre derz durumları da göz önünde bulundurulur hesaplanır.
- 8) TS 11989 EN 13164'te belirtilen özelliklere ilâveten, toprak temaslı perde duvar yalıtımında, WD<sup>12)</sup> veya WS<sup>13)</sup> tipi uygulamalarda aşağıdaki özellikler gereklidir:
  - Isı yalıtım plakalarının her iki yüzünde zırlı olmalıdır.
  - Basma mukavemeti % 10 şekil bozukluğunda > 0,30 N/mm<sup>2</sup> (300 kPa) olmalıdır.
  - TS EN 12088'e göre difüzyonla su emme oranı 50 °C ilâ 1 °C arasında % 3'ten az olmalıdır.
- 9) TS 11989 EN 13164'te belirtilen özelliklere ilâveten, ters teras çatı yalıtımında, WD<sup>12)</sup> veya WS<sup>13)</sup> tipi uygulamalarda aşağıdaki özellikler gereklidir:
  - Basma mukavemeti % 10 şekil bozukluğunda > 0,30 N/mm<sup>2</sup> (300 kPa) olmalıdır.
  - TS EN 12088'e göre difüzyonla su emme oranı 50 °C ilâ 1 °C arasında % 3'ten az olmalıdır.
  - Isı yalıtım levhalarının kenar profili binili (lâmbalı) olmalıdır.
- 10) Ses yalıtım malzemelerinin ambalâjlarının üzerinde ısı iletkenlik grup değerleri verilmelidir.
- 11) Pratik buhar geçirmezliği değeri Sd 1500 m'dir (TS EN 12086 veya TS EN ISO 12572).
- 12) **WD:** Darbe ses yalıtımının aranmadığı yüke maruz kalan döşemelerde veya sıcak çatılarda nefes alan su yalıtım membranı altında kullanılan ısı yalıtım malzemeleri.
- 13) **WS:** Özel uygulamalar için yüke maruz kaldığında daha büyük dayanım değerlerine sahip olan ısı yalıtım malzemeleri (örneğin otopark katlarında).
- 14) Bu Ek'in 10'uncu maddesinde verilen ısı iletkenlik grubu tayini ile belirlenecek olan malzemelerin ısı iletkenlik hesap değerinin ara değerlerde olması halinde, kendisinden büyük olan ilk grupta olduğu varsayılır ve hesaba katılır.
- 15) Sadece iki tabaka arasına püskürtme metoduyla yapılan uygulamalar için kullanılır.
- 16) Kalınlığı 15 mm'den küçük olan ahşap yünü levhalar, ısı iletkenlik hesaplamalarında dikkate alınmaz.

## Ek F

### Yapı elemanlarından buhar geçişinin tahkiki ve sınırlandırılması

#### F.1 Giriş

Bir yapı elemanının iki yüzü arasında, sıcaklıkların ve bağıl nemin farklı olması dolayısıyla farklı kısmi buhar basınçları meydana gelir. Bu basınç farkı nedeniyle havadaki buhar molekülleri ısı akımı ile aynı yönde hareket ederek yapı elemanı gözeneklerinden geçer ve dış ortama ulaşmaya çalışır. Su buharı bu geçişi sırasında yapı elemanı içerisinde, doyma sıcaklığında veya daha düşük sıcaklıkta bir yüzeyle temas ederse, bir kısmı yoğuşarak su hâline geçer ve yapı elemanı içerisinde veya yüzeyinde birikerek yapıya zarar verir.

Yapı elemanı yüzeyindeki yoğuşma kendisini siyah lekeler, küf, mantar vb. organizma oluşumu ile göstererek, insan sağlığı ve ortamın konfor şartlarını olumsuz etkiler ve yapı malzemesinde hasarların oluşmasına neden olur. Yapı elemanları arasında meydana gelen yoğuşma ise; özellikle yapıların taşıyıcı kısımlarındaki donatıların paslanarak işlev ve dayanımlarının zamanla azalması neticesinde yapı ömrü ve deprem dayanımının olumsuz yönde etkilenmesine neden olmaktadır. Ayrıca yoğuşma; yapı elemanlarının çürümesi, bütünlüklerinin bozulması ve ısı kayıplarının artmasına da neden olur.

Yukarıda bahsedilen olumsuz sonuçların ortadan kaldırılması için bu standardda tarif edilen hesap metoduna göre yapı elemanlarından buhar geçişinin tahkiki, sınırlandırılması ve neticelerin raporlanması gerekmektedir. Böylece sağlıklı ve konforlu bir yaşam ile uzun ömürlü binaların yanısıra önemli oranda enerji tasarrufu da elde edilmiş olacaktır.

#### F.2 Hesap metodu

Bu bölümde kullanılan hesap metodu su buharı difüzyonundan dolayı yapı elemanları arasındaki yoğuşma riskinin değerlendirilmesi ile ilgili metod belirlemektedir.

Kullanılan metod, yapım aşamasındaki suyun kurduğunu kabul eder ve aşağıda verilen bir grup fiziksel olguyu göz önüne almaz:

- Isıl iletkenliğin, nem miktarı ile bağımlılığı,
- Serbest kalan ve emilen gizli ısı,
- Nem miktarına bağlı olarak malzeme özelliklerinin değişimi,
- Kapiler emme ve malzeme içerisinden sıvı nem (su) geçişi,
- Çatlaklar veya hava bölümleri arasındaki hava hareketleri,
- Malzemelerin higroskopik nem kapasiteleri.

Yapı malzemelerinin kalınlıkları, ısı geçişi ve su buharı difüzyonuna gösterdikleri direnç ve malzemelerin diziliş sırası, yapı malzemeleri içerisindeki oluşan sıcaklık dağılımı, yapının kullanım amacı ve yapının bulunduğu bölgenin iklim şartları yoğuşma oluşumuna etki eden temel faktörlerdir. Hesaplamalarda kullanılan giriş verileri aşağıda tanımlanmıştır.

##### F.2.1 Malzeme ve mamul özellikleri

Isıl iletkenlik hesap değeri " $\lambda_h$ " ve su buharı difüzyon direnç faktörü " $\mu$ " homojen malzemeler için kullanılabilirken, ısı direnç " $R$ " ve su buharı difüzyonu – eş değer hava tabakası kalınlığı " $S_d$ ", öncelikle kompozit mamul veya sistemlerde kullanılır. Bütün yapı malzemelerinin ısı iletkenlik hesap değerleri ve su buharı difüzyon direnç faktörleri Ek E'den alınmalıdır.

Hava tabakaları için  $R$ , Çizelge 2'den alınır. Hava tabakasının  $S_d$  değeri kalınlık ve eğimden bağımsız olarak 0,01 m olarak kabul edilir.

##### F.2.2 İç ve dış ortam şartları

Hesaplamalar için aşağıdaki sıcaklık ve bağıl nem değerleri kullanılmalıdır.

- Dış hava sıcaklıkları:** Dış hava sıcaklıkları Ek B Madde B.2'de verilmiştir.
- Yapı bileşenlerine temas eden toprak sıcaklığı:** Ek B Madde B.2'de verilen ortalama sıcaklık değerleri kullanılır.

c) **İç hava sıcaklığı:** Binanın kullanım amacına uygun olarak Ek B Madde B.1'de verilen iç sıcaklık değerleri 1 °C arttırılarak kullanılır. Örneğin; konut, ofis veya benzer şartlara sahip diğer binalarda iç ortam havasının sıcaklığı 20 °C (19+1) alınacaktır.

d) **Bağıl Nem:**

- İç ortamın bağıl nemi; doğal havalandırma yapılan binalarda % 65, mekanik havalandırma yapılan binalarda % 55 olarak alınır.
- Dış ortamın bağıl nemi; il ve ilçelere ait değerler Ek G'de verilmiştir (Ek G'de yer almayan belediyeler, bağlı oldukları ilçe veya illere ait bağıl nem değerlerini kullanacaktır).
- Toprak temaslı yapı bölümlerinde yapılan yoğunlaşma tahkiklerinde toprağın (dış ortamın) bağıl nemi  $\phi_i = \% 100$  olarak alınacaktır.

### F.2.3 Özel durumlar

Binanın kullanım amacı ve işletme şartlarına uygun olarak özel şartlar gerektiren yapılarda (yüzme havuzları, tekstil fabrikalarının imalat bölümleri, vb. yapılar) iç ortam şartları için yukarıda verilen kabuller kullanılmamalıdır. Bu durumda, yapıya uygun olarak belirlenen tasarım değerleri kullanılmalıdır.

### F.2.4 Tarifler

#### F.2.4.1 Kabul edilebilir en düşük sıcaklık değeri

Küf oluşumunun başlamaması ve konfor şartlarının bozulmaması için iç yüzey sıcaklığı  $\theta_{yi, en\ düşük}$ , Ek F'de verilen Madde 2.2.c)'e göre kabul edilen iç ortam sıcaklık değerlerinden (çatı, duvar vb. bütün yüzeyler için) en fazla 3 °C, düşük olacak şekilde tasarlanmalıdır. Bu şartın sağlandığı, örnekte verildiği şekilde yapı elemanının sıcaklık tablosunda gösterilmelidir.

#### F.2.4.2 Su buharı difüzyonu – eş değer hava tabakası kalınlığı

Bir yapı elemanı katmanının su buharının geçişine gösterdiği dirence eşdeğer direnci gösteren hareketsiz hava tabakasının kalınlığı olarak tanımlanır ve aşağıdaki eşitlik ile hesaplanır.

$$s_d = \mu \cdot d \quad (F.1)$$

Burada;

$s_d$  : Su buharı difüzyonu eş değer hava tabakası kalınlığı (m),

$\mu$  : Su buharı difüzyon direnci katsayısı (birimsiz),

$d$  : Yapı malzemesi tabakasının kalınlığı (m)

dır.

#### F.2.4.3 Bağıl nem

Hava içindeki, aynı sıcaklıktaki kısmi su buharı basıncının, doymuş durumdaki su buharı kısmi basıncına oranı olarak tanımlanır ve aşağıdaki eşitlik ile hesaplanır.

$$\phi = \frac{p}{p_s} \quad (F.2)$$

Burada;

$p$  : Kısmi su buharı basıncı (Pa),

$\phi$  : Bağıl nem (birimsiz),

$p_s$  : " $\theta$ " sıcaklığındaki, doymuş su buharı basıncı (Pa), (Çizelge F.1<sup>1</sup>)

dır.

Bağıl nem ( $\phi$ ), bir ondalık kesir hâlinde denklemde yer almalıdır.

#### F.2.4.4 Yüzeyin kritik nemi

Yüzeyin bozulmasına, özellikle küf oluşumuna neden olan yüzeydeki bağıl nem olarak tanımlanır. Bağıl nem değerinin, kısa süreler için bile % 80 ve üstündeki bir oranda yüksek olması durumunda, yüzeylerde küf oluşma riski vardır.

<sup>1</sup> Doymuş su buharı basıncı ( $p_s$ ) aynı zamanda Eşitlik F5 ve Eşitlik F6 kullanılarak yaklaşık olarak hesaplanabilir.

**F.2.4.5 Doymuş buhar basıncı ve sıcaklığı**

Doymuş buhar basıncının bir fonksiyonu olarak sıcaklık, aşağıda verilen denklemler ile bulunabilir.

$$\theta = \frac{237,3 \log_e \left( \frac{p_s}{610,5} \right)}{17,269 - \log_e \left( \frac{p_s}{610,5} \right)} \quad p_s \geq 610,5 \text{ Pa} \quad \text{için} \quad (\text{F.3})$$

$$\theta = \frac{265,5 \log_e \left( \frac{p_s}{610,5} \right)}{21,875 - \log_e \left( \frac{p_s}{610,5} \right)} \quad p_s < 610,5 \text{ Pa} \quad \text{için} \quad (\text{F.4})$$

Bir diğer seçenek ise Eşitlik F 5 ve Eşitlik F 6'ya göre doymuş buhar basıncı değerinden sıcaklığı bulmak için  $p_s$  (doyma basıncı) ile  $\theta$  (sıcaklık) arasındaki ilişkiyi gösteren bir tablo veya bir grafik hazırlanmasıdır.

$$\theta \geq 0 \text{ } ^\circ\text{C} \quad \text{için} \quad (\text{F.5})$$

$$p_s = 610,5 e^{\frac{21,875 \cdot \theta}{265,5 + \theta}} \quad \theta < 0 \text{ } ^\circ\text{C} \quad \text{için} \quad (\text{F.6})$$

Eşitlik F5 ve Eşitlik F6; sıcaklığın fonksiyonu olarak suyun doymuş buhar basıncını veren ampirik eşitliklerdir. Bu eşitliklerin yerine doymuş su buharı tabloları da kullanılabilir. Çizelge 1'de 30,9 °C ilâ (- 20,9 °C) arasındaki sıcaklıklarda doymuş su buharı basıncı değerleri tablo hâlinde verilmiştir.

**F.2.4.6 Yüzeysel ısı iletim direnci**

Yoğuşma tahkiki hesaplamalarında yapı elemanları iç ve dış yüzeylerindeki yüzeysel ısı iletim direnç değerleri için  $R_i = 0,25 \text{ m}^2\text{K/W}$  ve  $R_e = 0,04 \text{ m}^2\text{K/W}$  değerleri kullanılmalıdır.

Çizelge F.1 - (30,9 °C) ilâ (- 20,9 °C) arasındaki sıcaklıklarda doymuş su buharı basıncı

Doymuş su buharı basıncı (Pa)										
Sıcaklık °C	,0	,1	,2	,3	,4	,5	,6	,7	,8	,9
30	4241	4265	4289	4314	4339	4364	4389	4414	4439	4464
29	4003	4026	4050	4073	4097	4120	4144	4168	4192	4216
28	3778	3800	3822	3844	3867	3889	3912	3934	3957	3980
27	3563	3584	3605	3626	3648	3669	3691	3712	3734	3756
26	3359	3379	3399	3419	3440	3460	3480	3501	3522	3542
25	3166	3185	3204	3223	3242	3261	3281	3300	3320	3340
24	2982	3000	3018	3036	3055	3073	3091	3110	3128	3147
23	2808	2825	2842	2859	2876	2894	2911	2929	2947	2964
22	2642	2659	2675	2691	2708	2724	2741	2757	2774	2791
21	2486	2501	2516	2532	2547	2563	2579	2594	2610	2626
20	2337	2351	2366	2381	2395	2410	2425	2440	2455	2470
19	2196	2210	2224	2238	2252	2266	2280	2294	2308	2323
18	2063	2076	2089	2102	2115	2129	2142	2155	2169	2182
17	1937	1949	1961	1974	1986	1999	2012	2024	2037	2050
16	1817	1829	1841	1852	1864	1876	1888	1900	1912	1924
15	1704	1715	1726	1738	1749	1760	1771	1783	1794	1806
14	1598	1608	1619	1629	1640	1650	1661	1672	1683	1693
13	1497	1507	1517	1527	1537	1547	1557	1567	1577	1587
12	1402	1411	1420	1430	1439	1449	1458	1468	1477	1487
11	1312	1321	1330	1338	1347	1356	1365	1374	1383	1393
10	1227	1236	1244	1252	1261	1269	1278	1286	1295	1303
9	1147	1155	1163	1171	1179	1187	1195	1203	1211	1219
8	1072	1080	1087	1094	1102	1109	1117	1124	1132	1140
7	1001	1008	1015	1022	1029	1036	1043	1050	1058	1065
6	935	941	948	954	961	967	974	981	988	994
5	872	878	884	890	897	903	909	915	922	928
4	813	819	824	830	836	842	848	854	860	866
3	757	763	768	774	779	785	790	796	801	807
2	705	710	715	721	726	731	736	741	747	752
1	656	661	666	671	676	680	685	690	695	700
0	611	615	619	624	629	633	638	642	647	652
0	611	616	621	626	631	636	641	647	652	657
-1	562	567	571	576	581	586	591	596	601	605
-2	517	521	526	530	535	539	544	548	553	557
-3	475	479	484	488	492	496	500	504	509	513
-4	437	441	444	448	452	456	460	464	468	471
-5	401	405	408	412	415	419	422	426	430	433
-6	368	371	375	378	381	384	388	391	394	398
-7	338	341	344	347	350	353	356	359	362	365
-8	309	312	315	318	320	323	326	329	332	335
-9	283	286	288	291	294	296	299	301	304	307
-10	259	262	264	266	269	271	274	276	278	281
-11	237	239	241	244	246	248	250	252	255	257
-12	217	219	221	223	225	227	229	231	233	235
-13	198	200	202	203	205	207	209	211	213	215
-14	181	182	184	186	187	189	191	193	194	196
-15	165	166	168	169	171	173	174	176	177	179
-16	150	152	153	154	156	157	159	160	162	163
-17	137	138	139	141	142	143	145	146	147	149
-18	124	126	127	128	129	130	132	133	134	135
-19	113	114	115	116	117	119	120	121	122	123
-20	103	104	105	106	107	108	109	110	111	112

## F.2.5 Yapı elemanları içindeki yoğuşmanın hesaplanması

### F.2.5.1 Genel

Bir yapı elemanının iki yüzü arasında, sıcaklıkların ve bağıl nemin farklı olmasından kaynaklanan farklı buhar basınçları meydana gelir. Isıtma periyodu olan kış mevsimini dikkate alındığında, genellikle iç tarafta yüksek buhar basıncı vardır ve iç ortamda gaz hâlinde bulunan su buharı ısı akımı ile aynı yönde hareket ederek dış ortama ulaşmaya çalışır. Su buharının dış ortama gaz olarak ulaşması hâlinde yapı elemanının gerek kullanım ömrü ve gerekse ısı performansından bir problem yoktur. Ancak yapı elemanını oluşturan malzemelerin su buharı geçişine gösterdikleri direnç ve malzemelerin sırasına bağlı olarak, yapı elemanından geçerken, su buharının gaz hâlinde sıvı hâle geçmesi, yani yoğuşması ihtimali mevcuttur. Bu hesaplama metodları genellikle "Glaser Grafik Metodları" olarak anılır.

İstenmeyen bir durum olan yoğuşmanın meydana gelme riski, aşağıda tanımlanan metodla tahkik edilmeli ve yoğuşma olması hâlinde Madde F.2.5.7'de verilen şartlar sağlanmalıdır.

### F.2.5.2 Prensip

Yoğuşmanın, tahmin edildiği ilk aydan başlayarak, ortalama aylık dış şartlar, yılın her bir ayı için yoğuşma veya buharlaşma miktarının hesaplanmasında kullanılır. Yoğuşmanın meydana geldiği bu ayların sonunda biriken yoğuşma suyu miktarı ile yılın geri kalan bölümündeki buharlaşma miktarı karşılaştırılır. Tek boyutlu, kararlı rejim şartları kabul edilir. Yapı elemanları içerisindeki hava hareketleri ele alınmaz.

Aşağıda verilen eşitlikle, nem geçişinin sadece su buharı difüzyonundan olduğu kabul edilir.

$$g = \frac{\delta_0 \Delta p}{\mu \Delta x} = \delta_0 \frac{\Delta p}{s_d} \quad (F.7)$$

$\delta_0 = 2 \times 10^{-10}$  kg/(m.s.Pa) dır.

Burada  $\delta_0$ , su buharı difüzyon direnci olup sıcaklık ve barometrik basınca bağlı olarak çok küçük değişiklikler göstermektedir. Bu standardda bu değişkenlerin etkileri ihmal edilmiştir.

Birim alandaki ısı akış miktarı aşağıdaki eşitlikle verilmiştir

$$q = \lambda \frac{\Delta \theta}{d} = \frac{\Delta \theta}{R} \quad (F.8)$$

Burada  $\Delta \theta$  sıcaklık farkı olup, ısı iletkenlik " $\lambda$ " ve ısı direnç " $R$ " değerlerinin sabit olduğu kabul edilmektedir. Paralel yerleştirilmiş homojen malzemeler için,  $R = d/\lambda$  dır.

### F.2.5.3 Hesaplamalar

#### F.2.5.3.1 Malzeme özellikleri

Metal levhalar gibi bazı malzemeler, etkili bir şekilde su buharı geçişini önlerler ve bu sebeple sonsuz  $\mu$  değerine sahiptirler. Bununla birlikte hesaplama işlemi için malzemenin sonlu bir  $\mu$  değerinin olması gerektiğinden bu tür malzemeler için  $\mu$  değeri 100.000 olarak alınacaktır.

Dıştan içe doğru "n" adet ara yüzeyin toplanmış su buharı difüzyon – eş değer hava tabakası kalınlığı hesaplanır.

$$R_n^I = R_e + \sum_{j=1}^n R_j \quad (F.9)$$

$$s_{d,n}^I = \sum_{j=1}^n s_{d,j} \quad (F.10)$$

Toplam ısı direnç ve su buharı difüzyon – eşdeğer hava tabakası kalınlığı Eşitlik F 11 ve Eşitlik F 12 ile verilmiştir.

$$R_T^I = R_i + \sum_{j=1}^N R_j + R_e \quad (F.11)$$

$$s_{d,T}^I = \sum_{j=1}^N s_{d,j} \quad (\text{F.12})$$

### F.2.5.3.2 Isı akış yoğunluğu, sıcaklık ve doymuş buhar basıncı dağılımı

#### Isı akış yoğunluğu

Bir yapı elemanının ısı akış yoğunluğu ( $q$ ), Eşitlik F 13'e göre hesaplanır.

$$q = U \cdot (\theta_i - \theta_e) \quad (\text{F.13})$$

Burada ;

$U$  : Isıl geçirgenlik kat sayısı ( $\text{W}/\text{m}^2\text{K}$ ),

$\theta$  : İç ortam sıcaklığı ( $^{\circ}\text{C}$ ),

$\theta_e$  : Dış ortam sıcaklığı ( $^{\circ}\text{C}$ )

dır.

#### İç yüzey sıcaklığı

Bir yapı bileşeninin iç yüzey sıcaklığı ( $\theta_{yi}$ ), Eşitlik F 14'e göre hesaplanır.

$$\theta_{yi} = \theta_i - R_i \cdot q \quad (\text{F.14})$$

Burada ;

$\theta_{yi}$  : İç yüzey sıcaklığı ( $^{\circ}\text{C}$ ),

$R_i$  : İç yüzeyin yüzeysel ısıl geçirgenlik direnci,

$q$  : Isı akış yoğunluğu ( $\text{W}/\text{m}^2$ )

dur.

#### Dış yüzey sıcaklığı

Bir yapı bileşeninin, dış yüzey sıcaklığı ( $\theta_{yd}$ ), Eşitlik F 15'e göre hesaplanır.

$$\theta_{yd} = \theta_e + R_e \cdot q \quad (\text{F.15})$$

Burada ;

$\theta_{yd}$  : Dış yüzey sıcaklığı ( $^{\circ}\text{C}$ ),

$R_e$  : Dış yüzeyin yüzeysel ısıl geçirgenlik direnci

dir.

#### Ara yüzey sıcaklıkları

Malzemeler arasındaki her bir ara yüzey için sıcaklık değeri aşağıdaki eşitliğe göre hesaplanır.

$$\theta_n = \theta_e + \frac{R'_n}{R_T} (\theta_i - \theta_e)$$

veya

$$\theta_1 = \theta_{yi} - R_1 \cdot q$$

$$\theta_2 = \theta_1 - R_2 \cdot q$$

$$\vdots \quad \vdots \quad \vdots$$

$$\vdots \quad \vdots \quad \vdots$$

$$\theta_n = \theta_{n-1} - R_n \cdot q \quad (\text{F.16})$$

$$R = \frac{1}{\Lambda} = \frac{d}{\lambda_h} \quad (\text{F.17})$$



Burada;

- $R$  : Yapı bileşeninin ısı geçirgenlik direnci ( $m^2.K/W$ ),  
 $d$  : Yapı bileşeninin kalınlığı (m),  
 $\lambda_h$  : Yapı bileşeninin ısı iletkenlik hesap değeri ( $W/m.K$ )

dir.

Sürekli rejim şartlarının kabulünden dolayı her bir katman için sıcaklık dağılımı doğrusal olarak verilmiştir (Şekil F.1).

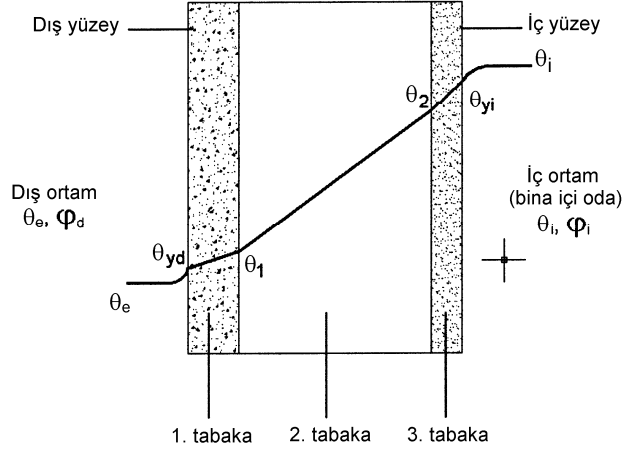

**Şekil F.1 - Çok katmanlı bir yapı elemanındaki sıcaklık dağılımı**

Her bir malzeme katmanı arasındaki ara yüzeylerdeki sıcaklığa göre su buharı doyma basıncı hesaplanır.

**Not -** Sıcaklığın fonksiyonu olarak, su buharının doyma basıncı Eşitlik F 5 ve/veya Eşitlik F 6'ya göre hesaplanır.

### F.2.5.3.3 Başlangıç ayı

Başlangıç ayı, yapı bileşeninin herhangi bir yerinde yıl içerisinde yoğuşma gerçekleşmesi hâlinde, yoğuşmanın başladığı ilk aydır. Hesaplamalara başlangıç ayından başlanarak, sıcaklık, su buharı doyma basıncı ve bileşen içerisindeki buhar dağılımları bulunarak başlanır. Hesap yapılan yapı bileşeninde yoğuşma tespit edilmesi hâlinde Ek F Madde F.2.5.7'de belirtilen kriterlere uygun olacak şekilde ve bu maddede belirtilen metodlara göre yoğuşan suyun kütlesi hesaplanır. Başlangıç ayının tespiti ve hesaplamalar aşağıdaki verilenlerden uygun olana göre yapılır.

- 12 aydan herhangi bir tanesinde yoğuşma bulunmamışsa, bileşende yoğuşma oluşmadığı raporlanır.
- 12 aydan herhangi biri veya bir kaçında yoğuşma bulunursa yıl içerisindeki yoğuşmanın görüldüğü ilk ay başlangıç ayı olarak alınır ve bu aydan sonraki her ay için hesaplamalar yapılarak yoğuşan suyun kütlesi bulunur.
- 12 ayın tamamında yoğuşma belirlenmişse, herhangi bir aydan başlanarak, yapı bileşeni içerisindeki yoğuşan suyun kütlesi hesaplanır.

### F.2.5.3.4 Buhar basıncı dağılımı

Her bir katmanın buhar difüzyon – eş değer hava tabakası kalınlığı  $S_d$ 'ye göre yapı elemanının kesiti çizilir (Şekil F.2). Malzemeler arasındaki her bir ara yüzeydeki doymuş buhar basınçları düz çizgiler ile birleştirilerek çizilir.

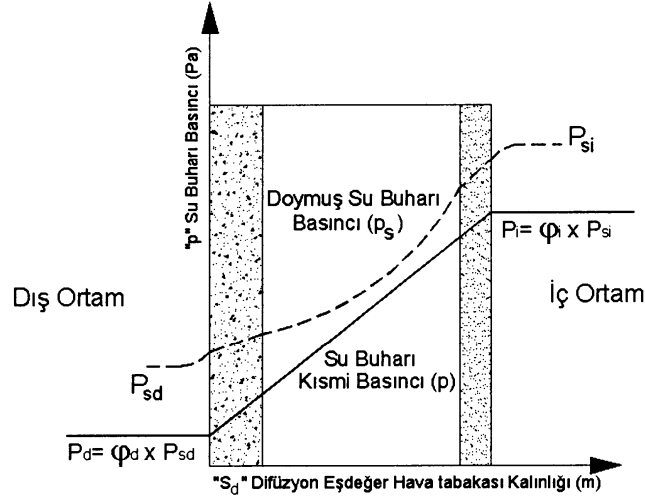

Şekil F.2 - Çok katmanlı bir yapı elemanındaki buhar basınç dağılımı

#### F.2.5.4 Yoğuşma hesabı

Bir önceki ayda yoğuşma birikmesi yoksa, iç ve dış buhar basıncı ( $p_i$  ve  $p_d$ ) arasında düz bir çizgi şeklinde buhar basınç profili çizilir. Bu çizgi herhangi bir ara yüzeyde doyma basıncını aşmıyorsa yoğuşma meydana gelmez.

Yapı bileşeni içerisindeki su buharı doyma basıncının, bileşen içerisindeki her noktada, buhar doyma basıncı değerinden küçük olduğu durum (Şekil F3).

Yapı bileşeni içerisindeki buhar akış miktarı (debi) eşitlik 18 ile hesaplanır.

$$g = \delta_o \times \frac{p_i - p_d}{s_{d,T}} \quad (F.18)$$

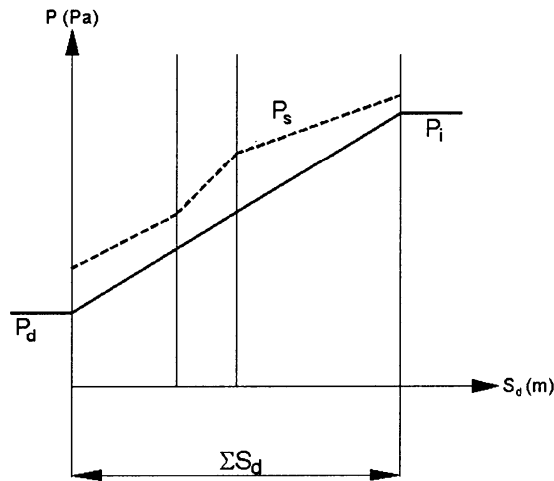

Şekil F.3 - İçerisinde herhangi bir yoğuşmanın olmadığı çok katmanlı bir yapı elemanında buhar difüzyonu

Buhar basıncı herhangi bir ara yüzeyde doyma basıncını aşıyorsa, buhar basıncı çizgileri seri (dizi) olarak, su buharı doyma basıncı profilinde mümkün olduğunca bir kaç noktada teğet olacak, fakat geçmeyecek şekilde tekrar çizilir (Şekil F.4 ve Şekil F.5). Bu noktalar, yoğuşma ara yüzeyleridir.

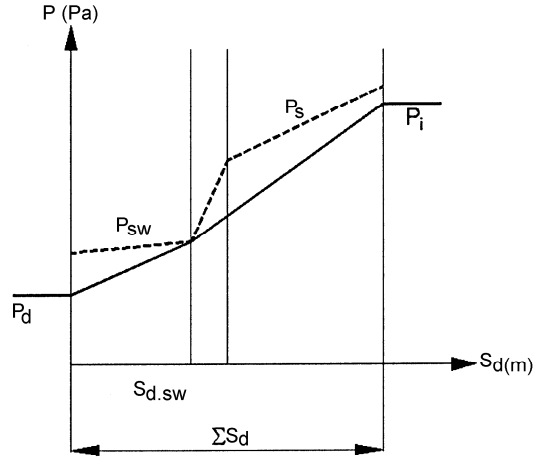

**Şekil F.4** - Yapı elemanı içerisindeki bir ara yüzey düzleminde yoğuşmanın olduğu durumdaki su buhar difüzyonu.

Yoğuşma miktarı, taşınan nem miktarı ile yoğuşmanın olduğu ara yüzeyden taşınan nem miktarı arasındaki farktır:

$$g_{sw} = \delta_o \left( \frac{p_i - p_{sw}}{s_{d,T} - s_{d,sw}} - \frac{p_{sw} - p_d}{s_{d,sw}} \right) \quad (F.19)$$

Birden fazla yoğuşma ara yüzeyine sahip bir yapı bileşeninde, her bir ara yüzey için yoğuşma miktarının kaydı (değeri) tutulur.

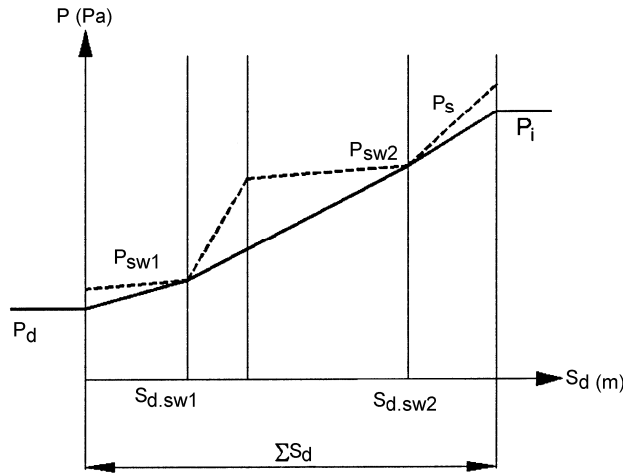

**Şekil F.5** - Yapı elemanı içerisindeki iki ara yüzeyde yoğuşmanın olduğu durumdaki su buhar difüzyonu

İki yoğuşma ara yüzeyi oluşması durumunda yoğuşma miktarı; her bir yoğuşma ara yüzey için birbirini izleyen düz çizgiler arasındaki eğim farkından hesaplanır (Şekil F.5).

$$\text{Ara yüzey 1: } g_{sw1} = \delta_o \left( \frac{p_{sw2} - p_{sw1}}{s_{d,sw2} - s_{d,sw1}} - \frac{p_{sw1} - p_d}{s_{d,sw1}} \right) \quad (F.20)$$

$$\text{Ara yüzey 2: } g_{sw2} = \delta_o \left( \frac{p_i - p_{sw2}}{s_{d,T} - s_{d,sw2}} - \frac{p_{sw2} - p_{sw1}}{s_{d,sw2} - s_{d,sw1}} \right) \quad (F.21)$$

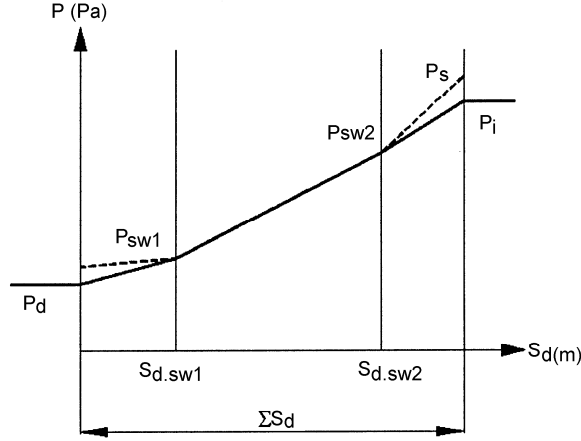

**Şekil F.6** - Yapı elemanı içerisinde yüzey boyunca yoğuşma olduğu durumdaki su buhar difüzyonu

Yapı elemanı içerisinde ara yüzey boyunca yoğuşma oluşması durumunda yoğuşma miktarı; aşağıdaki eşitlik ile hesaplanır (Şekil F.6):

$$g_{sw1} = \delta_o \left( \frac{p_{sw1} - p_d}{S'_{d,sw1}} - \frac{p_i - p_{sw2}}{S'_{dT} - S_{d,sw2}} \right) \quad (F.22)$$

**Önemli Not** : 18'den 22'ye kadar verilen eşitliklerde 1 saniyedeki yoğuşma miktarını vermekte olup aylık yoğuşma miktarını bulmak için elde edilen miktarın saniye cinsinden 1 aylık süre ile çarpılması gerekmektedir. Bu süre daha önce ısı yalıtım hesaplarında kullanılan zaman ile aynıdır ( $t = 86400 \times 30$ ).

$$m_y = g \times t \quad (kg/m^2) \quad (F.23)$$

Burada;

$m_y$  : Yoğuşan ve/veya buharlaşan suyun miktarı (kütlesi),

$g$  : 1 saniyede yoğuşan ve/veya buharlaşan suyun miktarı (kütlesi),

$t$  : Saniye olarak 1 aylık zaman ( $86400 \times 30$ )

dır.

### F.2.5.5 Buharlaşma

Bir veya daha fazla ara yüzeyde, önceki aylardan biriken yoğuşma olduğunda, su buharı basıncı, doyma basıncına eşit olmalı ve buhar basıncı profili, yoğuşma ara yüzeyleri, dış buhar basıncı ve iç buhar basıncını temsil eden değerler arasında düz doğru olarak çizilmelidir (Şekil F.7). Buhar basınç değerleri, doyma değerlerini herhangi bir ara yüzeyde aşıyorsa, Ek F Madde F.2.5.4'e göre buhar basınç eğrileri tekrar çizilir.

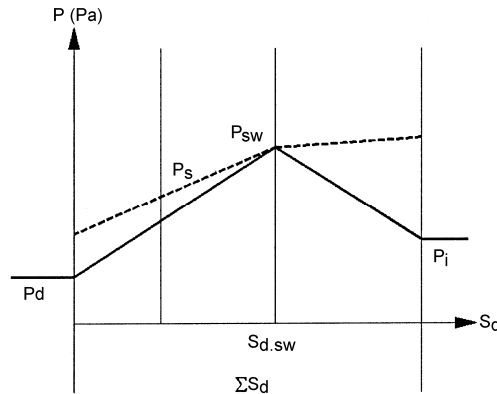

**Şekil F.7** - Yapı bileşeninin bir ara yüzeyindeki buharlaşma

Buharlaştırma miktarı aşağıdaki eşitlikle hesaplanır:

$$g_{ev} = \delta_o \left( \frac{p_i - p_{sw}}{s_{d,T} - s_{d,sw}} - \frac{p_{sw} - p_d}{s_{d,sw}} \right) \quad (F.24)$$

**Not** - Buharlaştırma ve yoğuşma miktarları için ifadeler aynıdır. İfade pozitif (+) ise yoğuşma, negatif ise (-) buharlaştırma oluşur.

Bir yapı bileşeni içerisinde birden fazla yoğuşma ara yüzeyi oluşması durumunda buharlaştırma miktarı; her bir ara yüzey için ayrı ayrı hesaplanır (Şekil 8).

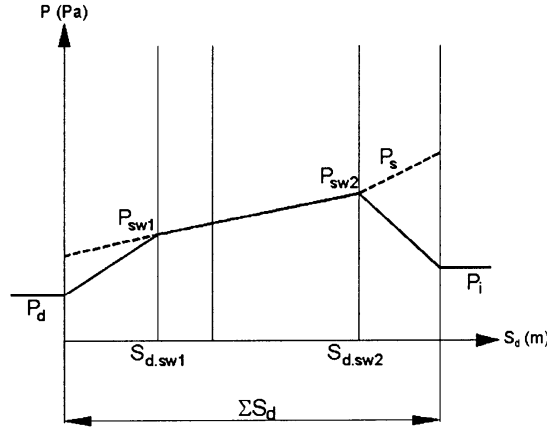

**Şekil F.8** - Bir yapı bileşeni içerisinde 2 ara yüzeyde yoğuşma oluştuğunda buharlaştırma

iki buharlaştırma ara yüzeyi için buharlaştırma miktarı aşağıdaki gibi hesaplanır (Şekil 8).

$$\text{Ara yüzey 1'de: } g_{ev1} = \delta_o \left( \frac{p_{sw2} - p_{sw1}}{s_{d,sw2} - s_{d,sw1}} - \frac{p_{sw1} - p_d}{s_{d,sw1}} \right) \quad (F.25)$$

$$\text{Ara yüzey 2'de: } g_{ev2} = \delta_o \left( \frac{p_i - p_{sw2}}{s_{d,T} - s_{d,sw2}} - \frac{p_{sw2} - p_{sw1}}{s_{d,sw2} - s_{d,sw1}} \right) \quad (F.26)$$

Hesaplanan ay sonundaki bir ara yüzeydeki biriken yoğuşma miktarı negatif ise bu değer 0 "sıfır" olarak alınır.

### F.2.5.6 Buharlaştırma ve yoğuşma

Birden fazla yoğuşma ara yüzeyinin olduğu bir yapı bileşeni içerisinde, bir ara yüzeyde yoğuşma, diğer ara yüzeyde buharlaşmanın olduğu aylar olabilir (Şekil 9).

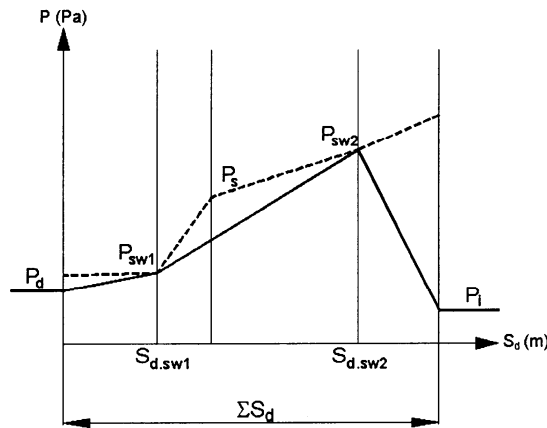

**Şekil F.9** - Bir ara yüzde buharlaştırma ve iki ara yüzde yoğuşmanın olduğu durum

Yoğuşma miktarı  $g_{sw}$  veya buharlaşma miktarı  $g_{ev}$  her ara yüzey için ayrı olarak hesaplanır :

$$\text{Katman 1 ve Katman 2 arasındaki yoğuşma : } g_{sw} = \delta_0 \left( \frac{p_{sw2} - p_{sw1}}{s'_{d,sw2} - s'_{d,sw1}} - \frac{p_{sw1} - p_d}{s'_{d,sw1}} \right) \quad (\text{F.27})$$

$$\text{Katman 3 ve Katman 4 arasındaki buharlaşma : } g_{ev} = \delta_0 \left( \frac{p_i - p_{sw2}}{s'_{d,T} - s'_{d,sw2}} - \frac{p_{sw1} - p_d}{s'_{d,sw2} - s'_{d,sw1}} \right) \quad (\text{F.28})$$

### F.2.5.7 Yapıların değerlendirilmesinde kullanılan kriterler

Hesaplama sonuçları aşağıda verilen a), b), c), d) ve e) maddelerine göre rapor edilir.

#### a) Herhangi ayda herhangi ara yüzeyde yoğuşma olmaması durumu

Bu durumda yapının, yapı elemanları arasındaki yoğuşmanın olmadığı rapor edilir.

#### b) Bir veya daha çok ara yüzeyde yoğuşma olması durumu

Yapı bileşenlerinin kararlılığı ve bu yapı bileşeni içerisinde kullanılmış olan ısı yalıtım malzemesinin, bünyelerindeki nem muhtevastaki artış nedeniyle zayıflamaları veya bozulmalarını için aşağıdaki şartlar yerine getirilmelidir.

- b.1 Yoğuşma esnasında ilgili yapı bileşeninin içinde toplanan su miktarının, buharlaşma süresi boyunca buharlaşarak tekrar çevredeki atmosfere verilebilmesi sağlanmalıdır. Yoğuşan su miktarının tamamının buharlaşma süresi boyunca sistemden uzaklaşmaması durumunda yapı bileşeni yeniden tasarlanmalı ve uygunluk sağlanana kadar yoğuşma tahkiki tekrarlanmalıdır.
- b.2 Tavan, duvar ve yapı bileşenlerinde oluşan yoğuşma suyu kütlesinin miktarı toplam olarak 1,0 kg/m<sup>2</sup>'yi aşmamalıdır. Bu şart aşağıdaki b.3) ve b.4) maddeleri için geçerli değildir.
- b.3 Betonarme duvarlara içeriden yalıtım yapılması durumunda, müsaade edilen yoğuşma suyu kütlesinin miktarı 0,5 kg/m<sup>2</sup>'yi aşmamalıdır.
- b.4 Ahşap malzemelerdeki nem muhtevastının kütle cinsinden ifade edildiği durumda, ahşap malzemenin kütlesinin nem nedeniyle % 5'ten daha fazla artmasına izin verilmez. İşlenmiş ahşap mamullerinde (sunta vb.) ise % 3'ten daha fazla artmamalıdır.

#### c) Yapı elemanının iç yüzeyinde yoğuşma meydana gelmesi durumu

Bu durumdaki yapı elemanı standarda uygun değildir ve yeniden tasarlanarak uygunluk sağlanana kadar yoğuşma tahkiki tekrarlanmalıdır.

#### d) Grafiklerin rapor edilmesi

Yoğuşma hesabı yapılan yapı bileşeninde hiçbir ayda yoğuşma gerçekleşmemiş olsa bile en azından aralık ve ocak ayları için difüzyon akış grafikleri raporda yer almalıdır. Yılın bir veya birden fazla ayında yoğuşma gerçekleşmişse bu durumda yoğuşmanın başladığı ayın bir önceki ayından başlanıp yoğuşmanın en son gerçekleştiği aydan bir sonraki ay'da dâhil olmak üzere difüzyon akış grafiklerine yer verilmelidir (örneğin bir yapı elemanında kışım, aralık ve ocak aylarında yoğuşma gerçekleşmişse ekim ve şubat ayını da kapsayacak şekilde söz konusu yapı elemanı için toplam 5 adet grafik verilecektir).

#### e) Çizelgelerin rapor edilmesi

Hesaplanan her bir yapı elemanı için Ek H'de verilen bütün çizelgeler, yapılan projeye uygun olarak düzenlenerek rapor edilmelidir.

### Yoğuşma örneği

Özellikle ahşaptan mamul malzemelerdeki kısıtlamanın da hesaplamalarda gösterilmesi amacıyla, örnek bina duvarı prefabrik bir yapıdan seçilmiştir. Diğer bütün hesaplamalarda benzer şekilde yapılacaktır. Örnek bina duvarının, 3'üncü derece-gün bölgesinde bulunan Ankara ilinde inşa edildiği varsayılmış, yoğuşma hesaplamaları için Ankara'nın bağıl nem değerleri ve 3. Bölge için yoğuşma hesaplamalarında kullanılmak üzere Ek B Madde B.2'de verilen dış sıcaklık değerleri kullanılmıştır.

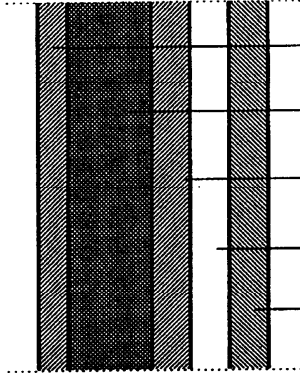

Ek E sıra No 8.2.2.1'de verilen 19 mm yatık yongalı levha

Ek E sıra No 10'da verilen polistiren sert köpük levha

Ek E sıra No 8.2.2.1'de verilen 19 mm yatık yongalı levha

30 mm hava tabakası (havalandırılmalı)

20 mm giydirme cephe dış kaplaması

3'üncü bölge için Ek B Madde B 2'de verilen dış sıcaklık değerleri, Ek G'de verilen Ankara iline ait dış ortamın bağıl nem değerleri ile tüm hesaplamalarda bütün aylar için alınacak olan iç ortam sıcaklığı ve iç ortamın bağıl nem değerleri aşağıdaki gibidir.

	Dış ortam sıcaklığı (°C)	Dış ortam bağıl nemi (%)	İç ortam sıcaklığı (°C)	İç ortam bağıl nemi (%)
Ocak	-0,3	0,76	20	65
Şubat	0,1	0,71		
Mart	4,1	0,65		
Nisan	10,1	0,62		
Mayıs	14,4	0,59		
Haziran	18,5	0,55		
Temmuz	21,7	0,49		
Ağustos	21,2	0,48		
Eylül	17,2	0,52		
Ekim	11,6	0,62		
Kasım	5,6	0,72		
Aralık	1,3	0,78		

**Çizelge F.2 - Yapı bileşeninin termofiziksel özellikleri çizelgesi**

Sütun	1	2	3	4	5	6	7	8
No.	Tabaka	Tabaka kalınlığı	Su buharı difüzyon direnci katsayısı	Difüzyon dengi hava tabakası kalınlığı	Difüzyon dengi hava tabakası kalınlığı (kümülatif)	Isıl iletkenlik hesap değeri	Yüzeysel ısı iletkenlik direnci, malzemenin ısı direnci	Yüzeysel ısı iletkenlik direnci, malzemenin ısı direnci (kümülatif)
-	-	d	$\mu$	$S_d$	$S_{dT}$	$\lambda_h$	R	$R_T$
-	-	m	-	m	M	W/(m.K)	m <sup>2</sup> .K/W	m <sup>2</sup> .K/W
1	Dış yüzeyin yüzeysel ısı iletkenlik direnci	-	-	-	-	-	0,04	0,04
2	Ek E sıra no 8.2.2.1 'de verilen 19 mm yatık yonga levha	0,019	50	0,95	0,95	0,13	0,15	0,186
3	Ek E sıra no 10.3.3.1 de verilen polistiren sert köpük levha	0,10	20	2,00	2,95	0,04	2,50	2,686
4	Ek E sıra no 8.2.2.1 'de verilen 19 mm yatık yonga levha	0,019	50	0,95	3,9	0,13	0,15	2,832
5	İç yüzeyin yüzeysel ısı iletkenlik direnci	-	-	-	-	-	0,25	3,082
							1/U = 3,082	
						$S_{dT} = 3,9$ m		

$$U = 1/3,082 = 0,324 \text{ W/m}^2\text{K}$$

Ek B Madde B.2 ve ilgili eşitliklerden faydalanarak bu yapı bileşeninin sıcaklık ve basınç dağılımları, yoğuşma ve buharlaşma miktarları her ay için ayrı ayrı çıkarılır. Ayrıca bu Ek'te belirtildiği şekilde gereken grafiklerde çizilecektir.

$q = U \cdot (\theta_i - \theta_e)$  eşitliğinden her ay için değişen ısı akış yoğunluğu,

$\theta_{yi} = \theta_i - R_i \cdot q$  ve  $\theta_{yd} = \theta_d + R_e \cdot q$  eşitliklerinden iç ve dış yüzey sıcaklıkları,

$\theta_1 = \theta_{yi} - R_1 \cdot q$  ve  $\theta_2 = \theta_1 - R_2 \cdot q$  eşitliklerinden ise ara sıcaklıklar hesaplanır ve sıcaklıklara karşılık gelen doymuş buhar basınçları Çizelge1' den okunarak grafikler çizilir.

**Çizelge F3** - Yapı bileşeninin basınç ve sıcaklık dağılımı çizelgesi

	Kasım		Aralık		Ocak		Şubat		Mart	
	Sıcaklık dağılımı (°C)	Basınç dağılımı (Pa)	Sıcaklık dağılımı (°C)	Basınç dağılımı (Pa)	Sıcaklık dağılımı (°C)	Basınç dağılımı (Pa)	Sıcaklık dağılımı (°C)	Basınç dağılımı (Pa)	Sıcaklık dağılımı (°C)	Basınç dağılımı (Pa)
Dış ortam	5,6	909	1,3	671	-0,3	596	0,1	615	4,1	819
Dış yüzey	5,8	921	1,5	683	0,0	609	0,4	627	4,3	831
1. Ara yüzey	6,5	965	2,4	727	0,9	653	1,3	671	5,1	876
2. Ara yüzey	18,1	2082	17,6	2011	17,4	1985	17,4	1992	18,0	2057
İç yüzey	18,8	2173	18,5	2126	18,4	2109	18,4	2113	18,7	2157
İç ortam	20,0	2337	20,0	2337	20,0	2337	20,0	2337	20,0	2337

Ele alınan yapı bileşeninde tek noktada yoğuşma gerçekleşmiştir. Aralık, ocak ve şubat aylarında yoğuşma gerçekleşmiş olup bu standardda belirtilen bir gereklilik olması nedeniyle bu aylarla birlikte bir ay öncesi olan kasım ayı ve bir ay sonrası olan mart ayları için de grafikler verilmelidir.



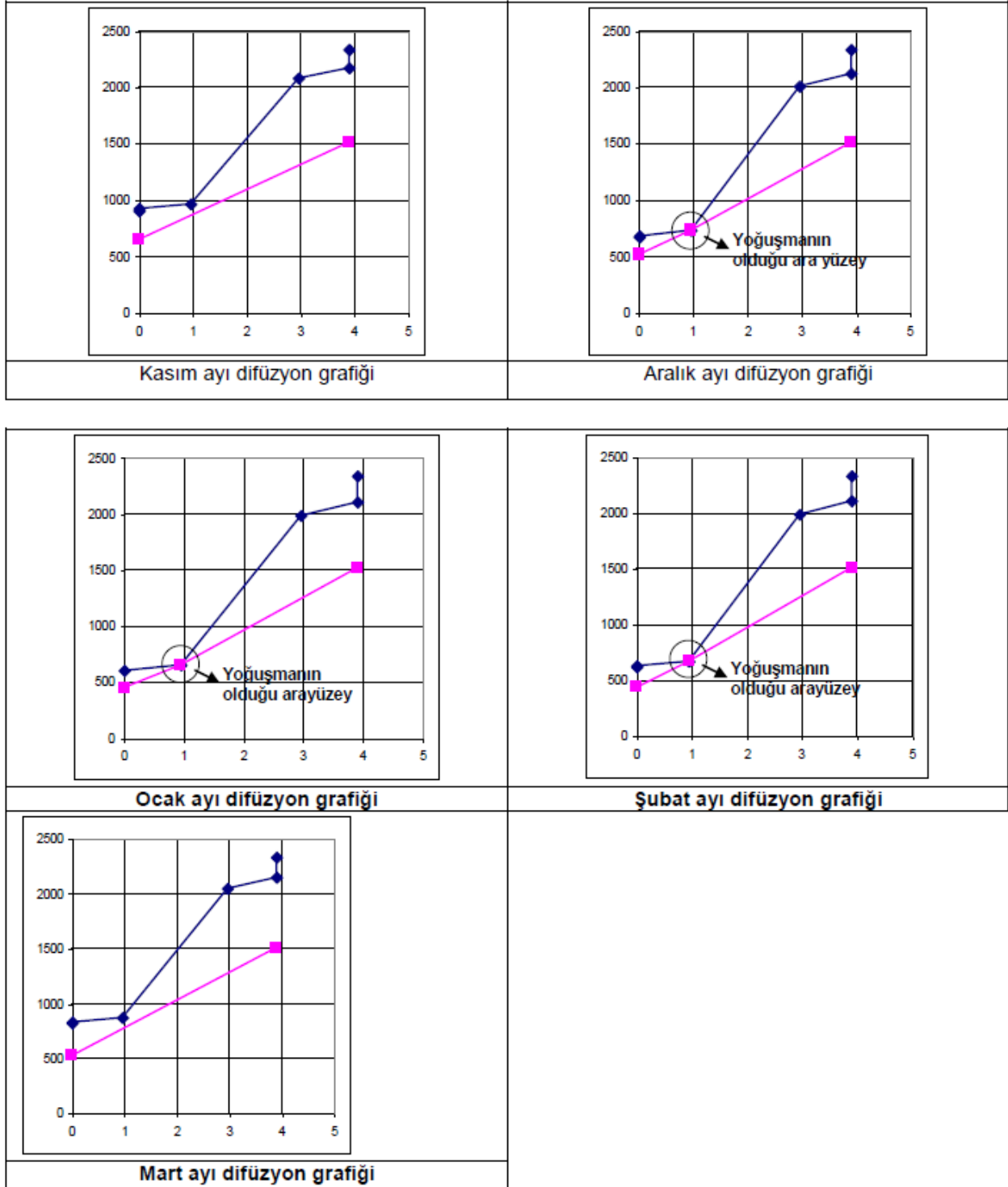

Aşağıda verilen eşitlik ile yoğuşma ve buharlaşma hesaplanarak aşağıda verilmiştir. Pozitif olan değerler yoğuşma, negatif değerler ise buharlaşmayı göstermektedir.

$$g = \delta_o \left( \frac{p_i - p_{sw}}{s_{d,T} - s_{d,sw}} - \frac{p_{sw} - p_d}{s_{d,sw}} \right) \quad (F.29)$$

$$p_i = \varphi_i \cdot p_{si} = 0,65 \times 2337 = 1519,0 \text{ Pa}$$

Ocak ayı için örnek bir hesaplama yapılırsa yoğuşan suyun kütlesi ;

$$p_{d,ocak} = \varphi_d \cdot p_{sd} = 0,76 \times 596 = 452,6 \text{ Pa}$$

$$p_{sw} = 653 \text{ Pa}$$

$$g_{sw,ocak} = 2 \times 10^{-10} \left( \frac{1519 - 653}{3,9 - 0,95} - \frac{653 - 452,6}{0,95} \right)$$

$$g_{sw,ocak} = 1,656 \times 10^{-8}$$

$$m_y = g \times t \text{ (kg/m}^2\text{)} \quad t = 86400 \times 30 \text{ (saniye olarak 1 ay)}$$

$$m_y = 1,656 \times 10^{-8} \times (86400 \times 30) = 0,0429 \text{ kg/m}^2$$

bulunur. Benzer hesap diğer aylara da uygulandığında Çizelge F.4'te verilen sonuçlar elde edilir.

**Çizelge F.4** - Yapı bileşenindeki yoğuşma ve buharlaşma miktarı çizelgesi

Aylar	$\theta_e$ (°C)	$\varphi_d$ (%)	$m_y$ (kg/m <sup>2</sup> )	$\Sigma m_y$ (kg/m <sup>2</sup> ) (kümülatif)
Aralık	1,3	0,78	0,0278	0,0278
Ocak	-0,3	0,76	0,0429	0,0707
Şubat	0,1	0,71	0,0213	0,0920
Mart	4,1	0,65	-0,0743	0,0176
Nisan	10,1	0,62	-0,2427	-0,2251
Mayıs	14,4	0,59	-0,4142	0,000
Haziran	18,5	0,55	-0,6385	0,000
Temmuz	21,7	0,49	-0,8993	0,000
Ağustos	21,2	0,48	-0,8812	0,000
Eylül	17,2	0,52	-0,6067	0,000
Ekim	11,6	0,62	-0,2896	0,000
Kasım	5,6	0,72	-0,0724	0,000

Yoğuşmanın gerçekleştiği 3 aydaki yoğuşan suyun toplam kütlesi 0,092 kg/m<sup>2</sup>'dir. Yapı elemanında biriken su, mart ayından itibaren buharlaşmaya başlamakta ve nisan ayından sonra sistemde su kalmamaktadır.

Sonuç :

1. İç yüzey sıcaklıkları  $\theta_{yi} > 17$  °C olduğundan küf oluşma riski yoktur.
2. Aralık, ocak ve şubat aylarında toplam 0,092 kg/m<sup>2</sup> yoğuşma gerçekleşmiştir. Ancak bu miktardaki su miktarı sınır değer olan 1 kg/m<sup>2</sup>'den daha küçük olduğundan kabul edilebilir sınırlar içerisinde kalmıştır.
3. Yoğuşan suyun tamamı yaz aylarında buharlaşmaktadır.
4. Ek F Madde F.2.5.7'de yoğuşan suyun kütlesinin ahşap işlenmiş ahşaptan mamul malzemenin kütlesini % 3'ten daha fazla artmamalıdır denmektedir. Ahşaptan mamul malzemenin kütlesinin % 3'ü  $m = 0,03 \times 0,019 \times 700 = 0,399$  kg/m<sup>2</sup> 'dir. Aralık, ocak ve şubat aylarında yoğuşan toplam su miktarı 0,092 kg/m<sup>2</sup> olduğundan, ahşap mamulün kütlesini % 3 oranında artırmamaktadır.

Yoğuşma tahkiki yapılan yapı bileşeni standardda verilen bütün kriterleri sağladığından standarda uygundur.

**Not** - Yukarıda örnek olarak verilen hesaplama, sadece bir duvar örneği için verilmiş olup, yapının dış hava temaslı diğer bölümleri ve toprak temaslı duvarlar için tekrarlanır.

**Ek G****İllerin ve bazı ilçelerin aylık ortalama bağıl nem oranları (%)**

İL/İLÇE ADI	Oca	Şub	Mar	Nis	May	Haz	Tem	Ağu	Eyl	Eki	Kas	Ara
ABANA	77	76	77	79	80	77	76	76	78	80	77	77
ADANA	66	64	65	68	67	68	71	71	65	62	66	68
ADYAMAN	69	66	62	59	50	35	31	34	36	50	64	72
AFŞİN	79	75	69	61	59	52	46	48	53	64	74	79
AFYON	78	73	67	63	61	57	54	54	56	65	73	79
AĞRI	82	82	81	75	70	64	59	57	59	70	79	83
AKSARAY	70	66	61	58	56	51	47	46	49	58	66	71
AMASYA	68	62	58	58	57	55	54	55	57	62	67	70
ANKARA	76	71	65	62	59	55	49	48	52	62	72	78
ANTALYA	65	64	67	70	67	60	58	61	62	60	66	68
ARDAHAN	77	76	75	70	70	71	69	67	65	71	75	79
ARHAVİ	72	70	71	74	77	79	82	82	82	81	78	74
ARTVİN	64	63	61	60	63	66	70	71	67	66	64	65
AYDIN	70	67	65	63	57	49	51	56	57	62	68	73
AYVALIK	77	76	75	74	69	64	63	65	68	74	79	79
BALIKESİR	81	78	75	71	68	61	61	63	64	72	79	82
BARTIN	84	81	79	79	78	77	78	80	82	84	84	85
BATMAN	78	71	67	64	57	42	35	36	41	58	72	79
BAYBURT	72	71	67	61	60	58	54	54	53	62	69	73
BİLECİK	78	75	71	68	67	65	65	66	66	72	75	78
BİNGÖL	71	69	65	60	54	43	37	37	42	59	68	73
BİTLİS	77	77	75	70	64	55	51	53	55	67	75	79
BODRUM	64	63	63	63	59	52	50	54	56	61	65	67
BOLU	80	76	73	71	72	73	72	72	72	77	78	82
BOZKURT	80	80	80	80	81	80	79	79	80	82	79	80
BURDUR	74	69	65	62	58	51	46	46	51	59	70	77
BURSA	71	70	69	68	64	60	58	61	65	71	73	73
CİDE	74	72	72	75	76	74	75	76	77	77	74	72
ÇANAKKALE	84	81	81	81	78	73	69	70	74	78	83	84
ÇANKIRI	80	74	67	67	66	62	58	59	62	69	77	80
ÇATALZEYTİN	77	76	77	79	80	77	76	76	78	80	77	77
ÇORUM	78	73	68	67	67	64	61	62	63	69	75	79
DALAMAN	73	72	75	76	73	65	66	69	69	71	75	76
DATCA	65	63	64	63	60	54	52	53	54	61	66	68
DENİZLİ	73	70	67	63	57	49	48	50	54	63	70	76
DİYARBAKIR	75	70	67	65	56	38	29	30	35	52	68	76
DOĞANYURT	71	72	72	66	74	71	75	73	74	77	72	69
DURSUNBEY	74	72	69	66	64	60	59	61	61	68	73	76
DUZCE	81	75	72	71	71	70	72	73	74	78	79	81
EDİRNE	82	75	73	69	65	61	57	58	63	73	80	83
ELAZIĞ	75	72	66	60	55	43	36	36	41	59	72	76

**Ek G'nin devamı**

İL/İLÇE ADI	Oca	Şub	Mar	Nis	May	Haz	Tem	Ağu	Eyl	Eki	Kas	Ara
ELBİSTAN	74	70	66	63	61	58	55	55	57	65	72	74
ERZİNCAN	75	72	66	60	59	54	50	51	54	68	75	77
ERZURUM	78	77	75	67	63	59	54	51	54	66	75	79
ESKİŞEHİR	79	75	69	66	64	61	57	58	61	68	74	80
FETHİYE	66	63	64	65	62	57	57	59	60	63	67	68
GAZİ ANTEP	75	72	68	66	59	50	47	50	53	62	73	77
GİRESUN	71	71	74	79	80	79	79	77	78	77	72	70
GÖKOVA	73	71	73	73	68	59	57	60	62	68	74	76
GÖKSUN	79	76	73	69	66	59	54	56	61	69	76	81
GÜMÜŞHANE	71	68	65	63	64	64	64	64	63	68	71	72
HAKKARİ	71	71	67	60	54	44	39	37	38	54	64	72
HATAY	75	71	70	71	70	71	73	73	69	66	71	76
HOPA	66	67	72	75	79	78	80	80	78	76	69	63
İĞDIR	66	59	50	48	49	45	43	45	50	62	65	68
İNEBOLU	77	76	77	79	80	77	76	76	78	80	77	77
ISPARTA	71	68	65	63	59	53	49	51	56	62	69	75
İSTANBUL	79	76	75	74	74	70	71	74	75	80	79	80
İZMİR	71	69	67	64	60	53	51	54	58	64	70	73
K.MARAŞ	70	66	62	60	56	53	54	55	53	58	68	73
KARABÜK	73	68	64	64	59	58	59	61	61	65	71	75
KARAMAN	76	73	67	59	57	51	46	47	51	61	71	77
KARS	82	81	81	74	73	72	72	69	67	73	80	83
KASTAMONU	75	71	66	66	65	64	60	61	65	71	76	78
KAYSERİ	77	74	68	63	63	58	52	52	55	64	72	77
KELEŞ	69	67	64	63	59	57	55	54	56	62	66	71
KIĞI	66	64	62	59	54	49	45	44	46	57	65	68
KİLİS	68	64	61	57	49	46	50	51	48	49	60	70
KIRIKKALE	79	74	67	65	62	58	54	53	56	65	75	80
KIRKLARELİ	79	75	73	69	66	64	60	63	66	73	78	80
KIRŞEHİR	79	75	69	67	63	58	53	53	56	65	75	80
KOCAELİ	78	75	74	72	71	69	71	73	73	78	78	78
KONYA	76	71	63	58	56	48	42	43	46	58	71	78
KORKUTELİ	68	66	63	61	58	50	46	48	51	58	67	71
KÖYCEĞİZ	68	66	66	65	59	50	50	54	56	62	69	72
KÜTAHYA	71	68	63	60	58	57	56	57	58	63	68	73
MALATYA	73	68	61	55	51	41	35	35	40	56	70	75
MANİSA	75	70	67	64	56	47	45	48	53	63	73	78
MARDİN	66	63	60	54	43	34	29	30	33	47	58	68
MARMARİS	73	71	73	73	68	59	57	60	62	68	74	76
MERSİN	68	68	70	73	75	77	78	76	69	65	66	68
MERZİFON	77	73	69	66	67	67	64	65	65	69	74	77
MESUDİYE	77	74	72	69	70	70	68	71	71	73	76	78
MİLAS	70	67	67	66	61	52	51	56	60	64	70	73
MUĞLA	76	73	71	69	63	53	49	51	56	65	75	80

**Ek G'nin devamı**

İL/İLÇE ADI	Oca	Şub	Mar	Nis	May	Haz	Tem	Ağu	Eyl	Eki	Kas	Ara
MUŞ	80	79	77	69	62	51	42	40	45	64	77	82
NEVŞEHİR	70	69	63	60	58	54	52	51	51	59	66	71
NİĞDE	75	71	65	60	59	54	48	49	51	62	70	75
ORDU	68	69	72	75	75	72	72	72	72	74	71	69
OSMANİYE	64	61	62	63	62	61	65	63	58	59	63	68
POZANTI	66	63	64	64	60	59	59	57	56	61	66	68
PÜLÜMÜR	75	74	71	64	59	54	49	49	51	65	75	76
RİZE	75	74	76	76	77	77	79	79	80	81	78	76
SAKARYA	76	75	73	73	73	71	74	75	75	79	78	77
SAMSUN	68	70	74	80	80	77	74	74	75	76	71	68
ŞANLIURFA	72	67	63	60	48	38	35	38	41	51	65	74
Ş.KARAHİSAR	71	68	64	60	61	60	57	56	56	63	69	73
SİİRT	73	67	64	59	51	37	30	29	34	51	65	74
SİNOP	72	72	75	78	78	76	77	76	75	75	75	73
ŞIRNAK	69	69	65	59	56	52	52	48	50	54	59	66
SİVAS	77	74	69	64	63	61	59	58	59	66	74	78
SOLHAN	75	74	71	64	57	47	40	40	43	59	70	77
TEKİRDAĞ	82	79	79	79	77	74	71	73	75	79	82	82
TOKAT	69	65	59	60	61	60	58	59	60	66	70	72
TOSYA	74	68	61	60	61	59	54	55	56	62	70	77
TRABZON	69	68	72	76	78	76	76	76	75	75	71	68
TUNCELİ	75	72	66	61	57	48	40	39	44	62	73	76
ULUDAĞ	72	73	71	69	63	62	59	59	61	65	71	77
ULUS	80	75	71	72	70	70	68	68	74	78	78	82
UŞAK	74	71	68	66	62	56	52	52	56	63	71	78
VAN	65	65	65	59	54	47	44	42	45	57	64	66
YALOVA	73	72	73	73	73	71	72	73	73	77	75	73
YOZGAT	80	78	74	70	68	65	61	60	61	69	77	81
ZONGULDAK	70	69	69	70	72	71	74	74	72	74	69	70

**Not -** Ek'te adı bulunmayan yerleşim birimleri için, belediyenin bağlı bulunduğu merkezlerin bağlı nem değeri alınır.

## Ek H

**Çizelge H.1 - Yapı bileşenin termofiziksel özellikleri**

Sütun	1	2	3	4	5	6	7	8
No.	Tabaka	Tabaka kalınlığı	Su buharı difüzyon direnci katsayısı	Difüzyon dengi hava tabakası kalınlığı	Difüzyon dengi hava tabakası kalınlığı (kümülatif)	Isıl iletkenlik hesap değeri	Yüzeysel ısı iletkenlik direnci, malzemenin ısı direnci	Yüzeysel ısı iletkenlik direnci, malzemenin ısı direnci (kümülatif)
		D	$\mu$	$S_d$	$S_{dT}$	$\lambda_h$	R	$R_T$
-	-	M	-	m	m	W/(m.K)	m <sup>2</sup> .K/W	m <sup>2</sup> .K/W
1	Dış yüzeyin yüzeysel ısı iletkenlik direnci	-	-	-	-	-	0,04	
..								
..								
..								
..	İç yüzeyin yüzeysel ısı iletkenlik direnci	-	-	-	-	-	0,25	
$S_{dT} = \dots m$							$1/U = \dots$	

**Çizelge H.2 - Yapı bileşenin basınç ve sıcaklık dağılımı**

	Buharlaşmanın bitiş ayı		Başlangıç ayı		...		...		Buharlaşmanın başlangıç ayı	
	Sıcaklık dağılımı (°C)	Basınç dağılımı (Pa)	Sıcaklık dağılımı (°C)	Basınç dağılımı (Pa)	Sıcaklık dağılımı (°C)	Basınç dağılımı (Pa)	Sıcaklık dağılımı (°C)	Basınç dağılımı (Pa)	Sıcaklık dağılımı (°C)	Basınç dağılımı (Pa)
Dış ortam										
Dış yüzey										
Ara yüzey										
...										
İç yüzey										
İç ortam										

**Çizelge H.3** - Yapı bileşenindeki yoğuşma ve buharlaşma miktarı

Aylar	$\theta_e$ (°C)	$\varphi_d$ (%)	$m_y$ (kg/m <sup>2</sup> )	$\Sigma m_y$ (kg/m <sup>2</sup> ) (kümülatif)
Başlangıç ayı	Ek 2 B	Ek 7		
	Ek 2 B	Ek 7		
	Ek 2 B	Ek 7		
	Ek 2 B	Ek 7		
	Ek 2 B	Ek 7		
	Ek 2 B	Ek 7		
	Ek 2 B	Ek 7		
	Ek 2 B	Ek 7		
	Ek 2 B	Ek 7		
	Ek 2 B	Ek 7		
	Ek 2 B	Ek 7		
	Ek 2 B	Ek 7		
	Ek 2 B	Ek 7		

**Ek I**  
**(Bilgi için)**  
**Binanın özgül ısı kaybı hesaplama çizelgesi**

Binadaki yapı elemanları		Yapı elemanı kalınlığı d (m)	Isıl iletkenlik hesap değeri $\lambda_h$ (W/mK)	Isıl iletkenlik direnci R (m <sup>2</sup> K/W)	Isı geçirgenlik katsayısı U (W/m <sup>2</sup> K)	Isı kaybedilen yüzey A (m <sup>2</sup> )	Isı kaybı A x U W/K
Duvar yüzeyleri							
Toplam							
Betonarme yüzeyler							
Toplam							
Taban/döşeme							
Toplam							
Tavan							
Toplam							
Dış kapı							
Pencere							
Yapı elemanlarından iletim yoluyla gerçekleşen ısı kaybı toplamı =							
$\Sigma AU = U_D A_D + U_p \cdot A_p + 0,8 U_T \cdot A_T + 0,5 U_t A_t + U_d A_d + \dots$ $\Sigma AU =$ Özgül ısı kaybı ; $H = H_T + H_v$				İletim yoluyla gerçekleşen ısı kaybı ; $H_T = \Sigma AU + I U_i$  Havalandırma yoluyla gerçekleşen ısı kaybı $H_v = 0,33 \cdot n_h \cdot V_h = \dots\dots\dots W/K$			
$H = H_T + H_v = \dots\dots\dots W/K$							



## Ek J (Bilgi için)

### Yıllık ısıtma enerjisi ihtiyacı hesaplama çizelgesi

Aylar	Isı kaybı			Isı kazançları			KKO	Kazanç kullanım faktörü	Isıtma enerjisi ihtiyacı	
	Özgül ısı kaybı	Sıcaklık farkı	Isı kayıpları	İç ısı kazancı	Güneş enerjisi kazancı	Toplam				
	$H=H_T+H_v$ (W/K)	$\theta-\theta_e$ (K, °C)	$H(\theta-\theta_e)$ (W)	$\phi_i$ (W)	$\phi_s$ (W)	$\phi_T=\phi_i+\phi_s$ (W)				$\gamma$ (-)
Ocak										
Şubat										
Mart										
Nisan										
Mayıs										
Haziran										
Temmuz										
Ağustos										
Eylül										
Ekim										
Kasım										
Aralık										
$Q_{ay} = [H(\theta - \theta_e) - \eta(\phi_{i,ay} + \phi_{s,ay})] \cdot t$ (Joule)							$Q_{yıl} = \sum Q_{ay} =$			
<p>Toplam ısı kaybı <math>Q_{yıl} = 0,278 \times 10^{-3} \times \dots</math> (kj) = .....kWh</p> <p>Konutlar için iç ısı kazancı <math>\phi_{i,ay} \leq 5 \cdot A_n</math> (W)</p> <p>Güneş enerjisi kazancı <math>\phi_{g,ay} = \sum r_{i,ay} \times g_{i,ay} \times l_{i,ay} \times A_i</math></p> <p>Kazanç kayıp oranı <math>KKO_{ay} = (\phi_{i,ay} + \phi_{s,ay}) / H(\theta_{i,ay} - \theta_{e,ay})</math></p> <p>Kazanç kullanım faktörü <math>\eta_{ay} = 1 - e^{(-1/KKO_{ay})}</math></p> <p>Örnek binadaki kullanım alanı <math>A_n</math> başına düşen yıllık ısıtma enerjisi ihtiyacı;  <math>Q = Q_{yıl}/A_n = \dots</math> kWh/m<sup>2</sup> <math>A_n = 0,32 V_{brüt} = \dots</math> m<sup>2</sup></p> <p>Örnek binadaki ısıtılan yapı hacmi (<math>V_{brüt}</math>) başına düşen yıllık ısıtma enerjisi ihtiyacı <math>Q = Q_{yıl}/V_{brüt}</math></p> <p><math>A_{top}/V_{brüt} = \dots</math> oranı ..... bölge için Ek A'dan alınan <math>Q' = \dots</math> eşitliğinde yerine konduğunda örnek bina için olması gereken en büyük ısı kaybı <math>Q' = \dots</math> kWh/m<sup>2</sup> veya <math>Q = \dots</math> kWh/m<sup>3</sup> bulunur ve hesaplanan <math>Q</math> ile karşılaştırılarak projenin ısı kaybı açısından uygunluğu tanımlanır.</p> <p>Yapılan hesaplamada .....&lt; ..... yani <math>Q &lt; Q'</math> olduğundan bu bina için hesaplanan yıllık ısıtma enerjisi ihtiyacının olması gereken en büyük değerinin altında olduğu görülmektedir. O halde bu proje, bu standardda verilen hesap metoduna uygundur.</p>										

## Ek K (Bilgi için)

### Derece gün bölgelerine göre illerimiz

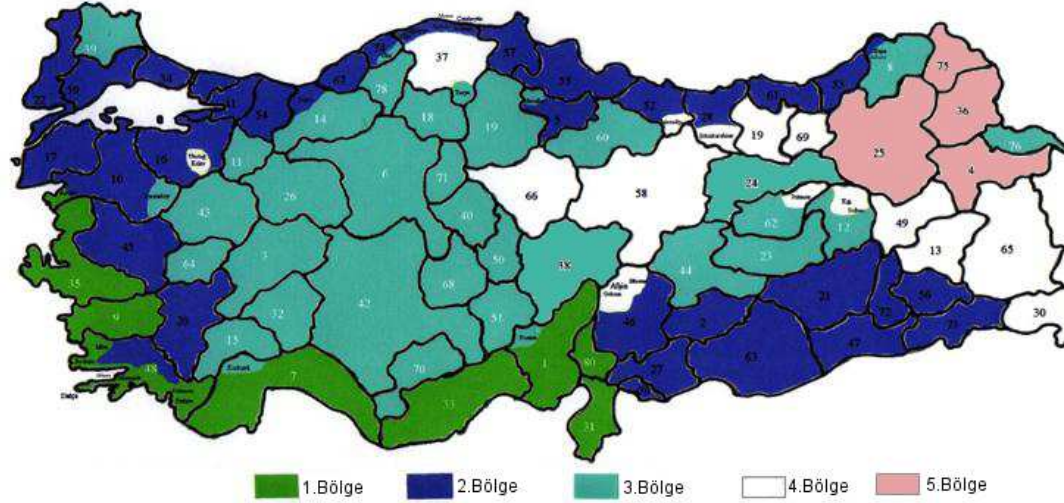

01- ADANA	10- BALIKESİR	19- ÇORUM	28- GİRESUN	37- KASTAMONU	46- K.MARAŞ	55- SAMSUN	64- UŞAK	73- ŞIRNAK
02- ADYAMAN	11- BİLECİK	20- DENİZLİ	29- GÜMÜŞHANE	38- KAYSERİ	47- MARDİN	56- SİİRT	65- VAN	74- BARTIN
03- AFYON	12- BİNGÖL	21- DİYARBAKIR	30- HAKKARİ	39- KIRKLARELİ	48- MUĞLA	57- SİNOP	66- YOZGAT	75- ARDAHAN
04- AĞRI	13- BİTLİS	22- EDİRNE	31- HATAY	40- KIRŞEHİR	49- MUŞ	58- SİVAS	67- ZONGULDAK	76- IĞDIR
05- AMASYA	14- BOLU	23- ELAZIĞ	32- İSPARTA	41- KOCAELİ	50- NEVSEHİR	59- TEKİRDAĞ	68- AKSARAY	77- YALOVA
06- ANKARA	15- BURDUR	24- ERZİNCAN	33- İÇEL	42- KONYA	51- NİĞDE	60- TOKAT	69- BAYBURT	78- KARABÜK
07- ANTALYA	16- BURSA	25- ERZURUM	34- İSTANBUL	43- KÜTAHYA	52- ORDU	61- TRABZON	70- KARAMAN	79- KİLİS
08- ARTVİN	17- ÇANAKKALE	26- ESKİŞEHİR	35- İZMİR	44- MALATYA	53- RİZE	62- TUNCELİ	71- KIRIKKALE	80- OSMANIYE
09- AYDIN	18- ÇANKIRI	27- GAZİANTEP	36- KARS	45- MANİSA	54- SAKARYA	63- ŞANLIURFA	72- BATMAN	81- DÜZCE

## Kaynaklar

- TS EN 832:2007 - Binaların ısı performansını – Meskenlerde ısıtma amacıyla kullanılan enerjinin hesaplanması
- TS EN ISO 10456:2002 - İnşaat malzeme ve mamulleri - Beyan ve tasarım termal değerlerinin tayini için metodlar
- TS EN ISO 10211-1:2000 - Bina inşaatlarında ısı köprüleri - Isı akışları ve yüzey sıcaklıkları - Bölüm 1: Genel hesaplama metodları
- TS EN ISO 10211-2:2001 – Bina yapımında ısı köprüleri- Isı akışlarının ve yüzey sıcaklıklarının hesaplanması- Bölüm 2: Doğrusal ısı köprüleri
- TS EN ISO 14683:2009 - Bina inşaatı-Isı köprüleri-Lineer ısı geçirgenlik-Basitleştirilmiş metod ve hatasız değerler
- TS EN 12524:2000 - Bina malzemeleri ve mamulleri - Hidrostatik özellikler - Çizelgeleştirilmiş tasarım değerler
- TS EN ISO 6946:2007 - Yapı bileşenleri ve yapı elemanları - Isı direnci ve ısı geçirgenlik hesaplama metodu
- TS EN ISO 13788:2004 - Bina bileşenlerinin ve bina elemanlarının nemli ortamda ısı performansı – Kritik yüzey nemini ve bina bileşenlerinin içindeki yoğuşmayı önlemek için iç yüzey sıcaklığı – Hesaplama metodları
- TS EN ISO 7345:1996 - Isı yalıtım - Fiziksel büyüklükler ve tarifler
- DIN 4108-2:2003 - Thermal protection and energy economy in buildings - Part 2: Minimum requirements to thermal insulation
- DIN V 4108-4:2007 - Thermal insulation and energy economy in buildings - Part 4: Hygrothermal design values
- DIN 4108-7:2001 - Thermal insulation and energy economy of buildings - Part 7: Airtightness of building, requirements, recommendations and examples for planning and performance