

スピードウェイ・ネックの全貌は完成されたGOモデルでは見られません。

メイプルとウォルナットをラミネイトした1本通しのスピードウェイは、ヘッドからエンドまでをドライブ。両ウィングからボディがサポートした構造は実にシンプル。

このシンプルさが音づくりの重要なポイントになっています。

スピードウェイ・ネックのラミネイト方法は効果的なサステインや音色づくりをテーマに設計され、ギターの特徴を最大限に生かす構造です。科学的に、そしてまたデザイン的に正しい構造。正しいラミネイト技術はグレコが長い研究を重ね、開発した価値あるスタイルです。

5ピースまたは7ピース仕上げのスピードウェイは、センターに甘く、粘りのあるウォルナットを通し、両サイドにはブライトクリアーをメイプルをはさみました。

弦とギターの接点であるナットとブリッジは、このラミネイトされたネックの上にマウントされています。

ソリッドの真鍮を使ったナット、チューニングの範囲が広く、ブリッジの下にソリッドの真鍮をマウントしたアジャスタブル・ブリッジ(GO-700を除く)は弦エネルギーを逃しません。

モデル別にイコライザー、フェイズのスペシャル・エフェクトを内蔵し、音の世界を縦横無尽にドライブするGO。

いま、参考作品から使えるギターへ

GO1400 (アーチド・トップ)	¥140,000
GO1200 (フラット・トップ)	¥120,000
GO1000 (アーチド・トップ)	¥100,000
GO900 (フラット・トップ)	¥90,000
GO700 (フラット・トップ)	¥70,000
GOモデル専用ハードケース	¥11,000

GO

FROM GRECO

GRECO GUITAR®

製造元 ● 富士弦楽器製造株式会社

GOシリーズのハンフレットは200円(切手)同封のうえ下記(株)神田商会までお申込みください。

発売元 ● 株式会社 神田商会

〒100 東京都千代田区神田鍛冶町3-4-2

Phone 03-254-3641

〒541 大阪府東区北久宝寺町5-51

Phone 06-241-1181

〒060 札幌市中央区大通り東7丁目1番114-119

Phone 011-221-8291

スピードウェイの大胆さを知りたいのならば まず、ドライブしてみる事です。GO,



テンションの謎を解く GOB.

ゴビー

スピードウェイ・ネックの上にマウントされたブリッジとテンション・アジャスター・ペーシストのストリングタッチを重要視したGOBのブリッジアッセンブリーです。

GOBに採用されているテンションアジャスターは、現在もっとも一般的であるプレート形ベース用ブリッジ、テールピースのもつ欠点を見事に解消した画期的な構造。

プレート形のブリッジ・テールピースでは弦を通した時にテンションが決まってしまう、正調にチューニングしても1、2弦と3、4弦のストリングタッチが少々異なります。また音のつまるデッドスポットの問題もあります。

GOBのテンション・アジャスターは弦のテンションを各弦別々にしかも自由にアジャストできるデザイン。ペーシストのプレイに合わせたテンションが6角レンチ1本で調節でき、ブリッジの下にマウントされたサステイン・ブロックが弦エネルギーを逃がしません。

GOB1200(アーチドトップ)

¥120,000

GOB900(フラットトップ)

¥90,000

GOB700(フラットトップ)

¥70,000

GOB専用ケース

¥12,000



ペーシストのタッチに合せ個々のテンションを自由に調整できるテンション・アジャスター。ブリッジの下にはソリッドのサステインブロックがマウントされています。

GOB

FROM GRECO

GRECO GUITAR[®]

製造元 ● 富士弦楽器製造株式会社
GOBシリーズのパンフレットは200円(切手)同封のうえ下記の(株)神田商会までお申込み下さい。
発売元 ● 株式会社 神田商会
〒101 東京都千代田区神田鍛冶町3-4-2
phone 03-254-3841
〒541 大阪市東区北久宝寺町5-51
phone 06-241-1181
〒060 札幌市中央区大通り東7丁目1番114-119
phone 011-221-8291

写真:GOB-900 ¥90,000

アイドルのギターがズラリ バラエティに富んだグレコ

同じスタイルでこれだけのカラーをそろえているのはグレコだけ。
ウルトラパワーのグレコピックアップが全機種にマウントされています。

EG600P ¥60,000

ピーター・フランプトン・モデル、オープンタイプのU-1000ピックアップが3つマウントされトグルスイッチの切替で、バラエーションに富んだサウンドが得られます。

EG600PR ¥60,000

キッスのエース・フューレイ受用のカスタム3ピックアップモデル。配線はEG600Pと同様、ワイドなトーンバラエーションが特長です。

EG500CR ¥50,000

カスタムタイプのEGモデル、UDピックアップをマウントしたウルトラパワーはこのクラスではナンバーワン。

EG450 ¥45,000

エコノミータイプのEG450はスタンダードモデルのコピーです。イーグルスがかステージでガンガン使っているオールドモデルと同様のフィーリング。

FV900Y ¥90,000

オールドVシェーブのFV900Yは弦をボディの後ろに通し、テンションに変化をつけ、スリリングなハムバッキングサウンドが楽しめます。

FV600W ¥60,000

マホガニーボディ、2つのU-1000ピックアップが付いているライブに理想的なフライングVです。

FV600WR ¥60,000

コンパクトなスタイル、マホガニーボディ、ウォーム・トーンからディストーションまで思いのまま。
U-1000ピックアップ×2。

EX800Y ¥80,000

オリジナル・エクスプローラーです。セン単板のナチュラル仕上げ、U-2000ピックアップ×2。

EX800B ¥80,000

ラナウェイズのリタがグイグイと弾きまくっていたハマーのエクスプローラータイプ。ハイ・パワーのU-2000がマウントされています。

EX800W ¥80,000

キッスやウィッシュボーンアッシュが使っている白のエクスプローラー。
U-2000ピックアップ×2。

EX800R ¥80,000

製作中です。トップにホワイトシカモアを使ったあざやかな木目。チープトリックのリック・ニールセンご愛用と言えピンとくるでしょう。
U-2000ピックアップ×2。



EG600P
¥60,000



EG600PR
¥60,000



EG500CR
¥50,000



EG450
¥45,000



FV900Y
¥90,000



FV600WR
¥60,000



FV600W
¥60,000



EX800Y
¥80,000



EX800B
¥80,000



EX800W
¥80,000



EX800R
¥80,000

チェリーサンバーストのハマーモデル 製作中

GRECO GUITAR®

グレコギターのカタログは200円(切手)同封のうえ、下記の(株)神田商会MLG係まで。
製造元●富士弦楽器製造株式会社
発売元●株式会社 神田商会
〒101 東京都千代田区神田鍛冶町3-4-2
TEL 03-254-3641
〒541 大阪市東区北久宝寺町5-51
TEL 06-241-1181
〒060 札幌市中央区大通り東7丁目1番114-11
TEL 011-221-8291



STOPテールピースの魔術

Jazz Rock Fusionとセミアコースティックを愛するギタリスト、お待たせしました。グレコでは315タイプのSA800と335タイプのSA700にストップテールピースを採用したSTPシリーズを製作しました。クラーンでクリヤーそして心地良いサウンドのフィードバック。ストップテールピースの魔術を心ゆくまでお楽しみください。

SA800WR-STP、SA800WA-STP、
SA800S-STP、SA700WR-STP、
SA700WA-STP、SA700S-STP

GRECO GUITAR®

製造元 富士弦楽器製造株式会社
販売元 株式会社 神田商会
〒100 東京都千代田区神田神田寺町1-1 TEL:03-251-2611
〒541 大阪市東区北久宝寺町2-31 TEL:06-211-1181
〒700 広島市中区北大通り東7-111F-113 TEL:011-219-0281





大胆なスピードウェイネック リミットなし, GO

GOシリーズは音の心臓部PU-3Dピックアップと1本通しのスピードウェイネックが特長。

2つのシングルコイルを同じ条件でセットしたデザインのPU-3Dはまされもないハムバッカー、太くサステインの効いたサウンド。しかもシングルコイルの特長を強調し各々のコイルを独立させて取りたずパラフレーススイッチによって優れ良いブワットなトーンも思いのまま。6角レンチでアジャストできるボールピースは磁力線をそのエッジに集中させ磁束密度を高める設計。ユニークなアイデア満載の音づくりを実現したPU-3Dの特性。

もうひとつ、ソリッドボディにはさまれたスピードウェイネックの大胆な構造も見逃がすわけにはいかない。メイプルとウォルナットを合せヘッドからエンドまでズバリ鮮やかなストライプ。弦の振動をダイレクトに、そして効果的に捕らえ伝達してゆく。この絶妙なコンストラクションがバランスのとれた心地の良い中・低音域と太く張りのある高音域を創り出し、今までのエレクトリックギターとは全く違う音の味わいを可能にしたといえる。

2オクターブ24フレットのワイドレンジな音域とスムーズヒール、ダブルカッタウェイを採用したデザインはハイポジションでのプレイが実に自由。どこまでも追求した抜群な演奏性はJAZZ-ROCK FUSIONをめざすギタリストに理想的だ。しかも

GOシリーズにはモデル別に音質を完全に変わってしまうスペシャルエフェクツが内蔵されている。

GO1400とGO1200にはイコライザーとフェイズ、パラフレーススイッチがGO1000とGO900にはフェイズ、パラフレーススイッチが付いてギタリストが求めるサウンドを微妙に作り出す。

大胆なスピードウェイネック、リミットなしのパラエティに富んだサウンド、GOシリーズこそ本当にギタリストがドライブできるコスミックギターだ。

GO1400 ¥140,000

セン+メイプル+セン、アーチドトップ前出しボディ
イコライザースイッチ、フェイズスイッチ
パラフレーススイッチ
スピードウェイネック、エボニー指板
グレコMH900C系巻

GO1200 ¥120,000

セン+マホガニー+セン、フラットトップ
イコライザースイッチ、フェイズスイッチ
パラフレーススイッチ
スピードウェイネック、エボニー指板
グレコMH900C系巻

GO1000 ¥100,000

セン+マホガニー+セン、アーチドトップ前出しボディ
フェイズスイッチ、パラフレーススイッチ
スピードウェイネック、エボニー指板

GO900 ¥90,000

セン+セン+セン、フラットトップボディ
フェイズスイッチ、パラフレーススイッチ
スピードウェイネック、ローズウッド指板
グレコMH901C系巻

GO700 ¥70,000

セン+マホガニー+セン、フラットトップ
スピードウェイネック、ローズウッド指板
グレコMH901C系巻

GO

FROM GRECO

GRECO GUITAR®

製造元 富士任楽器製造株式会社
のブロードご希望の方は2000(区別子)を同時にうと

下記の(株)神田商会までお申込みください。

販売元 株式会社 神田商会

〒104 東京都千代田区神田船場3-4-2

TEL03-264-2644

〒541 大阪市東区北久宝寺町5-51

TEL06-241-1181

〒800 札幌市中央区大通り東7丁目1番114-119

TEL011-221-8291

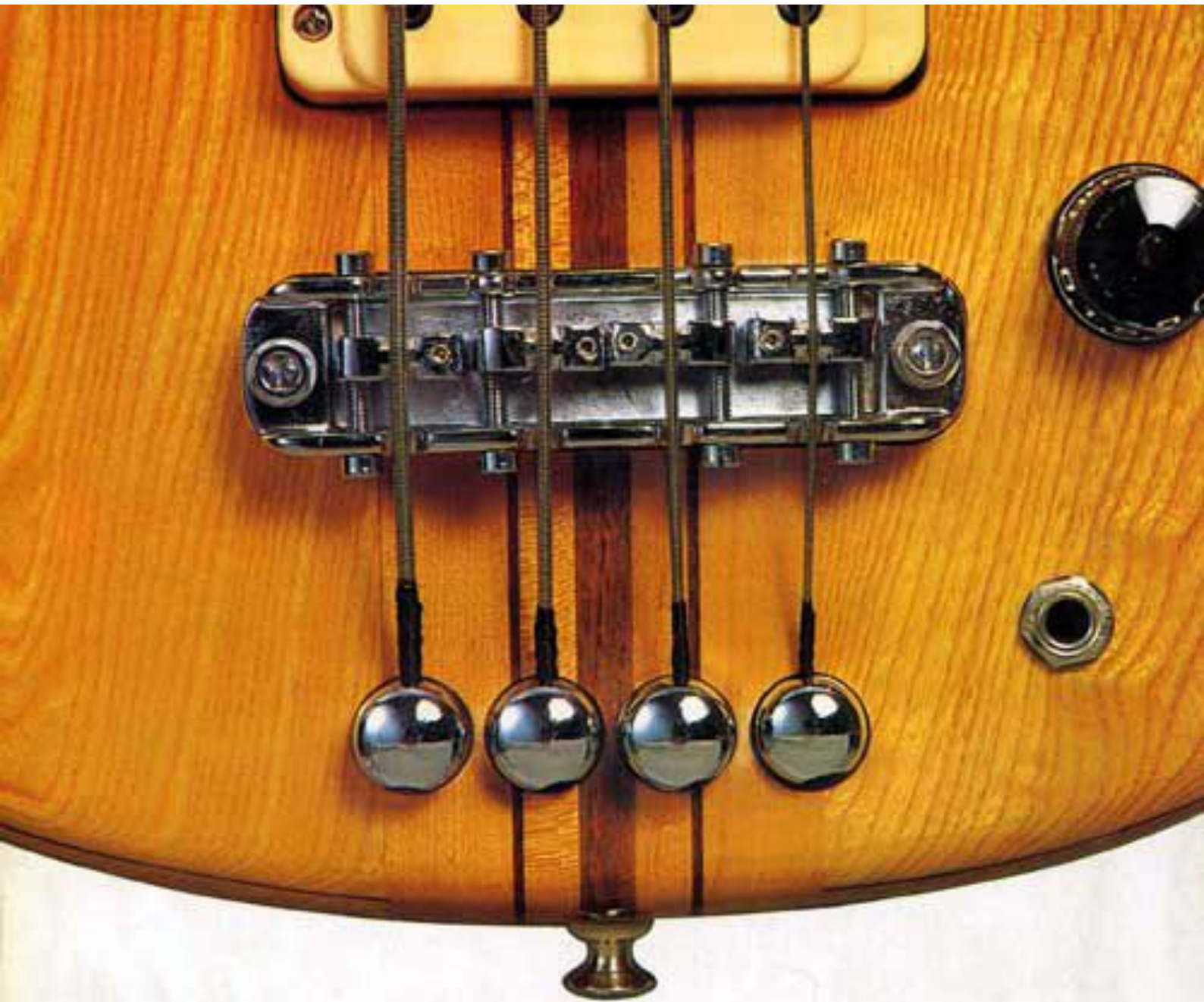

テンションの謎を解く4つのアジャスター

GOBは各弦のテンションを自由に調整できる画期的なテンションアジャスターが特長だ。ナットスポットを移動させ、ペーシストのタッチに合わせて六角レンチ1本でセットすることができる。しかも、ブリッジの下にマウントされたサ



ステン
ブロッ
ク
が弦のエネルギーを逃がさずハムバッキングピックアップに伝えるコンビネーション。ヘビーデューティな重戦車のニックネーム通り、タイトで重厚感あふれるスピードウェイネックのベースだ。写真はGOB900 ¥90,000

GOB
FROM GRECO
GRECO GUITAR®

製造元 富士楽器製造株式会社

カタログは200円（切手）同封のうえ株式会社 神田商会まで
〒101 東京都千代田区神田錦糸町3-4-2 TEL.03(254)7641
〒541 大阪府東区北久宝寺町5-51 TEL.06(241)1181
〒060 札幌市中央区大通り東3-1-104-108 TEL.011(271)8291



これほど美しいサウンドが、こんなにリットキターはなよ。

スローなリックでの膝のきまったネバリのあるサウンドはミスター-800の1100味。3コントロールシステムだからマスターボリュームを活かしたオルガンサウンドやブキャナンのバイオリン奏法はお手のもの。シンプルなミスターの中にはこんなに夢のあるバリエーションが隠れている。ソリッドなミスター-800、シングルHUTゴージャス、MR-800 ¥80,000 サンパーズ、タニコサンパーズ、ワインレッド、レッドサンパーズ、ナチュラルの5種類があります。

MR800

FROM GRECO

GRECO GUITAR

富士住業製造株式会社

ギターがご縁では世界中のトップアーティストが愛用する「Y」のブランド。特別価格までお申し込みください。
 〒100 東京都千代田区外神田3-4-1 TEL:03-264-0411
 〒140 東京都品川区大井町5-1-1 TEL:03-354-1111
 〒160 東京都中央区大塚4-1-1 TEL:03-261-0111





スイッチをつけても良し。

グレコのもっともポピュラーなモデルEG700に新しく4芯シールドピックアップのPU-04を採用したカラードタイプが加わりました。アル・ディ・メオラ愛用のホワイト、イーグルス愛用のブラック、そしてディッキーベッツのゴールド、3機種。4芯シールドだから右図のような改造ができ、スイッチひとつで多彩なトーンバリエーションが楽しめる。またスイッチを2つ付ければパラフレーズとフェイズOUTサウンドにすることもできる。PU-04は腰のあるハムバックングサウンドだから、改造したくないというギタリストも十分満足できる。心にくいNEWモデル。ブラックEG700BB、ホワイトEG700WW、ゴールドEG700GGの3モデル。いずれも ¥70,000。

EG700 GRECO GUITAR®

富士弦楽器製造株式会社
 グレコギターのカタログは切手200円分を
 同封のうえ下記の株式会社神田商会まで。
 〒101 東京都千代田区神田錦町3-4-2
 TEL.03/254/2641
 〒541 大阪市東区北久宝町3-51
 TEL.06/241/1181
 〒000 札幌市中央区大通り東7-1-114-119
 TEL.011/221/8231

PU-04にスイッチを1つ 加えた改造例3つ紹介

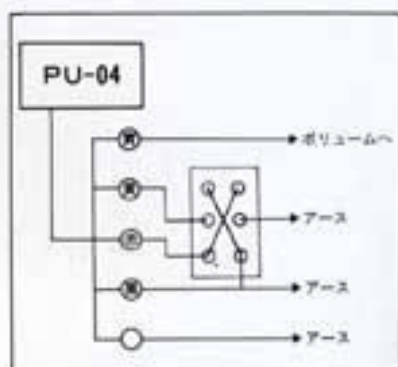

1 フェイズOUTサウンド
 スイッチをONすると中低音域がカットされたフェイズサウンド、さらびやかで歯切れの良いドライなサウンドが得られます。もっともポピュラーな改造。

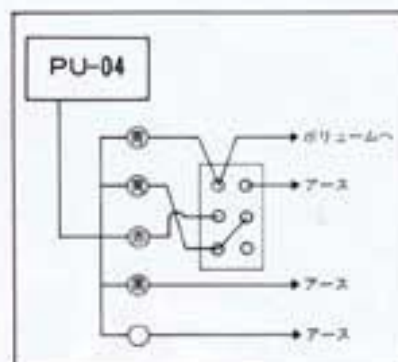

2 パラフレーズサウンド
 スイッチを上にするるとノーマルなハムバックングサウンド、下にするるとピックアップの2つのコイルが並列に接続され(ノーマルは直列)それぞれのコイルが融合して低音域をカラッとしたりブライツなサウンドにします。

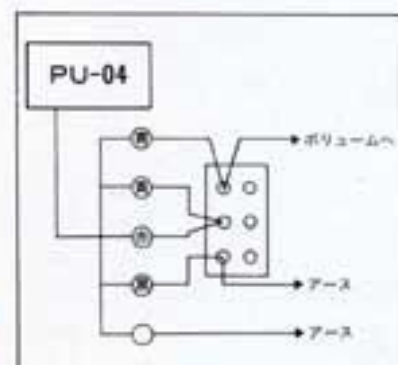

3 シングルサウンド
 センターOFFミニスイッチを使用します。スイッチを上にするると2つのコイルの一方が、センターのOFFにするるとノーマルなハムバックングサウンド、(つまり2つのコイルが同時に出る)スイッチを下にするると残りのコイルが出るという3種類の音質が得られる改造。2つのコイルを別々に取り出すユニークなシングルコイルサウンド。

これはどシンプルでクリットギターは、はなによ。



シングル
ルコイル
ピックアップ
PU104をマウント
したMR600。シンプ
ルなボディデザインとシ
ンプルなピックアップの絶妙
な組合せだ。ハードなメイプルと
ソフトなマホガニーを合わせたアーチ
ドトップのMR。低エネルギーを捕えメ
イプルトップ——マホガニーバックへと伝え
る無駄のないボディコンストラクション。
ナールが少し大きめになっているのも音の伝達を考
えたる計算されたスタイル。シングルコイル独特のト
レブリーでアタッキーなサウンドを持つPU-104も凄い。
ハードブキー食し、スローなブルースリックも充分に定ける。ク
リーンなトレブル、ウォームなベース音を創り出し、リッチな効いた
バックグラウンドやブラ
イトなリードプレイが楽しめる。
ミスターシリーズの中では一番コン
パクトなエレキギターだ。22フレットの
コンパクトなスケールは自由度の高い
演奏性。2ボリュームコントロール、2ト
ーンコントロール、3回路切替スイッチ。シンプル＆
シンプル。MR-600 ¥60,000 ナチュラル、レッドサン
バースト、タバコサンバースト、ワインレッドの4種類。
これはどシンプルでクリットギターは、はなによ。

MR600
FROM GRECO
GRECO GUITAR

富士音楽器製造株式会社
 カマコガの工場は徒歩10分圏内を駆け回り、下町の機工
 会社、専任職工とてお申し込みください。
 〒100 東京都千代田区神田錦町3-4-2 TEL 03-264-3641
 〒104 東京都中央区本町3-5-11 TEL 03-264-1181
 〒900 札幌市中央区大通西7-1-10 TEL 011-221-6281



スピードウェイネックやスペシャルエフェクツ内蔵のGOシリーズを発表して1年。今、1980年代の「エレクトリックギター」を追求したGO IIが完成した。

そこにはハイパワーだけがエレキギターの本質ではないという設計当初からのポリシーを大胆に実現させた、テンション・アジャスタブル・ブリッジ・テールピースと鋭いアーミングを約束するトレモロユニットが搭載されている。GO II、ギタリストに期待を越えた満足を。

スリリングな
アーミングプレイを
待っている
GO II

GO II 750 ¥75,000

スピードウェイネックにアッシュ単板をはさんだボディ & ネック構造。軽く弾きやすいダブルカットウェイスタイル。トップとバックはアーム、ウエストカットされ体にピタッと決まる。バランスも申し分ない。

ピックアップはオリジナルシングルコイル。ポールピースは6角レンチでアジャストができる。2ボリューム1トーン、トグルスイッチとミニスイッチのコンビネーションで7種類の音づくりが楽しめる設計だ。アームがセンターから出ているトレモロユニット付とテンションアジャスター付の2モデルがある。

GO II 750/MAPLE GO II 750DST/ROSE
GO II 750RT/ROSE GO II 750N/MAPLE
GO II 750DS/ROSE GO II 750R/ROSE

GO II 700 ¥70,000

ボディ構造はGO II 750と同じだがピックアップはNEWハムバッキングが2つマウントされている。太くサステインのきいたサウンドをフィードバックさせ、狂いの少ないバランスのとれたアーミングで決める。

ハムバッキングならではのアーミングがGO II 700の魅力だ。2ボリューム1トーン、3回路切替スイッチとフェイズアウトスイッチが付いている。GO II 750同様トレモロユニット付とテンションアジャスター付の2モデルがある。

GO II 700NT/MAPLE GO II 700DST/ROSE
GO II 700RT/ROSE GO II 700N/MAPLE
GO II 700DS/ROSE GO II 700R/ROSE



GO II 750NT/MAPLE

GO II 700DST/ROSE

ゴージャズ

GO II
GRECO

富士弦楽器製造株式会社

株式会社

神田商会

NEWモデルに関するお問い合わせは下記の神田商会まで。
〒101 東京都千代田区神田錦町3-4-2 TEL. 03(254)2841
〒81 大阪府東区北土堂1-5-1 TEL. 06(243)1131
〒960 札幌市中央区大通り東7-1-114-119 TEL. 011(227)8239

NT:ナチュラルトレモロ付 DST:ダークステイントレモロ付 RT:レッドサンバーストトレモロ付