

CRAIG GOBBY(DIO)



1987 FERNANDES CATALOGUE

VOL.2

FERNANDES

FERNANDES CO.,LTD/TOKYO: 2-14-26 SHIMOOCHIAI, SHINJUKU-KU, TOKYO TEL.03(950)6141/FAX TOKYO 03(950)1281/ TELEX : 2722256 TO FER J.
OSAKA : 6-9-9 NAKATSU, OHYODO-KU, OSAKA TEL.06(458)2245/ FAX OSAKA : 06(458)3421

'87 FERNANDES CATALOGUE



REVOLVER	4
HIGHTECH "PITCH RIDER"	14
THE FUNCTION	16
GRAND FUNCTION	20
SUPER GRADE	21
REVOLVER BASS	25
SIDEWINDER	26
TOMAHAWK BASS	27
JANIS MODEL	28
NEW METAL VERSION	30
ROCK N ROLL VERSION	35
HOTEL MODEL	38
TEJ	40
MUSICIANS VERSION	42



TECHNICAL VERSION.....	46
THE REVIVAL.....	50
BUNNY, THE REVIVAL.....	55
FRI TREMOLO SYSTEM.....	60
F.G.I. TECHNOLOGY P.U.....	64
VH PRO SOUND P.U.....	66
FERNANDES P.U.....	68
FERNANDES PARTS.....	69
COLOR VARIATION.....	71
DOD/DIGITECH.....	72
HIWATT.....	76
GYRO AMPLIFIERS.....	80
ACCESSORIES.....	81

株フェルナンデス

東京:千161 東京都新宿区千歳台2-14-26 Tel.03(950)8141(代)

大阪:千531 大阪府大阪市淀川区中津6-9-9 Tel.06(458)2295(代)

TELEX 2722258 TO FER J

FAX 東京 03(950)1241 大阪 06(458)3421

REVOLVER

REVOLVER
FR-120



COLOR: PW



SUPER SPECIFICATION

REVOLVER

ELECTRIC SOUND MACHINE SYSTEMS

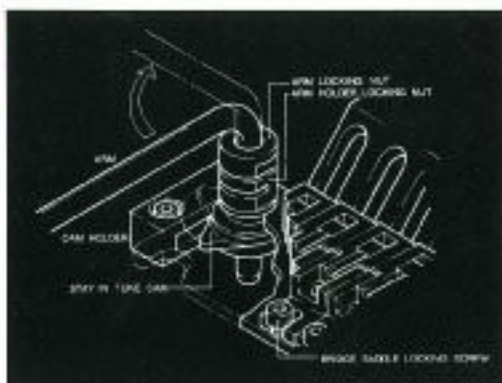

"FRT" ARM LOCK SYSTEM

トレモロ全体をブローテイングしたままロックする。エポック・メイキングな最新機能。アームを通常アーミングする位置から約90°移動、真下にアームが位置すると、ブローテイング・ロックが作動する。激しいピッキング、ペンドによるトレモロ・ブロックの動きを固定し、チューニングをキープする。またトウブルで1弦や2弦程度が切れた場合でも、安定したブレイクが期待できる。

FRT TREMOLO SYSTEM

REVOLVER FR-120

¥120,000

NECK/Maple + Walnut
FINGER BOARD/Ebony, 24F, 350R, 25.50"Scale
NECK JOINT/Neck Through Body
BODY/Ses
PICKUP/F.G.I. TECHNOLOGY-H
CONTROL/1V, 1T, Toggle SW.
BRIDGE/HEAD CRASHER FRT-7B
COLOR/SSR, SSB, PW, BL

トレモロ・システムを知ったフェルナンデス。真のピッキングとは何か、テクニカル・ブレイクに対応するネック、ボディは…。ギターの本質を追求する。ここに到達する。スリムなグリップはヒールレス・スルー・ボディ、24Fまでスムーズにドライブし、テクニカル・ブレイクは思いのままに、敏感でキレ強い、ダイナミックなクリーン・トーン、ノーマルピッキングを極限させるハード・ディストーションまでをサウンド・デザインするF.G.I. TECHNOLOGY P.U.。エレクトロニック・パーツを高度化し、トーン・デザインするバス、ミドル、ハイのフレクエンス・レスポンスをコントロールし、調音的なサウンド・キヤクターを創出すローインピーダンス、F.G.I. P.U.。フェルナンデスのギター・テクノロジーは、トレモロ・システムFRTを他段に差歩させている。各弦ごとの弦高調整機能を基本スベックでクリア。シビアなプロ・プレイヤーの演奏性向上に応えた結果だ。激しいピッキング、ペンド、チューニング時にはトレモロ・ブロックの動きをガッチリ固定し、チューニングをキープする。ハイレベルなアーム・ロック機構は、アームを移動させて瞬時にロックする、ライブ・パフォーマンスの高い機構だ。すべてを知り尽くし、ギター・テクノロジーを進歩させ、ギターの本質を徹底追求したニューコンセプト、次世代ギター“REVOLVER”。



F.G.I. TECHNOLOGY-H

どのようなジャンルにも対応できる、高いダイナミックレンジとSNレシオを持ち、暖かいのに無いディストーション・サウンドが、ウォームなナチュラル・サウンドまでカバーすることが可能なローインピーダンスP.U.。

F.G.I. TECHNOLOGY
CONTINUOUS PICK SYSTEM



“Revolver”
FR-75



REVOLVER
FR-75

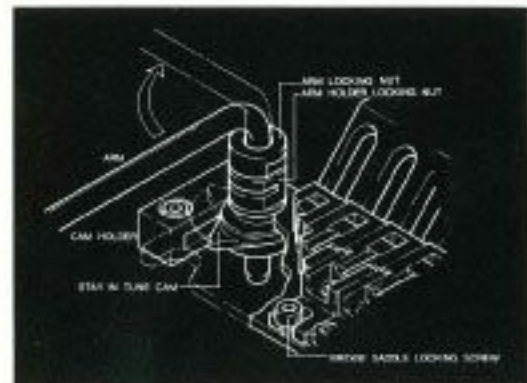

"FRT" ARM LOCK SYSTEM

トレモロ全体をフロッティングしたままロックする、エポックメイキングな最新機能。アームを通常アーム位置する位置から約90°移動、真下にアームが位置すると、フロッティング・ロックが作動する。激しいビッキング、ペンドによるトレモロ・ブロックの動きを固定し、チューニングをキープする。またトラブルで1弦や2弦程度が切れた場合でも、安定したプレイが可能である。

FRT TREMOLO SYSTEM



REVOLVER FR-75

¥75,000

NECK/Maple
FINGER BOARD/Rosewood, 24F, 350R, 25.50" Scale
NECK JOINT/Detachable
BODY/Alder
PICKUP/F.G.I. TECHNOLOGY-H
CONTROL/1V, 1T, 3point Lever SW.
BRIDGE/HEAD CRASHER FRT-9B
COLOR/BL, H, RED

地球上のロック・シーンを創り出した、フェルナンドのニュー・コンセプト"REVOLVER"。機能性を究極まで追求した生身のマシン。THE FUNCTIONのノウハウと、ギター・テクノロジーを知りつくしたクラフトマンの手によって生まれた次世代のギターだ。新しい主流" F.G.I. TECHNOLOGY"ローインピーダンスP.U.は、バス、ミッド、ハイのフレクエンス・レスポンスを自由にコントロールし、高度なサウンド調整を可能にしている。そしてトレモロ・システムは、テクニカル・プレイをパーフェクトにサポートしてくれる HEAD CRASHER FRT-9Bをマウント。ファイン・チューナーや数々の必要機材に加え、激しいビッキング、ペンド時にはトレモロ・ブロックの動きをガッチリと固定するアーム・ロック機構を装備。しかもアームを作動させるだけで同時にアーム・ロックである、ライブ・パフォーマンスの高い最新機能だ。シャープなスモールサイズ・ボディ、24FのFR-75は、ダイナミックなローレスポンスを誇るサウンド・マシンだ。



F.G.I. TECHNOLOGY-H

どのようなジャンルにも対応できる、高いダイナミックレンジLSNレシオを持ち、幅広い10の熱いディストーション・サウンドから、ウォームなアナログ・サウンドまでカバーすることが可能なローインピーダンスP.U.。





REVOLVER
FR-65



CONTROL

3ポイントレバーSWと2ポイントミニSWのコンビネーションにより、アルペジオやカッティングのより繊細なサウンドからワンタッチで、ボリュームポットをキャンセルし、ダイレクトなフルボリュームサウンドにチェンジが可能だ。



VH Pro Sound

"心臓部"には、スタックタイプで最も良い、ハイパワーなシングルコイルサウンドの"VH-S"をフロントに、厚い中・低音を特に重視、さらにブラックホールピース仕様の"VH-6"をリヤにマウント。いずれも新開発の、サウンドパフォーマンスに優れたP.U.だ。

VH PRO SOUND

REVOLVERは1984年最新ギターテクノロジー、先進性と現況プレーヤーが求める操作性の融合体、FR-65、基本に忠実であり、しかも実録の個性とダイナミックなパワーレスポンスを持つP.U.システム、"VH ProSound"、フロント位置には、ポビンを上下に偏したスタックタイプのハム・キャンセルP.U. VH-Sをマウント、シングルコイルP.U.の音質感を基本とし、しかしそのサウンドの断面はハム・バックング特有の豊かなパワーレスポンスをアウトプット。その良質な二面性を持つVH-Sは大型な、ワケアリの角変付マウントを採用している。低音域におけるブラッパ、ツブのそそったメリハリを徹底的に追求した、必然性のロケーションだ。そして、メインP.U.には、ブリッジ・ポジションでの最大性能を発揮できるサウンド・デザインされたVH-Rが新開発され登場。このVH-Rは、VH-2 "Beck Story"のヴァージョンアップMODELとしてデビュー。パワーを若干アップさせ、ブラッパなサウンド・デザインを持っている。

12本のポールピースが個々に作動し、VH-Rの個性をよりプレーヤーの持つサウンド・クォリティーに仕上げるニュー・ファンクションだ。コントロールにおいては、P.U.の持つ性能を最大限に発揮する15極限までセレクト、マスターVol.、マスターレバーSW、ダイレクトSWにより、大型かつ必要十分なサウンド変化を可能にしている。特にダイレクトSWは、P.U.性能を100%ストレートにアウトプット。ボリュームをバックングレベルに設定、リード・ワークとバックングを同時に交換、ライブパフォーマンスをイメージにクワイア。そして、現在のテクニカル・プレイの重要なファクター、New FRT-4 tremoloシステムを標準装備。頑強かつ高精度を基本スペックとした製作ポリシーから生まれた最新鋭のメカだ。数々の機能をこのギターに集中させ、プレーヤーの感性をダイナミックに表現する本格的サウンド・マシンだ。



FRT TREMOLO SYSTEM



REVOLVER FR-65

¥65,000

NECK/Maple
FINGER BOARD/Rosewood or Maple, 24F,
350R, 25.50"Scale
NECK JOINT/Detachable
BODY/Alder
PICKUP/VH-S(front), VH-6(rear)
CONTROL/1V, 3point Lever SW., Mini SW.
BRIDGE/HEAD CRASHER FRT-4B
COLOR/BL, H, RED, PS



COLOR/PS



H



BL

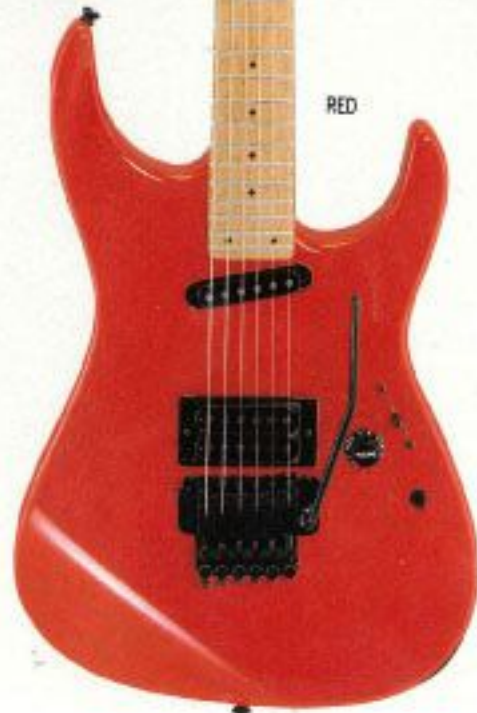

RED

ANDERS KALSON (MADISON)

MIKAEL NYLLYNEN (MADISON)

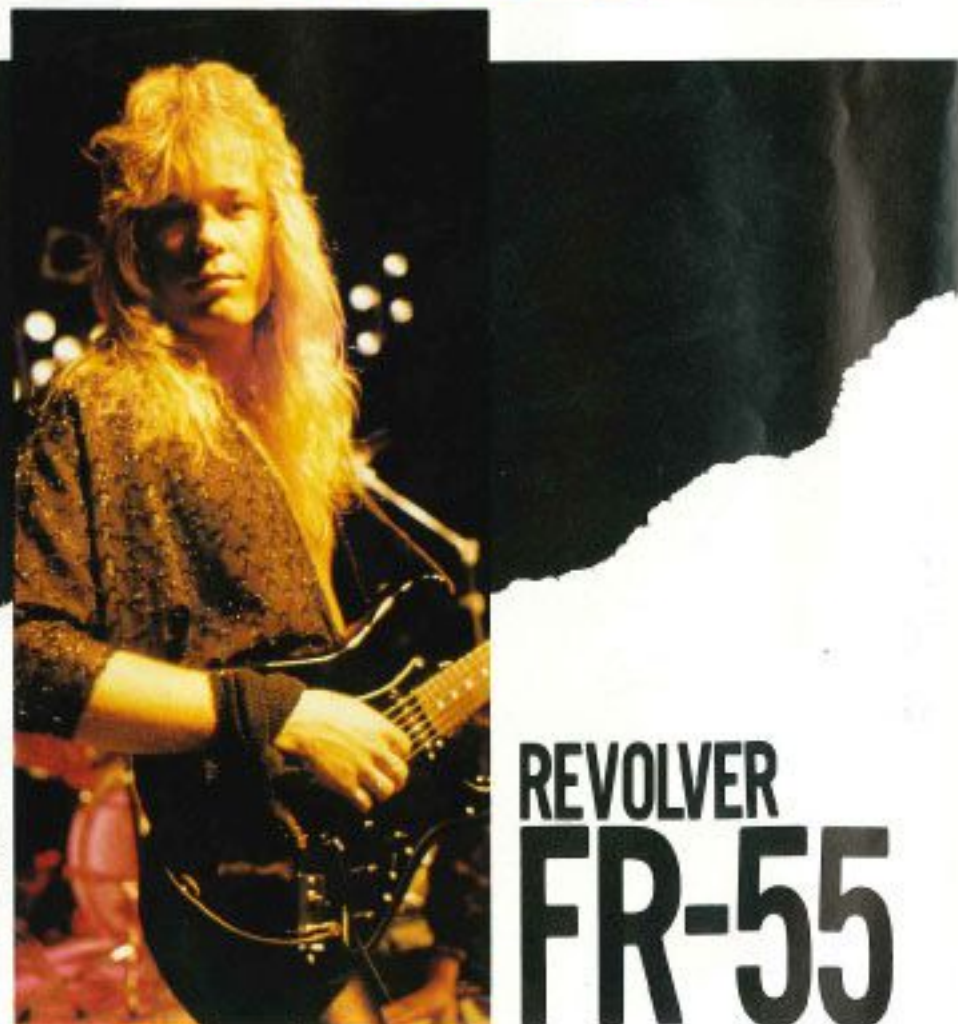
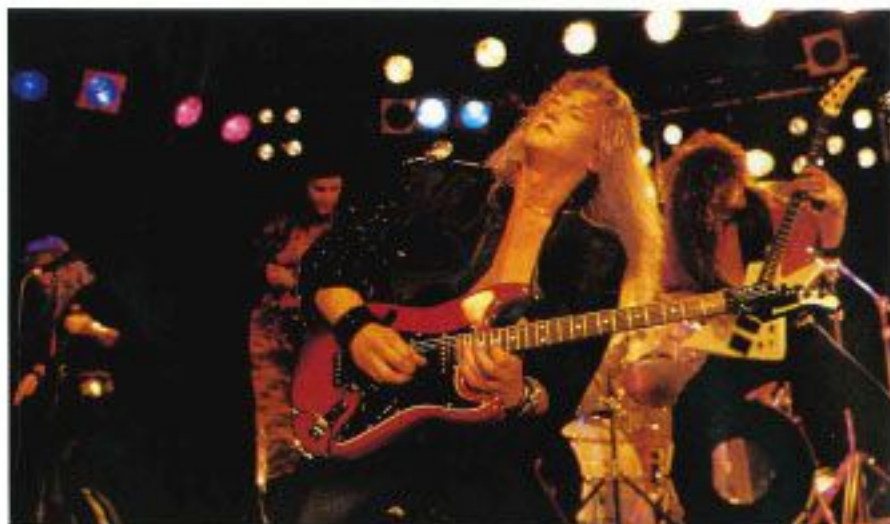

REVOLVER
FR-55



REVOLVER FR-55

¥55,000

NECK/Maple
FINGER BOARD/Rosewood, 22F, 350R, 24.00" Scale
NECK JOINT/Detachable
BODY/Alder
PICKUP/VS-3(front, center), VH-5(rear)
CONTROL/1V, 1T, 5point Lever SW.
BRIDGE/BODY CRASHER FRT-8B
COLOR/BL, H, RED, LPB

最新のギターテクノロジーを全身に秘めた先駆者のマシン、"REVOLVER"。シャープかつスムーズなサイズ・ボディの形態面の機能性に加え、24インチ・ショートスケールはギターのライオンハンド奏法を格段に進歩させ、広範囲のテクニカルプレイを期待させてくれるはずだ。P.U.システムは、Brown Sugar + VS-3のS・S・Hコンビネーション。立ち上がりも、クリアなブライートーンが特徴だ。次世代ロッカーへは贈る、"REVOLVER"FR-55。



VH PRO SOUND

FRT TREMOLO SYSTEM



COLOR/RED



BL



H



LPB



COLOR 'BL



RED

REVOLVER
FR-50

FRT TREMOLO SYSTEM

REVOLVER FR-50

¥50,000

NECK/Maple
FINGER BOARD/Rosewood or Maple, 22F, 350R, 24.00" Scale
NECK JOINT/Detachable
BODY/Alder
PICKUP/VH-5
CONTROL/1V, 1T
BRIDGE/BODY CRASHER FRT-8C
COLOR/BL, H, RED

REVOLVERのニューバージョン、FR-50はロックシーンの新しいスタンダードのOne P.U.モデルだ。ボディ&ネックは、FR-56に特化したスモール・サイズ、形態面での機能性224インチ・ショート・スケールのすべてを受けついでいる。1P.U.でのチューニングを考慮し、ピックガードレスに設計を変更。それに加え、このFR-50にはプレイヤーの微妙なトーン・ニュアンス、フィードバックが追求できる10ローズメイプル2タイプのフィンガーボードをセレクトすることができる。キーポイントのP.U.には「VH ProSound」VH-5を採用。リード・ワークにおいての強靭なサウンドを生み出している。さらにBODY CRASHER FRT-8C特種モロシステムは、アームの大胆なアップ・ダウンを可能にし、正確リアクションしてくれる。ゼイタクをそぎ落とし、スーパー・シェイプアップ。必要最少、そして基本機能のみで最大の効果をアウトプット。明確なロック・エッジを持つ最新機種だ。



Brown Sugar VH-5

フラットなポールピースが特徴のBrown Sugar VH-5の、裏が厚みのあるバインダーのついたトーンが、リード・ワークにおいて強靭なサウンドを生み出し、コード・ワークにおいても輪郭のハッキリとしたパワフルなサウンドを生み出す。

VH PRO SOUND



DIGITECH "PITCHRIDER"



DiGiTech



● ピックアップマウント例



● PITCHRIDER7000MK II 専用ピックアップ



DIGITECH PITCHRIDER 7000 MARK II

本体・ピックアップ ¥158,000

● 別売フットスイッチMFS-40 ¥49,800

MADE IN CANADA

PITCHRIDER 7000 MARK IIは、今持っているギターに専用P.U.をマウントするだけで、MIDI音源をコントロールすることができるMIDIインターフェイスだ。P.U.は両面テープなどでボディに固定するだけなので、大切な楽器に傷をつけることなく改造することが可能だ。プレイ中でも一日でチューニングの狂いを直すチューニング機能、チューニングと同期効果をするピッチバンド機能、ギター之音に対しMIDI音の音階を変えることのできるトランスポーズ機能、音の強弱を表現するボリューム・ダイナミクス機能など、美しいメロディを創り出すうえで必要なのはすべて搭載。さらに、別売のフットスイッチMFS-40を接続すれば、サステーンペダルを踏んだとき最大12音まで音を重ねることができ、重厚な和音を奏でることができる。バッファアンプ機能、ホールドペダルを踏んだときMIDIまたはギター音をかぶせ、一人で二重演奏することができるホールドタイプ機能など、ギタリストのニーズに対応した機能を備えている。もちろん、プログラムチェンジ、パインスなど演奏中においても、すべてはもとでコントロールできる。また、タッチプログラムのメモリーも豊富なので、複数のMIDI対応楽器を使用した場合の組み合わせも自由自在、瞬時に呼び出すこともできる。もちろん使い方はプレイヤーの自由、アルペジオにギターとピアノの音をミックスしたり、ソロをオリジナルサウンドでプレイしたり、プレイヤーの個性で可能性は無限に広がる。ライブに、レコーディングに、新感覚の無限大エフェクターを大いに活用してほしい。

本体

- ・チューニング：各弦独立(A=400-499Hz可変可能)パネル中央部ディスプレイに表示
- ・MIDIチャンネル：オフ/1-15選択
- ・ピッチバンド：オフ/1-12段階調整可能
- ・トランスポーズ：ギター音に対し、MIDI側の音階を変えユニゾン可能にする(±5オクターブ)

- ・ボリュームダイナミクス：音の強弱を表現する(オフ/1-9段階可変可)
- ・インプットセンシティビティ：ピックアップ入力感度を調整する(0-7段階)
- ・デモンストレーション：自動演奏によりサウンド・チェックを行なう

Pickup : Surface-mount Hexaphonic magnetic pickup

Inputs : 6 signals 1.75 volts peak-to-peak

Line in from existing guitar pickups

Indicators : Tuning of each strings.

Activity of each strings.

Operating mode settings.

Operating Mode Controls : MIDI Channel selector(off,1 through 15).

Pitchbend Range (0 to 12 semitones)

Transpose Interval (-36 to +36 semitones).

Volume dynamics scaling (off, 1 through 9).

Input sensitivity (0 through 7).

Tuning reference adjustment (A=400 to 460 Hz).

Sustain Limit (1 to 16 notes).

Hold type

Memory : Programmable, battery back-up.

Response Speed : 12 milliseconds or 1.5 cycles

Outputs : MIDI out.

Line to guitar amplifier.

MIDI Data : Note On/Off with velocity.

Pitchbend.

Patch change

Power : 100 V

Dimensions : 44mm H x 164mm D x 483mm W.

※写真のギターは、PITCHRIDER専用P.U.の搭載例です。
ギターは価格に含まれておりません。

THE FUNCTION

GREAT EVOLUTION

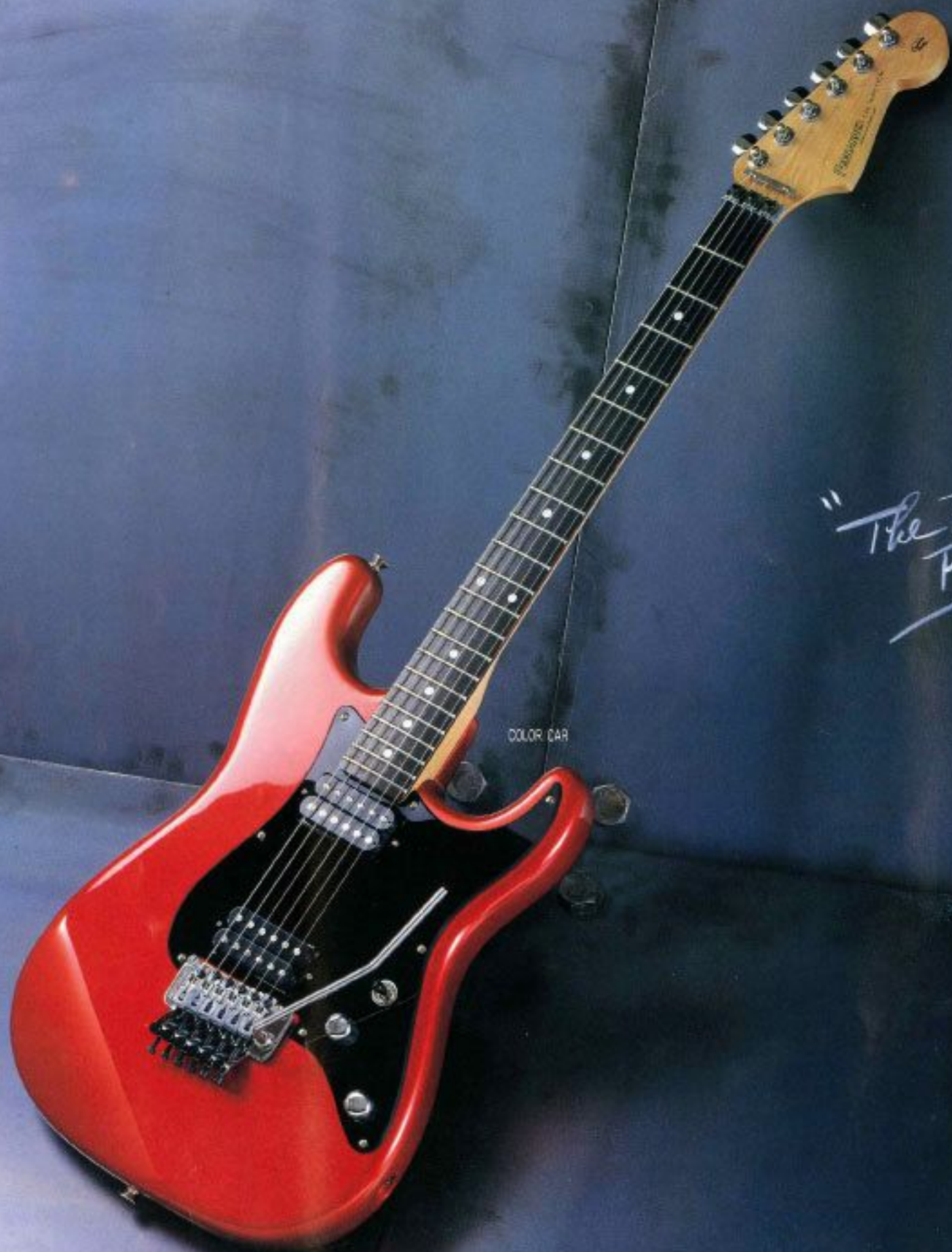

COLOR BAR

"The Function"
FST-80

THE FUNCTION
FST-80

THE FUNCTION FST-80

¥80,000

NECK/Maple
FINGER BOARD/Rosewood or Maple, 22F, 400R, 25.50" Scale
NECK JOINT/6-point Heel-Less Joint
BODY/Alder
PICKUP/VH-1(front), VH-2(rear)
CONTROL/1V, 1T, Toggle SW
BRIDGE/HEAD CRASHER FRT-5C
COLOR/BL, H, CR

ロック・ギターとしての本質を追求。パーフェクトなボディ&ネック、コンストラクション。カスタマイズした6ポイント、ヒールレス・ジョイントは、プレイヤービリティを徹底追求した結果だ。ハイポジションでの演奏性は格段に差出し、最終フレットまでフルにアウトプットする。オールドP.A.Fのエッセンスを継承し、昇華させたVH Pro Sound プロデュースのVH-1をフロントに、P.AのメインP.UはVH-1をカスタマイズし、ダイナミックなハーモニック・オーバートーンを自由に操るハイパワー仕様のVH-2 "BECK STORY"をマウント。各ピックアップ・ポジションでの最大性能、そして個性をテーマにセレクトしたP.U.コンビネーションだ。さらに、ロックンロール・トレモロの代名詞FRTを標準装備。各弦ごとの弦高調整を基本スペックでクリアしたFRT-5は、確実にリアクションし、大胆なプレイをサポートする。ズバ抜けたハイスペックの集合体、FST-80。



VH Pro Sound

フロントにはウォームなサウンド・キャラクターをもった "HISTORY" VH-1、リヤにはVH-1をカスタマイズしたパワフルな "BECK STORY" VH-2をマウント。VH-1、VH-2をそれぞれのサウンドから、これらの組み合わせにより幅広い音響力が可能だ。



HEAD CRASHER FRT-5

激しいアーミングやチューニングによるチューニングの狂いを退治したFRT-5。ファイブ・チューナー装備によりチューニングはイージー。さらに各サドルごとの弦高調整が可能なスーパー・ファンクション。



HEEL LESS NECK JOINT

超ハイポジションでの新しいスケール・デベロップメントを可能にする、ヒールレス・ネックジョイント。

VH PRO SOUND

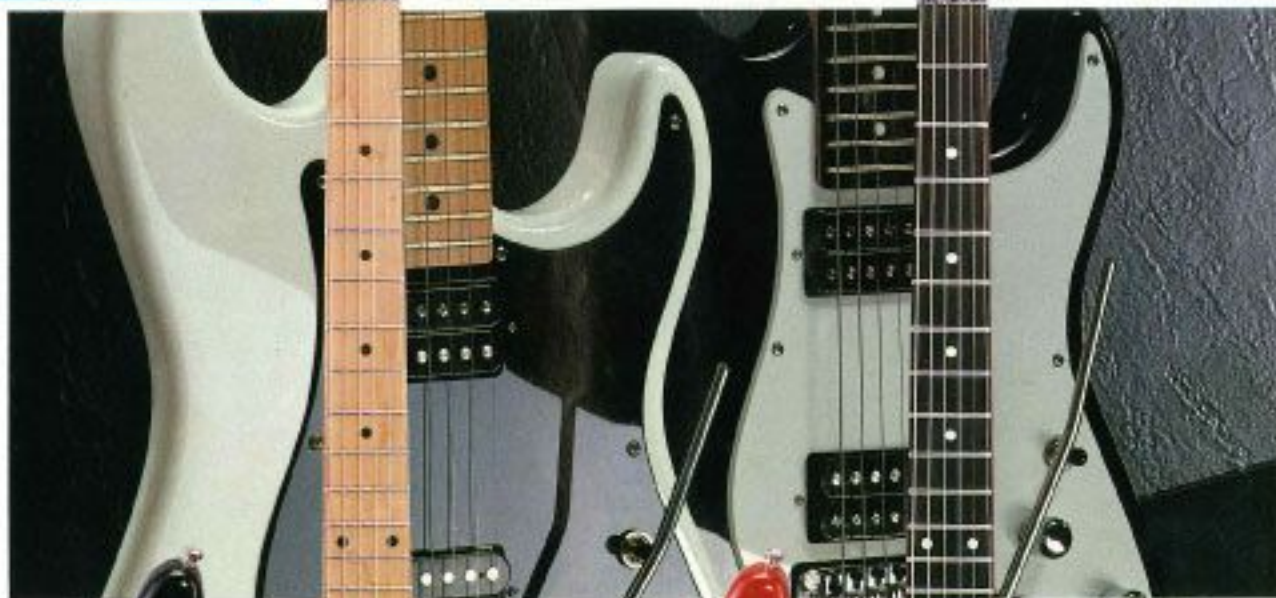

FRT TREMOLO SYSTEM



TAKESHI NISHIYAMA (HOUND DOG)

HOUND DOG



THE FUNCTION
FST-65



HEAD CRASHER FRT-4

ハードなアームに確実にリアクション。弦を完全にロックすることによりチューニングをキープし、サステーンをもアップ。また、ファインチューナーによってイージーで正確なチューニングを可能にしている頑強なメカ。HEAD CRASHER FRT-4。



VH Pro Sound

フロント、センターには新開発「VH-S」をマウント。ローノイズのスタックタイプで、ブライトでタイトな音が特徴。リアには最高の評価を得ている「VH-2」をマウント。強力なコンビネーションだ。

VH PRO SOUND

THE FUNCTION FST-65

¥65,000

NECK/Maple
FINGER BOARD/Rosewood, 22F, 350R, 25.50" Scale
NECK JOINT/Detachable
BODY/Alder
PICKUP/VH-S(front, center), VH-2(rear)
CONTROL/LV, IT, 5point Lever SW.
BRIDGE/HEAD CRASHER FRT-4B
COLOR/EL, H, CAR, BBS

先陣の可能性をギンとつめ込み、ロック・シーンには不可欠な最新の機能性を秘めた「THE FUNCTION」FST-65。ベーシックな先進性とダイナミックなパワー・レスポンスを誇る「VH Pro Sound」P.U.システムを搭載。フロント、センターに2基マウントされたNew VH-Sは、シングル・コイルP.U.の音質感を基本とし、そのサウンド断面はヘルムバックングP.U.特有の豊かなパワー・レスポンスをアウトプット。スタック・タイプ構造を持つVH-Sのみが可能にするサウンド・デザインだ。ブライト種メインP.U.にはVH-2を採用。これまで体験したことのないソニーモニタ・オーバートーン・サウンドを強烈に出力する。程良いパワー・レベル、良質な倍音構成、そして厚い中低音はダイナミックなオーバードライブ・トーンを引き出してくれる。また、ロック・ギターに欠かすことのできないファンクション、FRTトレモロ・システムはデビュー以来6年目に突入。ナイフエッジ、上ナットおよびブリッジサドルでの完全弦固定に不可欠で、激しい演奏と耐久性が求められるメカは強度の強化処理がほどこされている。New FRT-4はハードなアームのアップ・ダウンに4確実にリアクションしてくれる。ロック・ギターのステータス、FST-65はいま、ダイナミックな進化を遂げた。

FRT TREMOLO SYSTEM



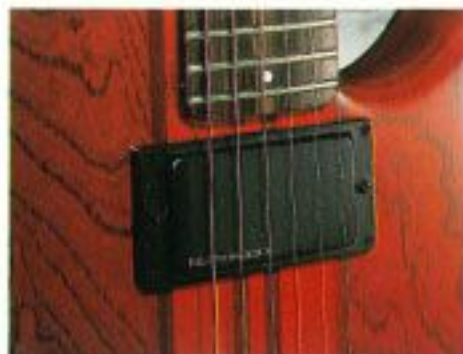

F.G.I. TECHNOLOGY-H

どのようなジャンルにも対応できる、広いダイナミックレンジとSNレシオを持ち、懐けたけの無いディストーション・サウンドから、ウォームなナチュラル・サウンドまでカバーすることが可能なローインピーダンスP.U.。



F.G.I. TECHNOLOGY-SH

クリアでブライトトーンのS1バワフルでガッツのあるサウンドのH1との組み合わせにより、あらゆるサウンドに対応できるP.U.システムだ。



GRAND FUNCTION



GRAND FUNCTION STF-115

¥115,000

NECK/Maple
FINGER BOARD/Rosewood 22F,350R,25.50"Scale
NECK JOINT/Detachable
BODY/Sen
PICKUP/F.G.I. TECHNOLOGY-H
CONTROL/1V,1T, Toggle SW.
BRIDGE/HEAD CRASHER FRT-5G
COLOR/BL, H, CS, SSR

音楽状況を的確にとらえ、未来をもホールドした限りないサウンド追求、そして先進のブレイドに対応したスペックを持つSTF、F.G.I.との共同開発から生まれたローインピーダンスP.U.システムF.G.I. TECHNOLOGY、現在のギター・ブレイドは不可欠となったHEAD CRASHER Tremoloシステムを標準装備。ハードなアミッシングにも正確にリアクション、ファイン・チューナーはもとより、各弦の弦高調整機能まで備えているFRT-5。バワフルでガッツのあるサウンド、ハイボリュームでオーヴァードライブ、ハーモニクスを独立させるロック・プレイを意のままにすることができるのはこのSTFだ。



COLOR/H



GRAND FUNCTION STF-125

¥125,000

NECK/Maple
FINGER BOARD/Rosewood 22F,350R,25.50"Scale
NECK JOINT/Detachable
BODY/Sen
PICKUP/F.G.I. TECHNOLOGY-SH
CONTROL/1V,1T, MC5500,5point Lever SW.
BRIDGE/HEAD CRASHER FRT-5G
COLOR/BL, H, CS, SSR

現在可能な限りのマテリアルとスペック、そしてギター・テクノロジーのノウハウを集結し、あらゆる音楽に対応できるSTF-125。厳選されたボディ材にマウントされるHEAD CRASHER FRT-5は、研削なロックアップと弦高調整機能がついたモデルによって弦を完全にロック、ハードなアミッシングにもチューニングをキープし、オスチーンまでも向上させてしまう。P.U.には粒立ちのよいクリーンなアコースティック・サウンドから豊のあるアブレイブディストーション・サウンドまでラクラクとこなして、F.G.I. TECHNOLOGY-SHをマウントするMC-5500のコントロールにより驚きの広いサウンド・キャラクターを創り出す。全身どこをとってもGRAND FUNCTIONが呼吸を分かち合っているスーパー・スペックだ。



BL



SSR



THE KING
OF
GUITARS

SUPER GRADE

SUPER GRADE
STS-100

¥100,000

NECK/Maple
FINGER BOARD/Rosewood or Maple 22F,350R,25.50"Scale
NECK JOINT/Detachable
BODY/Sen
PICKUP/F.G.I. TECHNOLOGY-S
CONTROL/1V,2T, 5point Lever SW.
BRIDGE/Synchronize with Knife-edge Tremolo,B
COLOR/BL,H,SSR,N

セレクトされたボディ・ネックの木目が持ちうるサウンド・キャラクターをフィーチャーするSUPER GRADE STS-100のアコースティックなレスポンスを確認してほしい。音のためのみに厳選されたノックアウトパーツ、弦振動を重視し、一本一本丹念に組み上げ、良質なボディだけが持つ“鳴り”を引き出す。シンクロナイズド・トレモロを付属させ、よりスムーズなアーミングを可能にした必要最少で、かつ最大の効果を発揮するwithナイフエッジのトレモロシステム。P.U.には超ローノイズを可能にしたF.G.I. TECHNOLOGY-Sをマウントし、ベーシックかつダイナミックなサウンドを放つようにしている。



F.G.I. TECHNOLOGY-S

ロー・インピーダンスP.U.ながらも、あまて生の音質を生かした見逃さない、クリアでブライトなトーンが持ち味のF.G.I.Sをマウント。

F.G.I. TECHNOLOGY
LOW IMPEDANCE PICKUP SYSTEM



COLOR/CS



BL



H



TETSUYUKI SORIMACHI (REACTION)

YASUYUKI SAITO (REACTION)

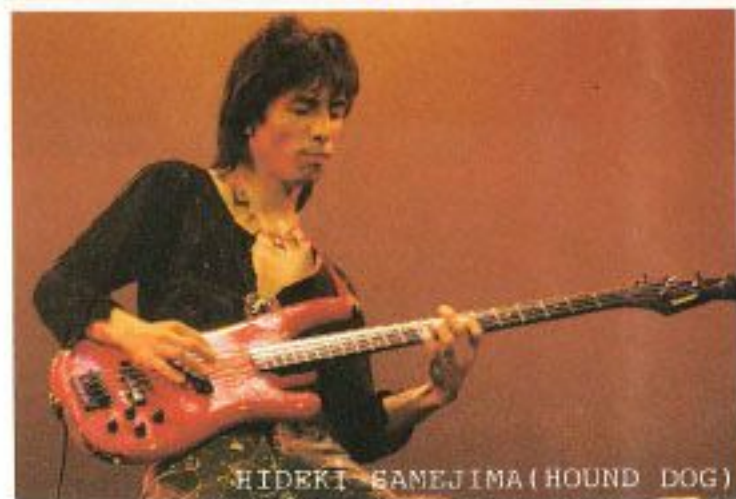

HIDEKI SAMEJIMA (HOUND DOG)

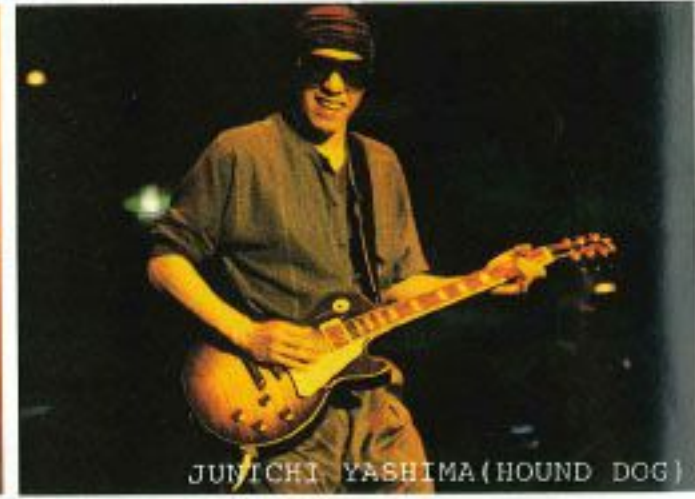
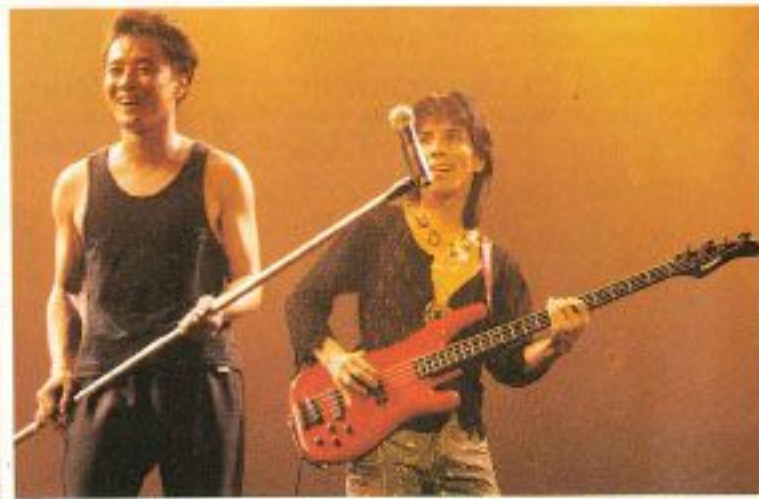

JUNICHI YASHIMA (HOUND DOG)



TAKESHI NISHIYAMA (HOUND DOG)

MAKOTO KAGAWA(ROGUE)

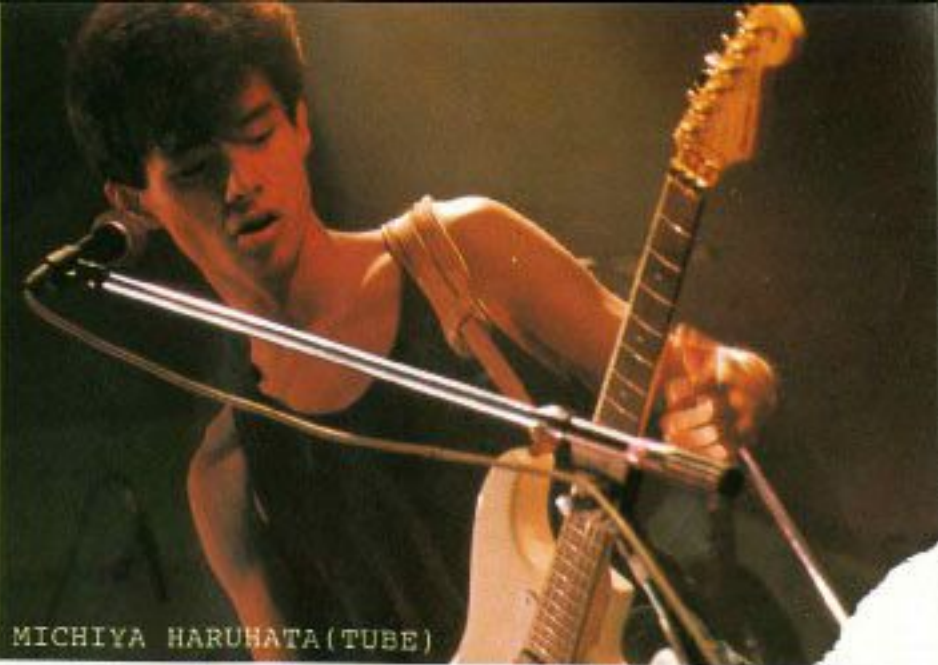

MICHIYA HARUHATA(TUBE)



AKIHIRO HARA



FUMIAKI NISHIYAMA(ROGUE)

- FERNANDES MUSICIANS TETSURO ODA
- SHOICHIRO HIZUME(TETSURO ODA)
- MASAO SEKI(MARLENE)
- NOBUHIKO SATO(MARLENE)
- TSUTOMU MASAMORI(ZIG ZAG)
- SHOJI KOIZUMI(ZIG ZAG)
- HARUTOSHI FUJII(ZIG ZAG)
- REIKO HAZUMI(VELVET PAW)
- AKIKO HIRANO(VELVET PAW)
- TAIKI KATANO(TILT)
- TATSUYUKI OOHARA(TILT)
- HIROYUKI MIYOSHI(TILT)
- TAKAYOSHI SUGANO(GROOVY HEELS)
- SHIGEKI MARU(ROUGH BOYS)
- TOMOKAZU MIYASAKA(ROUGH BOYS)
- KAZUHITO TAKAHASHI

KOUICHI TERASAWA(BLIZARD)



TAKAYUKI MURAKAMI(BLIZARD)



KEIICHI MIYAO(SABBRABELLS)

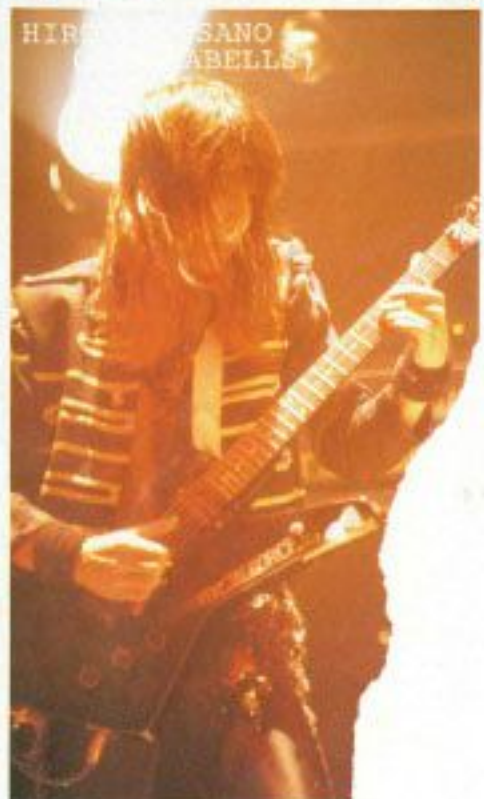

HIROAKI SASANO(SABBRABELLS)

REVOLVER BASS



COLOR BL

NEW CONCEPT
OF
BASS
GUITAR



RED

REVOLVER

ELECTRIC SOUND MACHINE SYSTEMS

REVOLVER BASS FRB-55

¥55,000

NECK/Maple
FINGER BOARD/Rosewood, 21F, 350R, 3200'Scale
NECK JOINT/Detachable
BODY/Alder
PICKUP/VPB-2(front), VJB-2B(rear)
CONTROL/2K, 1T
BRIDGE/FB-2B
COLOR/BL, H, RED

ベース・クオリティの頂点を極める「REVOLVER」ベース。最新のテクノロジーとノウハウを集結し、ビルト・アップした次世代のベースだ。ボディの形態面の機能性を格段に進歩させ、最終21Fをボディ、カットウェイ化ハーモナイズ、ハイポジションでの広範囲なテクニカル・プレイを可能にしている。P.U.にはこのFRBパネルの適合性と、十分な個性を引き出す音韻のテーマに新たなコンセプトのNew P.J.をマウント。輪郭のハッキリした、コンのあるベース・サウンドを期待していい。



Sidewinder

**SIDEWINDER
BASS**

THE
SOUND
MACHINE

SIDEWINDER BASS
SWB-100
¥100,000

NECK/Maple
FINGER BOARD/Rosewood, 24F, 350R, 34.00" Scale
NECK JOINT/Set Neck
BODY/Soft Maple(Arch-Top Back)
PICKUP/F.G.I. TECHNOLOGY-B
CONTROL/1V, 1Balancer, 1Treble, 1Bass
BRIDGE/SB-2B
COLOR/BL, PW, PR

セットネック、アーチ加工によるトップ、バック、ボディは、プレイヤーとの一体感と、あらゆるポジションでの演奏性の高みに表われる。またコンパクト性は、ロング・プレイも一段とイージーなものにしてあげる。ヘッドレスのみが持つチューナーシステム・ロケーションは、抜群の操作性を引き出す。ニューコンセプト「SIDEWINDER」には、F.G.I. TECHNOLOGY P.U.のサウンド・クオリティを発展させ、的確な矯正を効果的にコントロールするアクティブ・サーキットを搭載。

F.G.I. TECHNOLOGY
LOW IMPEDANCE PICKUP SYSTEM



TOMAHAWK BASS

TOMAHAWK

TOMAHAWK BASS THB-115 ¥115,000

E.G.I. TECHNOLOGY
CORPORATE HEAD OFFICE

GRAPHITE NECK

NECK/GRAPHITE
FINGER BOARD/Black Phenolic, 24F, 350R, 34.00" Scale
NECK JOINT/Detachable
BODY/Alder
PICKUP/F.G.I. TECHNOLOGY-B
CONTROL/2V, 1T
BRIDGE/SB-2B
COLOR/BL, PW, SSR

ニューコンセプト「TOMAHAWK」BASSに用いた革命的なGRAPHITE NECKがポイント。スレートな重低音を弾き出し、豊かなハーモニック・サステインを欲いにおこなう。セッティング時のアクションを半永久的にキープし、ネック戻り、おじれをクリア。常にベスト・コンディションを保つスーパー・ネックだ。ネックとのボディ・バランスを徹底的に追求した先駆の機能性がダイレクトに表現されたまったく新しいボディキャラクターを持っている。21F最終フレットまでスムーズなフィンギングを可能にしたカッタウェイ、ヘッドレスとしての操作性を優先させたチューニング・システムロケーション、バス、ミドル、ハイのフタクエンシー・レスポンスを自在にコントロールし、重低音域を弾き出し、また、あのあのボリュームポジションでもっとハイ落ちせずに、超ロー・ノイズ化を実現。超進化を遂げたP.U.システム、F.G.I. TECHNOLOGYを搭載している。ベースの機能性、サウンドの本質を追求すると、ここに到達する。未知のニュー・ジャンクションを創出すTHB。



TOMAHAWK BASS THB-75 ¥75,000

E.G.I. TECHNOLOGY
CORPORATE HEAD OFFICE

NECK/Maple
FINGER BOARD/Rosewood, 24F, 350R, 34.00" Scale
NECK JOINT/Detachable
BODY/Alder
PICKUP/F.G.I. TECHNOLOGY-B
CONTROL/2V, 1T
BRIDGE/SB-2B
COLOR/BL, PW, SSR



JIMMY



VH PRO SOUND

JIMMY MODEL
M-120J

¥120,000

NECK/Maple
FINGER BOARD/Rosewood, 22F, 400R, 25.50" Scale
NECK JOINT/Detachable
BODY/Alder
PICKUP/VH-4
CONTROL/3V
BRIDGE/HEAD CRASHER FRT-5B
COLOR/H

FRT
TREMOLO
SYSTEM

今年もまだ一年は残りに、フェルナンデスが「Jimmyモデルを創ってみたい」という内容のアプローチがあった。案の案の中には受理して「BSV-130J」に替わるギターのある程度コンセプトができていた。やはり、シンプルで使いやすく、手に馴染むもの。そして今日のようにST-シェイプの1P1Uのギターが流行ることは僕にはわかっていて、しかも僕は、ただのST-タイプを使うことにはかなりの抵抗があった。いい完成されているギターであっても、または改善の必要のある部分ばかりあると思っていた。

僕はこのモデルを制作するにあたって、何度もフェルナンデスのスタッフとミーティングを協議し、何本ものプロトタイプ試作品のギターを創って来た。通常のSTのボディシェイプでは、低音が十分に得られないので、まったく違う位置から「ボディ」というのを見つめていった。もちろんボディ材もいろいろとためていった。そう、10〜13種類くらいかな？

ネックのダッキングに関しては、各個人の好みというものもあるだろうけど、とにかく無理な力を必要としない、なめらかなフィンガーリングができるようなネックシェイプ。そしてフレットインダクション(フレットを基準の約半分以上の時間にはセーティングは、とにかく「ダークウッド」が一番良かった。今までいろいろと試して来たけど、これ以上のものは見つかったことがない。また、細かい部分のチェックをフェルナンデスのスタッフと一緒にやっていった。ストラップにかけてギターをつけた時のバランス、フィンガーリング——つまり、人間工学的にどう対応できるか。このボディシェイプのサイズでここまで良いサウンドが出せるか、ネックだけではない本物のギターを本気で創りたかったんだ。

そして、やっとのBSV-120Jが完成したわけだ。とにかく手に取って、弾いてみて欲しい。きっと他のどのサウンドも、本気で良いギターを創り出してくれたフェルナンデスの努力をわかってほしいと思う。

BAN

HIRONORI YOSHIKAWA (44MAGNUM)



*写真のギターはプロトタイプです



NEW METAL VERSION

NEW METAL VERSION

GRAHAM OLIVER (SAXON)

PAUL QUINN (SAXON)

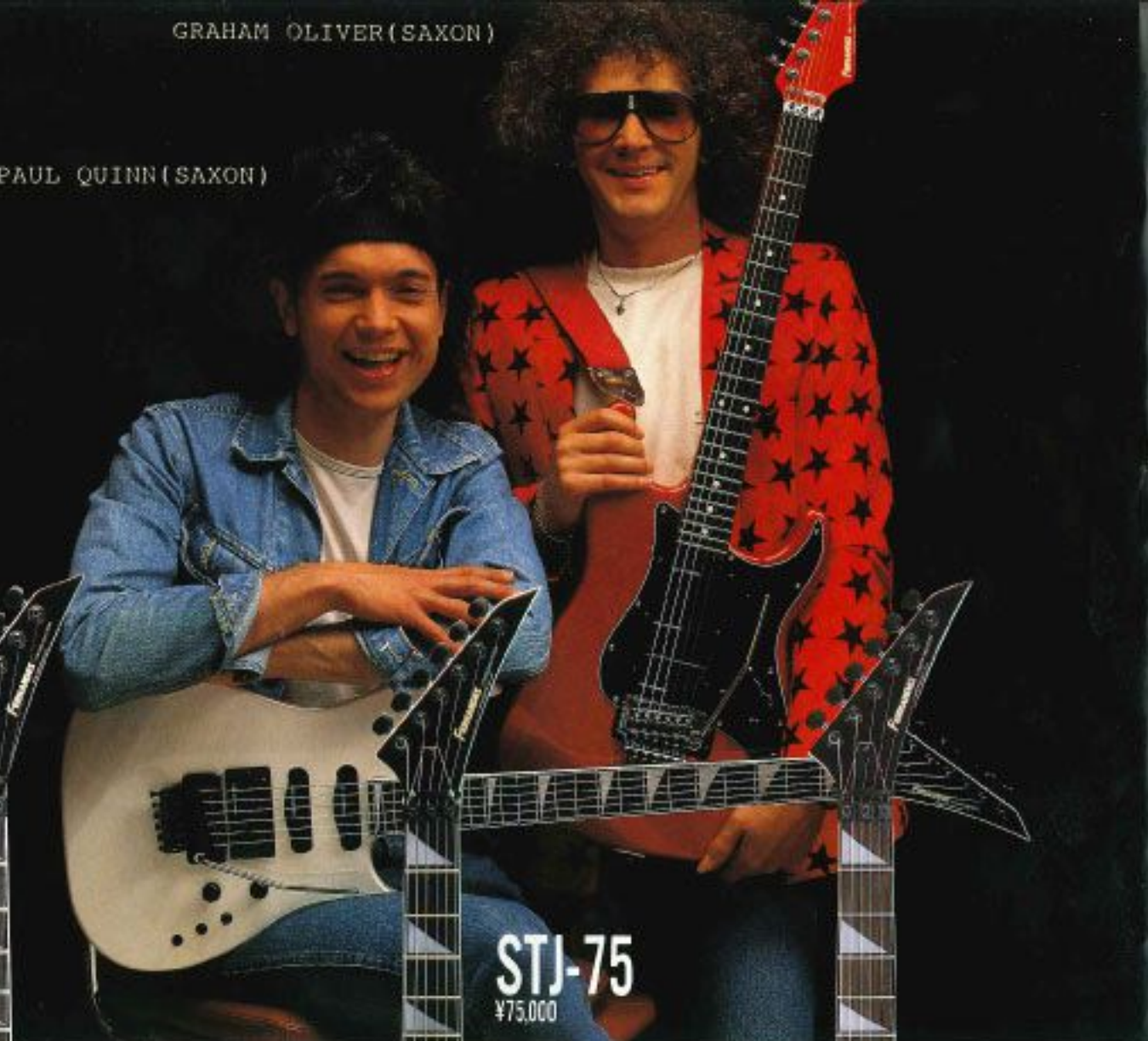

STJ-120
¥120,000

NECK/Maple
FINGER BOARD/Rosewood, 24F, 350R, 25.50" Scale
NECK JOINT/Neck Through Body(Heel-Less)
BODY/Alder
PICKUP/VS-1(front, center), VH-6(rear)
CONTROL/1V, 2T, Mini SW. (ON-OFF)
BRIDGE/HEAD CRASHER FRT-5B
COLOR/BL, PW

VH PRO SOUND

FRT TREMOLO SYSTEM

COLOR/PW

BL

STJ-75
¥75,000

NECK/Maple
FINGER BOARD/Rosewood, 24F, 350R, 25.50" Scale
NECK JOINT/Detachable
BODY/Alder
PICKUP/VS-1(front, center), VH-2(rear)
CONTROL/1V, 1T, Mini SW. (ON-OFF)
BRIDGE/HEAD CRASHER FRT-6B
COLOR/BL, PW, P

VH PRO SOUND

FRT TREMOLO SYSTEM

COLOR/PW

BL

